

บทบาท อำนาจ และหน้าที่ของคณะกรรมการการประถมศึกษาจังหวัด
และสำนักงานการประถมศึกษาจังหวัด

1. การกำหนดนโยบายการดำเนินงานและแผนพัฒนาการประถมศึกษาจังหวัด
นโยบายและแผนพัฒนาการประถมศึกษาในระดับจังหวัดเป็นเครื่องมือสำคัญในการจัดการศึกษาให้บรรลุเป้าหมาย ซึ่งคณะกรรมการการประถมศึกษาจังหวัดและสำนักงานการประถมศึกษาจังหวัดต้องร่วมมือกันดำเนินการ ดังต่อไปนี้

- 1.1 บทบาท อำนาจ และหน้าที่ของคณะกรรมการการประถมศึกษาจังหวัด
เกี่ยวกับการกำหนดนโยบายและการพัฒนา

ตามความในมาตรา 17 (1) แห่งพระราชบัญญัติคณะกรรมการการประถมศึกษา พ.ศ. 2523 กำหนดไว้ว่า "พิจารณา กำหนดนโยบายการดำเนินงานและแผนพัฒนาการประถมศึกษาจังหวัดให้สอดคล้องกับความต้องการของท้องถิ่นและแผนพัฒนาการศึกษาแห่งชาติ เพื่อเสนอต่อคณะกรรมการการประถมศึกษาแห่งชาติ" คณะกรรมการการประถมศึกษาจังหวัด ควรดำเนินการดังนี้

- 1.1.1 ศึกษา นโยบายและแผนพัฒนาที่เกี่ยวข้องกับการจัดการศึกษาระดับก่อนประถมศึกษาและประถมศึกษา ได้แก่

- นโยบายการศึกษาของรัฐที่กำหนดในรัฐธรรมนูญ
- นโยบายการศึกษาของรัฐบาลที่แถลงต่อรัฐสภา
- แผนการศึกษาแห่งชาติ
- แผนพัฒนาเศรษฐกิจและสังคมแห่งชาติ
- แผนพัฒนาการศึกษา ศาสนาและศิลปวัฒนธรรม
- แผนพัฒนาการประถมศึกษาของสำนักงานคณะกรรมการการประถมศึกษาแห่งชาติ

การประถมศึกษาแห่งชาติ

- แผนพัฒนาจังหวัด

- 1.1.2 ศึกษาสภาพปัจจุบัน ปัญหา และความต้องการของการจัดการประถมศึกษาในจังหวัดดังนี้

ผลผลิตทางการศึกษา

- ด้านปริมาณ เช่น จำนวนเด็กเข้าเรียนตามเกณฑ์ที่กำหนด ตามพระราชบัญญัติประถมศึกษา พ.ศ. 2523 และจำนวนนักเรียนที่เรียนจบตาม หลักสูตรประถมศึกษา ภายใน 6 ปี

- ด้านคุณภาพ เช่น ผลสัมฤทธิ์ทางการเรียน และคุณลักษณะ นักเรียนที่พึงประสงค์

กระบวนการในการจัดการศึกษาประกอบด้วย

- กระบวนการบริหารการศึกษา
- กระบวนการเรียนการสอน
- กระบวนการนิเทศ ติดตาม ประเมินผล

ปัจจัยทางการศึกษา เช่น ระเบียบกฎหมายที่เกี่ยวข้อง บุคลากร นักเรียน งบประมาณ อาคารสถานที่ สื่อการเรียนการสอน

สภาพแวดล้อม ด้านเศรษฐกิจ สังคม การเมือง และเทคโนโลยี

1.1.3 ศึกษาภารกิจและขอบข่ายการจัดการศึกษาของสำนักงานการ ประถมศึกษาจังหวัดโดยสรุปดังนี้

- จัดการศึกษาระดับก่อนประถมศึกษา ได้แก่ จัดการศึกษาชั้น อนุบาลในเมืองเพื่อเป็นตัวอย่างและการวิจัย การจัดการศึกษาชั้นอนุบาลและเด็กเล็ก ในชนบทและท้องถิ่นห่างไกล เพื่อเตรียมความพร้อมในการเรียนระดับประถมศึกษา และความเสมอภาคทางการศึกษา

- จัดการศึกษาระดับประถมศึกษา ได้แก่ จัดการศึกษาให้ทั่วถึง แก่เด็กทุกคนที่อยู่ในเกณฑ์การศึกษาภาคบังคับตามพระราชบัญญัติประถมศึกษา พ.ศ. 2523 และจัดการศึกษาให้นักเรียนมีคุณภาพตามหลักสูตรประถมศึกษา พุทธศักราช 2521

1.1.4 ศึกษารายงานการติดตามและประเมินผล การจัดการศึกษา ของปีที่ผ่านมาของสำนักงานการประถมศึกษาจังหวัด โดยศึกษาผลการดำเนินงานตาม โครงการต่าง ๆ ในแผนปฏิบัติการประจำปีของสำนักงานการประถมศึกษาจังหวัด

1.1.5 ศึกษาร่างนโยบายการดำเนินงานและแผนพัฒนาการประถมศึกษา ที่สำนักงานการประถมศึกษาจังหวัดเสนอก่อนการประชุม โดยศึกษาถึงความสอดคล้อง ความชัดเจน ความเหมาะสม และความเป็นไปได้ของนโยบายและแผนพัฒนาที่สำนักงาน การประถมศึกษาจังหวัดจัดทำขึ้น

1.1.6 ตรวจสอบเอกสารและข้อมูลที่เกี่ยวข้องให้ถูกต้องครบถ้วนและเป็นปัจจุบัน

1.1.7 พิจารณาและลงมติ (เห็นชอบ/ไม่เห็นชอบ)

- ถ้าคณะกรรมการการประถมศึกษาจังหวัดพิจารณาแล้วให้ความเห็นชอบกับร่างที่สำนักงานการประถมศึกษาจังหวัดเสนอก็ให้ลงมติกำหนดเป็นนโยบาย และแผนพัฒนาการประถมศึกษาของจังหวัด

- ถ้าคณะกรรมการการประถมศึกษาจังหวัดพิจารณาแล้วไม่เห็นชอบด้วยกับที่สำนักงานการประถมศึกษาจังหวัดเสนอ ให้ส่งคืนสำนักงานการประถมศึกษา จังหวัดเพื่อปรับปรุงแก้ไขพร้อมทั้งเสนอแนะแนวทางแก้ไขให้สำนักงานการประถมศึกษา จังหวัดไปดำเนินการ

1.2 บทบาท อำนาจ และหน้าที่ของสำนักงานการประถมศึกษาจังหวัด เกี่ยวกับการกำหนดนโยบายและแผนพัฒนา

พระราชบัญญัติคณะกรรมการการประถมศึกษา พ.ศ. 2523 ได้กำหนดไว้ในมาตรา 20 (3) ว่า "จัดทำนโยบายการดำเนินงานและแผนพัฒนาการประถมศึกษาในจังหวัด เสนอต่อคณะกรรมการการประถมศึกษาจังหวัด" สำนักงานการประถมศึกษาจังหวัด ควรดำเนินการดังนี้

1.2.1 จัดเตรียมและจัดทำเอกสารที่เกี่ยวข้องกับนโยบายและแผน

1.2.2 รวบรวมข้อมูล วิเคราะห์ข้อมูล สภาพปัจจุบัน ปัญหาและความต้องการของการจัดการประถมศึกษาในจังหวัด โดยจัดทำเป็นรายงานให้คณะกรรมการการประถมศึกษาจังหวัดศึกษา

1.2.3 จัดทำร่างนโยบายการดำเนินงานและแผนพัฒนาการประถมศึกษา เสนอต่อคณะกรรมการการประถมศึกษาจังหวัดล่วงหน้าก่อนวันประชุม

1.2.4 เสนอนโยบายการดำเนินงานและแผนพัฒนาการประถมศึกษา
ต่อสำนักงานคณะกรรมการการประถมศึกษาแห่งชาติ

ภาพประกอบ 2 การพิจารณากำหนดนโยบายการดำเนินงานและแผนพัฒนาการประถมศึกษา
จังหวัด

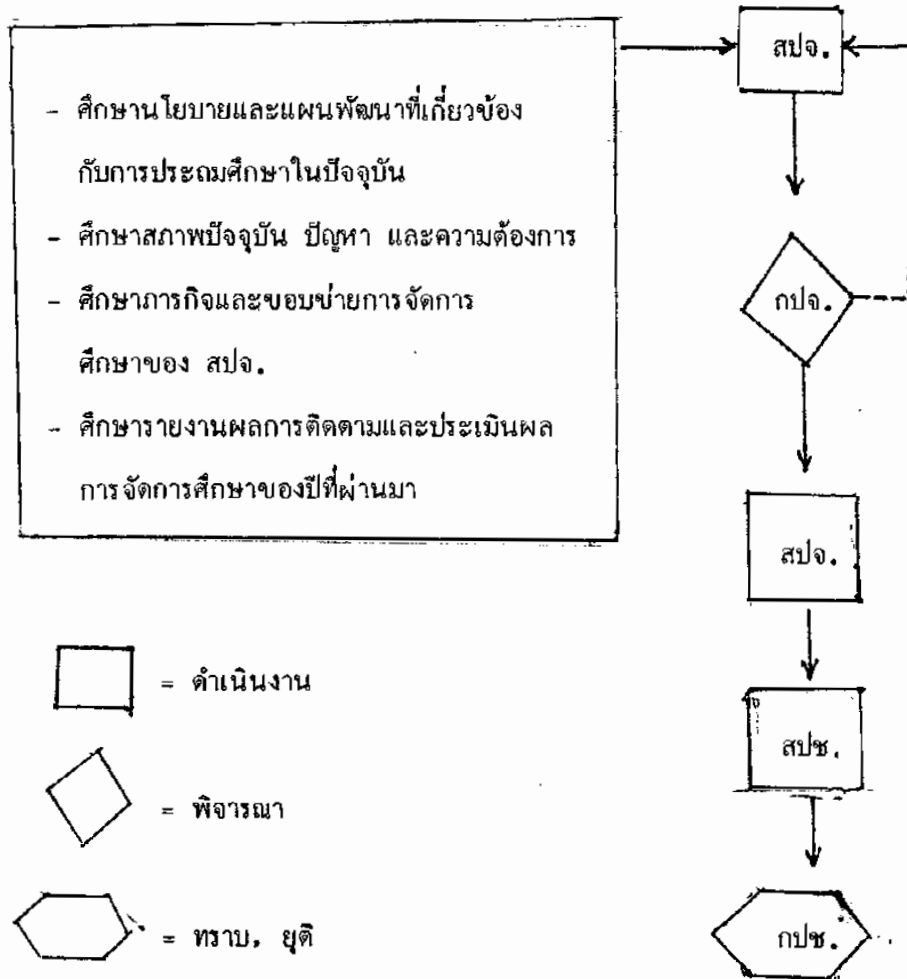

ที่มา : สำนักงานคณะกรรมการการประถมศึกษาแห่งชาติ (2532 : 71)

2. การจัดตั้งและการจัดสรรงบประมาณ

2.1 บทบาท อำนาจ และหน้าที่ของคณะกรรมการการประถมศึกษาจังหวัด เกี่ยวกับการจัดตั้งและการจัดสรรงบประมาณ

พระราชบัญญัติคณะกรรมการการประถมศึกษา พ.ศ. 2523 กำหนดไว้ในมาตรา 17 (2) ว่า "พิจารณาให้ความเห็นชอบในการจัดตั้งและการจัดสรรงบประมาณเพื่อการประถมศึกษาของโรงเรียนสังกัดสำนักงานการประถมศึกษาจังหวัด" คณะกรรมการการประถมศึกษาจังหวัดควรดำเนินการ ดังนี้

2.1.1 ศึกษาข้อมูลความต้องการด้านงบประมาณของสำนักงานคณะกรรมการการประถมศึกษาจังหวัด โดยจำแนกตามแผนงานทุกแผน ทั้งนี้ให้คำนึงถึงงบประมาณที่ได้รับการจัดสรรในปีที่ผ่านมา และความต้องการในปีปัจจุบันเป็นพื้นฐาน

2.1.2 ศึกษาวิธีการและรายละเอียดการใช้จ่ายงบประมาณภายหลังจากที่ได้จัดสรรงบประมาณไปแล้ว ว่าเป็นไปตามแผนงาน/งาน/โครงการ กิจกรรมและเงื่อนไขการใช้จ่ายงบประมาณหรือไม่ อย่างไร

2.1.3 ศึกษานโยบายและกรอบแผนงาน งบประมาณ รวมทั้งแนวทางดำเนินการจัดตั้งงบประมาณและหลักเกณฑ์การจัดสรรงบประมาณทั้ง 4 แผนงานคือ แผนงานจัดการศึกษาระดับก่อนประถมศึกษา แผนงานจัดการศึกษาระดับประถมศึกษา แผนงานปรับปรุงคุณภาพการศึกษาระดับประถมศึกษา และแผนงานบริหารการศึกษาระดับประถมศึกษา ซึ่งสำนักงานคณะกรรมการการประถมศึกษาแห่งชาติจะแจ้งมาให้

ในส่วนของหลักเกณฑ์การจัดสรรงบประมาณนั้น สำนักงานการประถมศึกษาจังหวัดสามารถปรับปรุงให้เหมาะสมกับสภาพของท้องถิ่นในแต่ละจังหวัดได้ โดยมีแนวทางการพิจารณา ดังนี้

- ความเป็นกลางของหลักเกณฑ์
- ความสอดคล้องกับแผนงานและโครงการ
- ความยืดหยุ่นตามสภาพและความจำเป็น

2.1.4 พิจารณาร่างงบประมาณพร้อมทั้งรายละเอียดการจัดตั้งและการจัดสรรงบประมาณที่สำนักงานการประถมศึกษาจังหวัดเสนอ โดยมีแนวทางการพิจารณา ดังนี้

- ข้อมูลที่ถูกต้องและเป็นปัจจุบัน
- รายละเอียดที่เป็นไปตามหลักเกณฑ์

2.2 บทบาท อำนาจ และหน้าที่ของสำนักงานการประถมศึกษาจังหวัด เกี่ยวกับการจัดตั้งและการจัดสรรงบประมาณ

พระราชบัญญัติคณะกรรมการการประถมศึกษา พ.ศ. 2523 กำหนดไว้ในมาตรา 20 (4) ว่า "จัดทำงบประมาณเพื่อการประถมศึกษาในจังหวัด" สำนักงานคณะกรรมการการประถมศึกษาจังหวัดควรดำเนินการดังนี้

2.2.1 จัดเตรียมข้อมูลความต้องการด้านงบประมาณ โดยจำแนกตามรายงานงานและหมวดงบประมาณให้ถูกต้องและเป็นปัจจุบัน

2.2.2 จัดเตรียมเอกสารที่เกี่ยวข้องกับการบริหารงบประมาณ ได้แก่

- แผนการใช้จ่ายเงิน
- กฎหมายและระเบียบที่เกี่ยวข้องกับการบริหารงบประมาณ

2.2.3 ปรับปรุงหลักเกณฑ์การจัดสรรงบประมาณและเสนอรายละเอียดคำขอการจัดตั้งงบประมาณต่อคณะกรรมการการประถมศึกษาจังหวัดตามนโยบายและกรอบแผนงบประมาณและแนวทางดำเนินงานของการจัดตั้งงบประมาณ

2.2.4 เสนอการจัดตั้งงบประมาณที่ผ่านการเห็นชอบแล้วต่อสำนักงานคณะกรรมการการประถมศึกษาแห่งชาติ

2.2.5 แจ้งรายละเอียดการจัดสรรงบประมาณให้สำนักงานการประถมศึกษาอำเภอดำเนินการ

ภาพประกอบ 3 การดำเนินงานในการจัดตั้งงบประมาณ

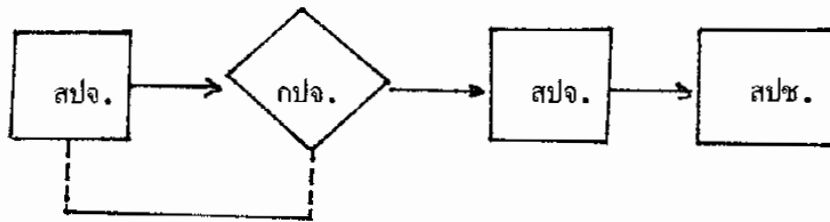

ที่มา : สำนักงานคณะกรรมการการประถมศึกษาแห่งชาติ, 2532 : 73

ภาพประกอบ 4 การดำเนินงานในการจัดสรรงบประมาณ

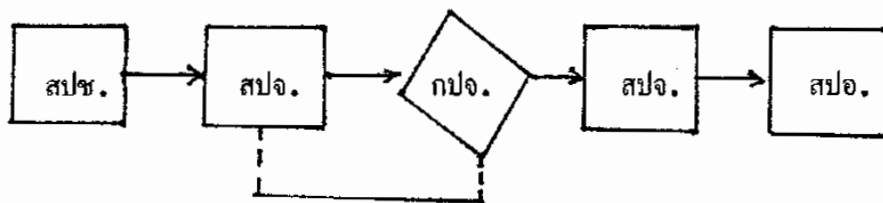

ที่มา : สำนักงานคณะกรรมการการประถมศึกษาแห่งชาติ, 2532 : 73

3. การจัดตั้ง บริหาร รวม ปรับปรุง และเลิกโรงเรียน

3.1 บทบาท อำนาจ และหน้าที่ของคณะกรรมการการประถมศึกษาจังหวัด
เกี่ยวกับการจัดตั้ง บริหาร รวม ปรับปรุง และเลิกโรงเรียนสังกัดสำนักงาน
การประถมศึกษาจังหวัด

ตามความในมาตรา 17 (3) แห่งพระราชบัญญัติคณะกรรมการการประถมศึกษา พ.ศ. 2523 กำหนดไว้ว่า "พิจารณาให้ความเห็นชอบในการจัดตั้ง บริหาร รวม ปรับปรุงและเลิกโรงเรียนสังกัดสำนักงานการประถมศึกษาจังหวัด" คณะกรรมการการประถมศึกษาจังหวัดควรดำเนินการ ดังนี้

3.1.1 การจัดตั้งโรงเรียนประถมศึกษาดำเนินการดังนี้

1) ศึกษากฎหมายและระเบียบที่เกี่ยวข้องกับการจัดตั้งโรงเรียน
ประถมศึกษา ได้แก่

- พระราชบัญญัติประถมศึกษา พ.ศ. 2523 มาตรา 5
- ระเบียบกระทรวงศึกษาธิการ ว่าด้วยการจัดตั้งโรงเรียน

ประถมศึกษา พ.ศ. 2524

- 2) ศึกษาความต้องการ ความจำเป็นและรายละเอียดจาก

ข้อมูลดังต่อไปนี้

- จำนวนเด็กในปัจจุบันและแนวโน้มในอนาคต
- สถานที่ตั้งโรงเรียน โดยพิจารณาที่ดินและการใช้สิทธิ

ในที่ดิน ระยะทางห่างจากโรงเรียนเดิม และสภาพพื้นที่

- ข้อจำกัดด้านงบประมาณของทางราชการ
- ข้อมูลอื่น ๆ ที่ต้องการ

- 3) พิจารณารายละเอียดที่ สำนักงานคณะกรรมการการประม

ศึกษาจังหวัดแทน

- 4) ลงมติ (เห็นชอบ/ไม่เห็นชอบ) กรณีไม่ให้ความเห็นชอบ

ให้ระบุเหตุผล

3.1.2 การรวมและการเลิกโรงเรียนประถมศึกษา ดำเนินการดังนี้

- 1) ศึกษาระเบียบกระทรวงศึกษาธิการ ว่าด้วยการรวมและ

การเลิกโรงเรียนประถมศึกษา พ.ศ. 2524

- 2) ศึกษาข้อมูล ความจำเป็นและรายละเอียดอื่น ๆ เช่น

- จำนวนนักเรียนในปัจจุบันและแนวโน้มในอนาคต
- งบประมาณ บุคลากรของโรงเรียน
- ผลการจัดการศึกษาย้อนหลัง 5 ปี
- ผลกระทบที่มีต่อชุมชนในแง่การให้บริการด้านการ

ประถมศึกษา

- 3) พิจารณารายละเอียดตามที่สำนักงานคณะกรรมการการ

ประถมศึกษาจังหวัด

- 4) ลงมติ (เห็นชอบ/ไม่เห็นชอบ) กรณีไม่ให้ความเห็นชอบ

ให้ระบุเหตุผล

3.2 บทบาท อำนาจ และหน้าที่ของสำนักงานการประถมศึกษาจังหวัด เกี่ยวกับการจัดตั้ง บริหาร รวม ปรับปรุง และเลิกล้มโรงเรียนประถมศึกษา

ตามพระราชบัญญัติคณะกรรมการการประถมศึกษา พ.ศ. 2523 ได้กำหนดไว้ในมาตรา 20(5) ว่า "เสนอจัดตั้ง บริหาร รวม ปรับปรุงและเลิกล้มโรงเรียนในสังกัด" สำนักงานคณะกรรมการการประถมศึกษาจังหวัดดำเนินการดังนี้

3.2.1 สํารวจข้อมูลเกี่ยวกับการจัดตั้ง รวม และเลิกล้มโรงเรียนประถมศึกษาในสังกัด เพื่อจัดทำแผนงาน/โครงการ การยุบ รวม และเลิกล้มโรงเรียนประถมศึกษาในสังกัด

3.2.2 เสนอข้อมูลรายละเอียดเกี่ยวกับการจัดตั้ง รวม และเลิกล้มโรงเรียนประถมศึกษาในสังกัด เพื่อให้คณะกรรมการการประถมศึกษาจังหวัดพิจารณา

3.2.3 เมื่อคณะกรรมการการประถมศึกษาจังหวัดพิจารณาให้ความเห็นชอบแล้ว ดำเนินการประกาศ

3.2.4 แจ้งสำนักงานคณะกรรมการการประถมศึกษาอำเภอ แล้วรายงานสำนักงานคณะกรรมการการประถมศึกษาแห่งชาติ เพื่อทราบ

ภาพประกอบ 5 การจัดตั้ง รวม และเลิกล้มโรงเรียนประถมศึกษา

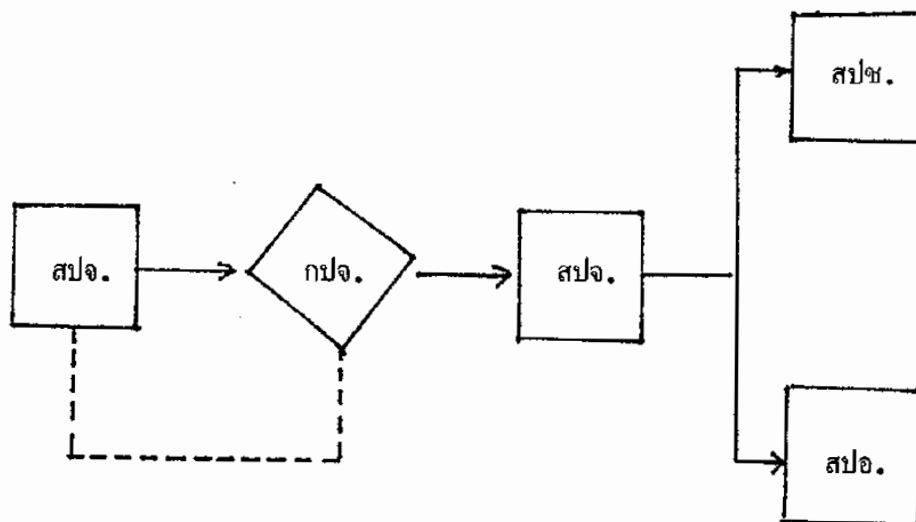

ที่มา : สำนักงานคณะกรรมการการประถมศึกษาแห่งชาติ, 2532 : 75

4. การแต่งตั้งหัวหน้าการประถมศึกษาอำเภอและหัวหน้าสถานศึกษา

4.1 บทบาท อำนาจ และหน้าที่ของคณะกรรมการการประถมศึกษาจังหวัด เกี่ยวกับการแต่งตั้งหัวหน้าการประถมศึกษาอำเภอและหัวหน้าสถานศึกษา

พระราชบัญญัติคณะกรรมการการประถมศึกษา พ.ศ. 2523 กำหนดไว้ในมาตรา 17(4) ว่า "พิจารณาให้ความเห็นชอบในการแต่งตั้งหัวหน้าการประถมศึกษาอำเภอ หัวหน้าการประถมศึกษากิ่งอำเภอ ผู้อำนวยการโรงเรียน อาจารย์ใหญ่และครูใหญ่โรงเรียนสังกัดสำนักงานการประถมศึกษาจังหวัด" คณะกรรมการการประถมศึกษาจังหวัดดำเนินการดังนี้

4.1.1 ศึกษากฎหมาย ระเบียบและหลักเกณฑ์ที่เกี่ยวข้อง ดังนี้

- พระราชบัญญัติคณะกรรมการการประถมศึกษา พ.ศ. 2523 มาตรา 17(4) มาตรา 20(6) และมาตรา 24(2)

- พระราชบัญญัติระเบียบข้าราชการครู พ.ศ. 2523 มาตรา 31 มาตรา 42 มาตรา 45 มาตรา 46 และมาตรา 47

- กฎคณะกรรมการข้าราชการครูฉบับที่ 2 (พ.ศ. 2525) ข้อ 2 และข้อ 3

- มาตรฐานกำหนดตำแหน่งสายงานบริหารการประถมศึกษา สายงานบริหารสถานศึกษา

- หลักเกณฑ์ที่ กปช. กำหนด หรือ สปช. โดยความเห็นชอบของ กปช. กำหนดขึ้น

4.1.2 ตรวจสอบข้อมูลและคุณสมบัติที่เกี่ยวข้องของผู้ที่จะได้รับความเห็นชอบในการแต่งตั้งเกี่ยวกับ

- ความถูกต้องตามกฎหมาย ระเบียบ และหลักเกณฑ์

- คุณสมบัติตามมาตรฐานกำหนดตำแหน่งและหลักเกณฑ์เกี่ยวกับการให้ได้รับเงินเดือน

4.1.3 พิจารณารายละเอียดที่สำนักงานคณะกรรมการการประถมศึกษาจังหวัดเสนอ โดยพิจารณาความเหมาะสมของบุคคลกับตำแหน่งที่จะแต่งตั้ง และคำนึงถึงประสิทธิภาพในการจัดการประถมศึกษา ตลอดทั้งประโยชน์ของทางราชการ เป็นสำคัญ

4.1.4 ลงมติ (เห็นชอบ/ไม่เห็นชอบ) กรณีไม่ให้ความเห็นชอบให้
ระบุเหตุผล

4.2 บทบาท อำนาจ และหน้าที่ของสำนักงานการประถมศึกษาจังหวัด เกี่ยวกับการแต่งตั้งหัวหน้าการประถมศึกษาอำเภอและหัวหน้าสถานศึกษา

พระราชบัญญัติคณะกรรมการการประถมศึกษา พ.ศ. 2523 กำหนดไว้ในมาตรา 20 (6) ว่า "เสนอแต่งตั้งหัวหน้าการประถมศึกษาอำเภอ หัวหน้าการประถมศึกษากิ่งอำเภอ ผู้อำนวยการโรงเรียน อาจารย์ใหญ่ และครูใหญ่โรงเรียนในสังกัด" สำนักงานคณะกรรมการการประถมศึกษาจังหวัด ดำเนินการดังนี้

4.2.1 จัดเตรียมเอกสารที่เกี่ยวข้องกับการแต่งตั้งหัวหน้าการประถมศึกษาอำเภอ/กิ่งอำเภอ ผู้อำนวยการโรงเรียน อาจารย์ใหญ่ และครูใหญ่โรงเรียนในสังกัด ดังนี้

- สำเนากฎหมาย ระเบียบ และหลักเกณฑ์ที่เกี่ยวข้อง เสนอคณะกรรมการการประถมศึกษาจังหวัดเพื่อทราบและเพื่อศึกษารายละเอียด

- รวบรวมเอกสารเกี่ยวกับกฎหมาย ระเบียบ และหลักเกณฑ์ที่เกี่ยวข้องไว้ในที่ประชุมเพื่อใช้อ้างอิง

4.2.2 เสนอรายละเอียดเกี่ยวกับการเสนอแต่งตั้ง

- เหตุผลในการเสนอขอแต่งตั้ง
- ข้อมูลเกี่ยวกับบุคคลที่เสนอขอความเห็นชอบ
- ข้อมูลเกี่ยวกับสำนักงานคณะกรรมการการประถมศึกษาอำเภอหรือโรงเรียนที่เกี่ยวข้อง

- ข้อมูลอื่นที่มีความจำเป็นที่จะนำมาประกอบการพิจารณา

4.2.3 ดำเนินการภายหลังการประชุมคณะกรรมการการประถมศึกษาจังหวัด

กรณีที่ไม่ให้ความเห็นชอบ

- หากอยู่ในอำนาจของ ผู้อำนวยการการประถมศึกษาจังหวัดให้สั่งแต่งตั้งแล้วรายงาน/แจ้งหน่วยงานที่เกี่ยวข้องทราบ

- หากไม่อยู่ในอำนาจของ ผู้อำนวยการการประถมศึกษาจังหวัด
ให้สำนักงานคณะกรรมการการประถมศึกษาจังหวัดเสนอสำนักงานคณะกรรมการการ
ศึกษาแห่งชาติพิจารณาดำเนินการ

กรณีให้พิจารณาทบทวน

- พิจารณาทบทวนเหตุผลของคณะกรรมการการประถมศึกษา
จังหวัด แล้วหารายละเอียดเพิ่มเติมนำเสนอเพื่อพิจารณาใหม่

กรณีที่ไม่ให้ความเห็นชอบ

- รายงานหรือแจ้งหน่วยงานที่เกี่ยวข้องทราบ

ภาพประกอบ 6 การแต่งตั้งหัวหน้าการประถมศึกษาอำเภอ/กิ่งอำเภอ

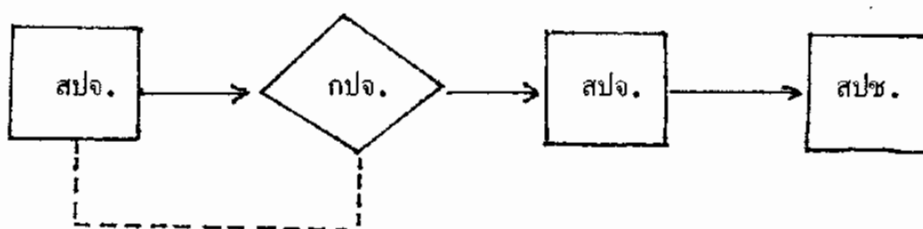

ที่มา : สำนักงานคณะกรรมการการประถมศึกษาแห่งชาติ, 2532 : 77

ภาพประกอบ 7 การแต่งตั้งผู้อำนวยการโรงเรียน อาจารย์ใหญ่ ครูใหญ่

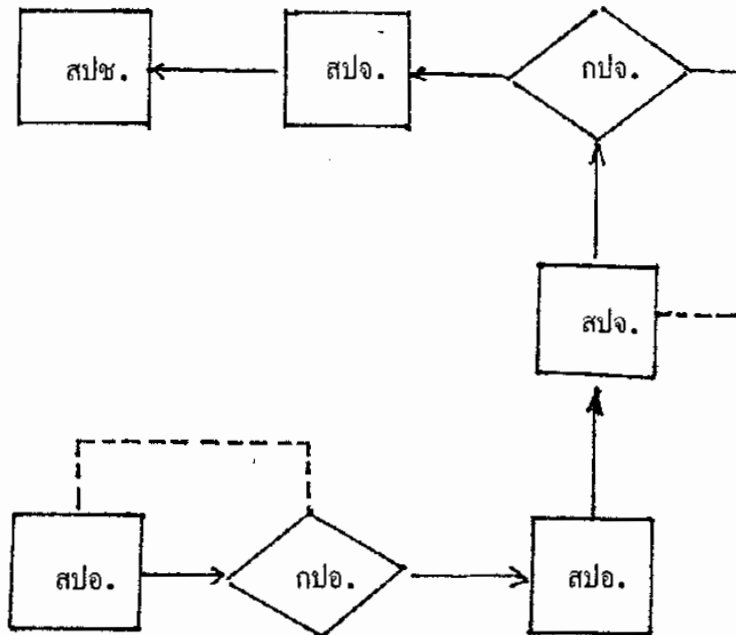

ที่มา : สำนักงานคณะกรรมการการประถมศึกษาแห่งชาติ, 2532 : 81

5. การพิจารณาความดีความชอบประจำปี

ในที่นี้ "ข้าราชการครูสังกัดสำนักงานการประถมศึกษาจังหวัด" ได้แก่ ข้าราชการครู ตามมาตรา 30 แห่งพระราชบัญญัติระเบียบข้าราชการครู พ.ศ. 2523 ซึ่งดำรงตำแหน่งในสังกัดสำนักงานการประถมศึกษาจังหวัด และอยู่ได้บังคับบัญชาของผู้ว่าการการประถมศึกษาจังหวัด

5.1 บทบาท อำนาจ และหน้าที่ของคณะกรรมการการประถมศึกษาจังหวัด เกี่ยวกับการพิจารณาความดีความชอบประจำปี

คณะกรรมการการประถมศึกษาจังหวัดมีอำนาจและหน้าที่ภายในเขตจังหวัด ตามมาตรา 17(5) แห่งพระราชบัญญัติคณะกรรมการการประถมศึกษา พ.ศ. 2523 ซึ่งกำหนดไว้ว่า "พิจารณาให้ความเห็นชอบในการพิจารณาความดีความชอบประจำปีของข้าราชการครูสังกัดสำนักงานการประถมศึกษาจังหวัด" คณะกรรมการการประถมศึกษาจังหวัด ดำเนินการดังนี้

5.1.1 ศึกษากฎหมาย ระเบียบ และหลักเกณฑ์ที่เกี่ยวข้อง ดังนี้

- พระราชบัญญัติคณะกรรมการการประถมศึกษา พ.ศ. 2523 มาตรา 17(5) และมาตรา 24(3)
- พระราชบัญญัติระเบียบข้าราชการครู พ.ศ. 2523 มาตรา 30 มาตรา 59 และมาตรา 60
- กฎ ก.พ.ฉบับที่ 13 (พ.ศ. 2519)
- ระเบียบคณะกรรมการการประถมศึกษาแห่งชาติ ว่าด้วยกลุ่มโรงเรียนประถมศึกษา พ.ศ.2529 ข้อ 15(2) (3) ข้อ 19(3) ข้อ 24 (5)
- หลักเกณฑ์การพิจารณาเลื่อนเงินเดือนข้าราชการของสำนักงานคณะกรรมการการประถมศึกษาแห่งชาติ
- หนังสือสั่งการต่าง ๆ ที่เกี่ยวข้องของสำนักงานการประถมศึกษาแห่งชาติ

5.1.2 กำหนดแนวปฏิบัติในการพิจารณาความดีความชอบโดยไม่ขัดหรือแย้งกับกฎหมาย ระเบียบ และหลักเกณฑ์ที่เกี่ยวข้อง โดยคำนึงถึงความถูกต้อง ความเป็นธรรม ขวัญและกำลังใจ เพื่อประสิทธิภาพของการจัดการประถมศึกษาเป็นสำคัญ

5.1.3 ตรวจสอบข้อมูลและคุณสมบัติของข้าราชการครูที่สำนักงานคณะกรรมการการประถมศึกษาจังหวัด และสำนักงานการประถมศึกษาอำเภอเสนอ

5.1.4 พิจารณารายละเอียดตามที่สำนักงานคณะกรรมการการประถมศึกษาจังหวัด และคณะกรรมการการประถมศึกษาอำเภอเสนอ

5.1.5 ลงมติ (เห็นชอบ/ไม่เห็นชอบ) กรณีไม่ให้ความเห็นชอบให้ระบุเหตุผล

5.2 บทบาท อำนาจ และหน้าที่ของสำนักงานการประถมศึกษาจังหวัด เกี่ยวกับการพิจารณาความดีความชอบประจำปี

ในฐานะที่สำนักงานการประถมศึกษาจังหวัดต้องปฏิบัติงานธุรการของคณะกรรมการการประถมศึกษาจังหวัดตามความในมาตรา 20 (1) แห่งพระราชบัญญัติคณะกรรมการการประถมศึกษา พ.ศ. 2523 สำนักงานการประถมศึกษาจังหวัดดำเนินการดังนี้

5.2.1 จัดเตรียมเอกสารที่เกี่ยวข้องกับกฎหมาย ระเบียบและหลักเกณฑ์การพิจารณาความดีความชอบเพื่อให้คณะกรรมการการประถมศึกษาจังหวัด ใช้ประกอบการพิจารณา และหากมีกฎหมาย ระเบียบและหลักเกณฑ์ใหม่ ให้นำเสนอคณะกรรมการการประถมศึกษาจังหวัดเพื่อรับทราบ พร้อมสำเนาเอกสารดังกล่าว มอบให้คณะกรรมการการประถมศึกษาจังหวัดเพื่อศึกษารายละเอียด

5.2.2 เมื่อคณะกรรมการการประถมศึกษาจังหวัดประสงค์จะกำหนดแนวปฏิบัติในการพิจารณาความดีความชอบเพิ่มเติม ให้สำนักงานคณะกรรมการการประถมศึกษาจังหวัด จัดทำร่างแนวปฏิบัตินั้น ๆ นำเสนอคณะกรรมการการประถมศึกษาจังหวัดพิจารณาให้ความเห็นชอบ

5.2.3 เสนอรายละเอียดการพิจารณาความดีความชอบต่อคณะกรรมการการประถมศึกษาจังหวัด

- บัญชีรายละเอียดที่คณะกรรมการการประถมศึกษาอำเภอเสนอ
- บัญชีรายละเอียดในส่วนของข้าราชการครูในสำนักงานคณะกรรมการการประถมศึกษาจังหวัด และหัวหน้าการประถมศึกษาอำเภอ หรือหัวหน้าการประถมศึกษากิ่งอำเภอ รวมทั้งข้าราชการครูที่ไปช่วยราชการหน่วยงานอื่น
- ข้อมูลอื่นซึ่งคณะกรรมการการประถมศึกษาจังหวัดและสำนักงานคณะกรรมการการประถมศึกษาจังหวัดเห็นว่าจำเป็นต้องใช้ประกอบการพิจารณา เช่น บันทึกรายงานการประชุมของคณะกรรมการการประถมศึกษาอำเภอหรือคณะกรรมการกลุ่มโรงเรียน เป็นต้น

5.2.4 ดำเนินการภายหลังการประชุม
กรณีให้ความเห็นชอบ

- หากอยู่ในอำนาจของผู้อำนวยการการประถมศึกษาจังหวัด ให้ออกคำสั่งและรายงานหรือแจ้งหน่วยงานอื่นที่เกี่ยวข้อง
- หากไม่อยู่ในอำนาจของ ผู้อำนวยการการประถมศึกษาจังหวัด
พิจารณาดำเนินการ

กรณีที่ไม่ให้ความเห็นชอบ

- สำนักงานคณะกรรมการการประถมศึกษาจังหวัดควรนำไป

พบทวนเหตุผลแล้วนำเสนอคณะกรรมการการประถมศึกษาอำเภอพิจารณาใหม่

ภาพประกอบ 8 การดำเนินการพิจารณาความดีความชอบของข้าราชการครู

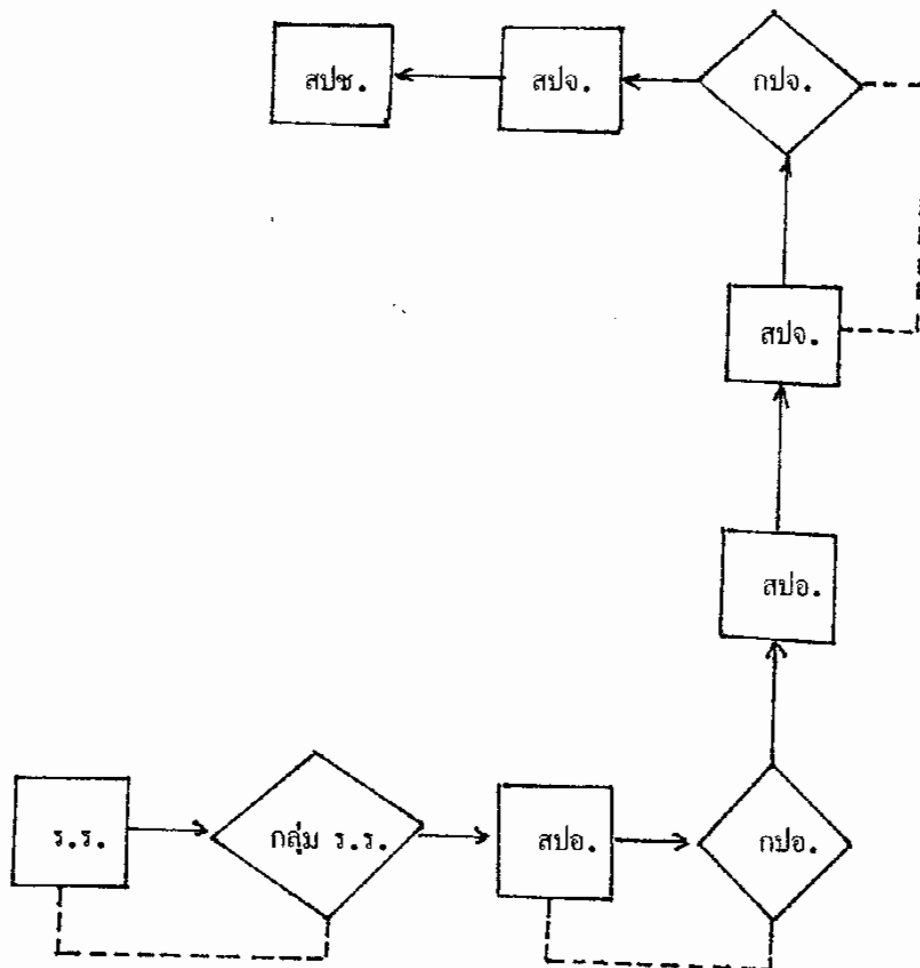

ที่มา : สำนักงานคณะกรรมการการประถมศึกษาแห่งชาติ, 2532 : 81.

6. การออกระเบียบเกี่ยวกับการปฏิบัติงานในหน้าที่

มาตรา 17(6) แห่งพระราชบัญญัติคณะกรรมการการประถมศึกษา พ.ศ. 2523 กำหนดไว้ว่า "ออกระเบียบเกี่ยวกับการปฏิบัติงานในหน้าที่โดยไม่ขัดหรือแย้งกับระเบียบของคณะกรรมการการประถมศึกษาแห่งชาติ"

เพื่อให้การปฏิบัติงานในหน้าที่คณะกรรมการการประถมศึกษาจังหวัดและสำนักงานคณะกรรมการการประถมศึกษาจังหวัด เป็นไปด้วยความเรียบร้อย เกิดประสิทธิภาพ และคุณภาพสูงสุด คณะกรรมการการประถมศึกษาจังหวัดมีอำนาจที่จะออกระเบียบเกี่ยวกับการปฏิบัติงานในหน้าที่ได้ ทั้งนี้ต้องไม่ขัดหรือแย้งต่อระเบียบของคณะกรรมการการประถมศึกษาแห่งชาติ โดยมีขั้นตอนดำเนินงานดังนี้

6.1 เสนอหลักการและเหตุผล เสนอหลักการและเหตุผลของระเบียบเกี่ยวกับการปฏิบัติงานในหน้าที่ที่เห็นว่าควรจะมีระเบียบเพื่อปฏิบัติให้เหมาะสม สอดคล้องกับสภาพปัญหาของแต่ละจังหวัด โดยต้องคำนึงถึงสิ่งต่อไปนี้

- กฎหมาย ระเบียบที่เกี่ยวข้อง
- ผลกระทบที่อาจจะเกิดขึ้น
- สภาพปัจจุบัน ปัญหาและความต้องการในการจัดการประถมศึกษาของแต่ละจังหวัด

แต่ละจังหวัด

6.2 พิจารณาหลักการและเหตุผล หากสำนักงานคณะกรรมการการประถมศึกษาจังหวัดดำเนินการร่างระเบียบเพื่อนำเสนอคณะกรรมการการประถมศึกษาจังหวัด

6.3 พิจารณาร่างระเบียบ หากคณะกรรมการการประถมศึกษาจังหวัดเห็นชอบก็ประกาศใช้เป็นระเบียบและรายงานหรือแจ้งหน่วยงานที่เกี่ยวข้อง

ภาพประกอบ 9 การออกระเบียบเกี่ยวกับการปฏิบัติงานในหน้าที่

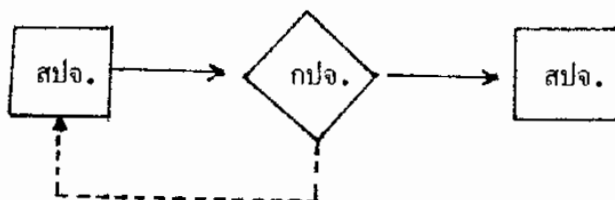

ที่มา : สำนักงานคณะกรรมการการประถมศึกษาแห่งชาติ, 2532 : 82

7. การปฏิบัติกรอื่นตามที่กฎหมายกำหนด

มาตรา 17(7) แห่งพระราชบัญญัติคณะกรรมการการประถมศึกษา พ.ศ. 2523 กำหนดไว้ว่า "ปฏิบัติกรอื่นตามที่กฎหมายกำหนด และตามที่คณะกรรมการการประถมศึกษาแห่งชาติมอบหมาย" คณะกรรมการการประถมศึกษาจังหวัด และสำนักงานคณะกรรมการการประถมศึกษาจังหวัดมีบทบาทดังนี้

7.1 ปฏิบัติตามมาตรา 6 แห่งพระราชบัญญัติประถมศึกษา พ.ศ. 2523 ซึ่งกล่าวไว้ว่า

"มาตรา 6 ให้ผู้ปกครองของเด็กซึ่งมีอายุย่างเข้าปีที่แปด ส่งเด็กนั้นเข้าเรียนในโรงเรียนประถมศึกษาจนกว่าจะมีอายุย่างเข้าปีที่สิบห้า เว้นแต่เป็นผู้สอบได้ชั้นประถมศึกษาปีที่หก, ตามหลักสูตรตามมาตรา 5 หรือหลักสูตรอื่นที่กระทรวงศึกษาธิการเทียบเท่า

การส่งเด็กเข้าเรียนตามวรรคหนึ่ง นักเรียนต้องไม่ขาดเรียนโดยไม่ได้รับอนุญาตหรือปราศจากเหตุผลอันสมควรเกิดเจ็ดวันในหนึ่งเดือน

ในกรณีที่เป็นการสมควร คณะกรรมการการประถมศึกษาจังหวัดมีอำนาจกำหนดให้ผู้ปกครองของเด็กในท้องที่ใดในเขตจังหวัดส่งเด็กเข้าเรียนในโรงเรียนประถมศึกษาเมื่อเด็กมีอายุต่ำหรือสูงกว่าที่กำหนดตามวรรคหนึ่งได้

การนับอายุให้นับตามปฏิทิน"

การดำเนินการของคณะกรรมการการประถมศึกษาจังหวัด

- ศึกษาพระราชบัญญัติประถมศึกษา พ.ศ. 2523

- ศึกษาข้อมูลและพิจารณารายละเอียดที่สำนักงานคณะกรรมการการ

ประถมศึกษาจังหวัดนำเสนอ

- ลงมติ (เห็นชอบ/ไม่เห็นชอบ) กรณีไม่ให้ความเห็นชอบให้ระบุเหตุผล

การดำเนินการของสำนักงานคณะกรรมการการประถมศึกษาจังหวัด

- สำเนาพระราชบัญญัติประถมศึกษา พ.ศ. 2523 เสนอคณะกรรมการ

การประถมศึกษาจังหวัด เพื่อทราบและศึกษา

- สำนักงานคณะกรรมการการประถมศึกษาจังหวัดพิจารณาเหตุผลและ

ความจำเป็นที่คณะกรรมการการประถมศึกษาอำเภอเสนอแนะ

- จัดเตรียมข้อมูลและรายละเอียดเสนอคณะกรรมการการประถมศึกษา
จังหวัดเพื่อขอความเห็นชอบ

- แจ้งผลการพิจารณาให้สำนักงานคณะกรรมการการประถมศึกษาอำเภอ
ที่เกี่ยวข้องทราบเพื่อดำเนินการ

7.2 ปฏิบัติตามระเบียบคณะกรรมการการประถมศึกษาแห่งชาติ ว่าด้วยกลุ่ม
โรงเรียนประถมศึกษา พ.ศ. 2529 หมวด 1 ข้อ 9 คือ

"ข้อ 9 ให้สำนักงานการประถมศึกษาจังหวัดพิจารณาเสนอการจัดตั้งกลุ่ม
โรงเรียนและชื่อของกลุ่มโรงเรียนต่อคณะกรรมการการประถมศึกษาจังหวัด เพื่อพิจารณา
อนุมัติตามหลักเกณฑ์ดังต่อไปนี้

- (1) กลุ่มโรงเรียนหนึ่งให้มีโรงเรียนไม่น้อยกว่าเจ็ดโรงแต่ไม่เกินสิบโรง
- (2) โรงเรียนที่จัดตั้งขึ้นใหม่อยู่ในเขตกลุ่มโรงเรียนใด ให้จัดเข้ากลุ่ม
โรงเรียนนั้น ถ้าโรงเรียนนั้นอยู่ระหว่างกลุ่มโรงเรียนสองกลุ่มขึ้นไป ให้จัดเข้าในกลุ่ม
โรงเรียนที่มีจำนวนโรงเรียนน้อยกว่า ถ้ากลุ่มโรงเรียนดังกล่าวมีจำนวนโรงเรียนเท่ากัน
ให้จัดเข้าในกลุ่มโรงเรียนที่มีจำนวนนักเรียนน้อยกว่า
- (3) ในกรณีมีความจำเป็นจะเสนอจัดตั้งกลุ่มโรงเรียน โดยให้จำนวน
โรงเรียนน้อยกว่าหรือมากกว่าจำนวนโรงเรียนตาม (1) ก็ได้ แต่ต้องแสดงเหตุผล
และความจำเป็นเสนอต่อคณะกรรมการการประถมศึกษาจังหวัด พิจารณาอนุมัติเป็น
กรณีพิเศษ"

การดำเนินการของคณะกรรมการการประถมศึกษาจังหวัด

- ศึกษาระเบียบคณะกรรมการการประถมศึกษาแห่งชาติ ว่าด้วยกลุ่ม
โรงเรียนประถมศึกษา พ.ศ. 2529
- ศึกษาข้อมูลและรายละเอียดที่สำนักงานคณะกรรมการการประถมศึกษา
จังหวัดนำเสนอก่อนเข้าประชุม
- พิจารณาให้ความเห็นชอบ
- ลงมติ (เห็นชอบ/ไม่เห็นชอบ) กรณีไม่ให้ความเห็นชอบให้ระบุเหตุผล
การดำเนินการของสำนักงานคณะกรรมการการประถมศึกษาจังหวัด
- สำเนาระเบียบคณะกรรมการการประถมศึกษาแห่งชาติ ว่าด้วยกลุ่ม
โรงเรียนประถมศึกษา พ.ศ. 2529 โดยเน้นหมวด 1 ข้อ 9 เสนอคณะกรรมการ

การประถมศึกษาจังหวัดเพื่อทราบและศึกษา

- สำนักงานคณะกรรมการการประถมศึกษาจังหวัดจัดเตรียมข้อมูลและรายละเอียดอื่นที่ได้จากสำนักงานคณะกรรมการการประถมศึกษาอำเภอส่งให้คณะกรรมการการประถมศึกษาจังหวัดศึกษาล่วงหน้าก่อนเข้าประชุมและเตรียมเสนอคณะกรรมการการประถมศึกษาจังหวัด
- สำนักงานคณะกรรมการการประถมศึกษาจังหวัดเสนอขออนุมัติต่อคณะกรรมการการประถมศึกษาจังหวัด
- เมื่อคณะกรรมการการประถมศึกษาจังหวัดพิจารณาแล้วแจ้งให้สำนักงานคณะกรรมการการประถมศึกษาอำเภอที่เกี่ยวข้องทราบเพื่อดำเนินการ

คณะกรรมการกับการพัฒนาคุณภาพการประถมศึกษา

การประถมศึกษาเป็นการศึกษาระดับเดียวที่เปิดโอกาสให้ประชาชนชาวไทยในวัยเรียนทุกคนได้รับการศึกษาโดยเท่าเทียมกัน ไม่ว่าบุคคลนั้นจะมีฐานะอย่างไร นับเป็นความเสมอภาคทางการศึกษาที่รัฐได้จัดให้แก่ประชาชนทุกคน การประถมศึกษาจึงเป็นโอกาสเดียวที่รัฐจะใช้ระบบการศึกษาให้เข้าถึงเยาวชนของชาติ ดังนั้น เยาวชนซึ่งเป็นอนาคตของประเทศจะเป็นคนที่มีคุณค่าเพียงใด ขึ้นอยู่กับคุณภาพของการประถมศึกษาเป็นสำคัญ

การจัดการประถมศึกษาจะต้องให้สอดคล้องกับการพัฒนาด้านเศรษฐกิจและสังคมของประเทศจึงจำเป็นต้องระดมสรรพกำลังจากหลายฝ่าย เพื่อจะได้ใช้ความรู้ความสามารถ และประสบการณ์ให้เป็นประโยชน์แก่เด็กและการประถมศึกษา

ฉะนั้น การที่การประถมศึกษายุคปัจจุบันมีการบริหารงานในรูปคณะกรรมการที่มาจากบุคคลหลายฝ่าย หลายอาชีพ และประสบการณ์ต่าง ๆ กัน ย่อมสอดคล้องกับหลักการดังกล่าว อันจะส่งผลให้เกิดการพัฒนาคุณภาพการประถมศึกษาโดยแท้จริง

คุณภาพการประถมศึกษา หมายถึง การที่นักเรียนที่จบจากโรงเรียนประถมศึกษาศึกษามีคุณสมบัติที่พึงประสงค์ตามจุดหมายของหลักสูตร เช่น คงสภาพการอ่านออกเขียนได้ การคิดเลขเป็น มีคุณธรรม ละสามารถดำรงชีวิตอยู่ในสังคมได้อย่างมี

ความสุขสบาย แต่เนื่องจากปัจจุบันการพัฒนาคุณภาพการประถมศึกษายังมีปัญหาอีกมาก โดยมีสาเหตุมาจากด้านต่าง ๆ เช่น ด้านงบประมาณ ด้านการเกณฑ์เด็กเข้าเรียน ด้านวัสดุหรือสื่อการสอน ด้านการกระจายกำลังครู ด้านสภาพอนามัยของนักเรียน ด้านการดำเนินการของโรงเรียนประถมศึกษาขนาดเล็ก ด้านการบริหารงานบุคคล รวมทั้งด้านการบริหารโรงเรียน ด้านการเรียนการสอนและด้านการนิเทศการศึกษา เป็นต้น ในเรื่องการพัฒนาคุณภาพการประถมศึกษาดังกล่าว คณะกรรมการการประถมศึกษาจังหวัดและอำเภอซึ่งอยู่ใกล้ชิดกับกลุ่มโรงเรียนและโรงเรียนมากกว่าคณะกรรมการระดับชาติ และมีอำนาจหน้าที่ตามกฎหมายซึ่งเอื้อต่อการแก้ปัญหาด้านคุณภาพที่กล่าวมาย่อมสามารถที่จะพัฒนาคุณภาพการประถมศึกษาได้ ดังนี้

1. การพัฒนาคุณภาพการประถมศึกษาเชิงระบบ

การพัฒนาคุณภาพการประถมศึกษาในระดับจังหวัดและอำเภอ มีองค์ประกอบ 3 ประการ คือ

1.1 บัญญัติทางการศึกษา เช่น ระเบียบ กฎหมาย นโยบาย หลักสูตร งบประมาณ บุคลากร อาคาร สถานที่ สื่อการเรียนการสอน ฯลฯ

1.2 กระบวนการทางการศึกษา ประกอบด้วยกระบวนการบริหาร การศึกษา กระบวนการเรียนการสอน และกระบวนการนิเทศติดตามผล

1.3 ผลผลิตทางการศึกษา ได้แก่ นักเรียนที่จบจากโรงเรียนประถมศึกษา ซึ่งมีทั้งด้านปริมาณและคุณภาพ

คณะกรรมการการประถมศึกษาจังหวัดและคณะกรรมการการประถมศึกษาอำเภอ มีส่วนที่จะช่วยพัฒนาคุณภาพแต่ละองค์ประกอบ ดังนี้

ด้านบัญญัติทางการศึกษา

1. ศึกษาสภาพปัจจุบัน ปัญหา และความต้องการของโรงเรียนในจังหวัดหรืออำเภอ เพื่อเป็นข้อมูลในการกำหนดนโยบายหรือแผนพัฒนาการศึกษา

2. พิจารณากำหนดนโยบายการดำเนินงานและแผนพัฒนาการศึกษา รวมทั้งการออกระเบียบเกี่ยวกับการปฏิบัติงานในหน้าที่ ให้ส่งผลต่อการพัฒนาคุณภาพการประถมศึกษาโดยตรง

3. พิจารณาให้ความเห็นชอบในการจัดตั้งจัดสรรงบประมาณเพื่อ
การประถมศึกษา โดยเน้นการแก้ปัญหาด้านคุณภาพให้ตรงกับสภาพปัญหาและความ
ต้องการของท้องถิ่น การพิจารณาดังกล่าวต้องเป็นไปด้วยความยุติธรรม และมุ่งประโยชน์
แก่ส่วนรวมเป็นสำคัญ

4. จัดสรรวัสดุครุภัณฑ์หรือปัจจัยที่เกี่ยวข้องกับการจัดการประถมศึกษา
อื่น ๆ ให้สอดคล้องกับสภาพปัญหาและความต้องการ โดยอาศัยข้อมูลเป็นหลัก

5. ให้ความสนใจในเรื่อง การเกณฑ์เด็กเข้าเรียนตามพระราชบัญญัติ
ประถมศึกษา พ.ศ. 2523

ด้านกระบวนการทางการศึกษา

บทบาทของคณะกรรมการการศึกษาจังหวัดและคณะกรรมการ
การประถมศึกษาอำเภอมีส่วนเกี่ยวข้องกับกระบวนการบริหาร โดยเฉพาะการบริหารงาน
บุคคล ซึ่งนับว่าเป็นหัวใจสำคัญของการบริหาร คณะกรรมการมีส่วนช่วยพัฒนา ดังนี้

1. เสนอแนะการแต่งตั้ง การย้าย การเลื่อนตำแหน่งของผู้บริหาร
สถานศึกษา การให้ความเห็นชอบในการแต่งตั้งหัวหน้าการศึกษาอำเภอ/กิ่งอำเภอ
2. การสร้างขวัญกำลังใจ โดยการให้ความเห็นชอบในการพิจารณา
ความดีความชอบประจำปีข้าราชการครู
3. พิจารณาให้ความเห็นชอบในการจัดตั้ง บริหาร รวม ปรับปรุง
และเลิกล้มโรงเรียนประถมศึกษา เพื่อให้การลงทุนทางการศึกษาเกิดประสิทธิภาพสูงสุด
4. ประสานการดำเนินงานการศึกษาของโรงเรียน เพื่อส่งเสริม
และสนับสนุนให้โรงเรียนได้บริหารงานอย่างมีประสิทธิภาพ โดยรับทราบปัญหา
ดำเนินงานของกลุ่มโรงเรียนและโรงเรียนทั้ง 6 งาน โดยเฉพาะงานด้านการเรียน
การสอนเพื่อหาแนวทางช่วยเหลือต่อไป

บทบาทหน้าที่ของคณะกรรมการดังกล่าว นับว่าส่งผลต่อการจัดการ
ประถมศึกษาโดยตรง หากคณะกรรมการพิจารณาการแต่งตั้งการย้าย การเลื่อนตำแหน่ง
ผู้บริหรดังกล่าวเป็นไปด้วยความถูกต้องเหมาะสม โดยยึดประโยชน์ของทางราชการ
เป็นหลัก รวมทั้งพิจารณาในเรื่องความดีความชอบของข้าราชการครูด้วยความยุติธรรม
แล้ว ก็จะทำให้ผู้ปฏิบัติงานมีขวัญกำลังใจปฏิบัติหน้าที่โดยเต็มความสามารถ ซึ่งจะส่ง

ผลโดยตรงต่อการพัฒนาคุณภาพการประถมศึกษา

ด้านผลผลิตทางการศึกษา

ผลผลิตทางการศึกษา คือ นักเรียนที่พึงประสงค์ตามหลักสูตร โดยทั่วไปจะมีคุณสมบัติที่ต้องการ 3 ด้านคือ ด้านสติปัญญา ด้านทักษะ และด้านเจตคติ คณะกรรมการทั้งระดับจังหวัดและอำเภอ สามารถนำข้อมูลเกี่ยวกับผลผลิต ด้านปริมาณ คือ จำนวนนักเรียนที่จบหลักสูตรประถมศึกษา 6 ปี เทียบกับจำนวนนักเรียนที่เข้าเกณฑ์บังคับ ด้านคุณภาพ ได้แก่ ผลสัมฤทธิ์ทางการเรียน และลักษณะนักเรียนที่พึงประสงค์ ไปใช้เป็นข้อมูลย้อนกลับเพื่อวิเคราะห์หาสาเหตุของปัญหาว่าอาจจะเกิดจากตัวปัจจัยหรือกระบวนการแล้วหาทางแก้ไขปรับปรุงต่อไป

ภาพประกอบ 10 การพัฒนาคุณภาพการประถมศึกษาเชิงระบบ

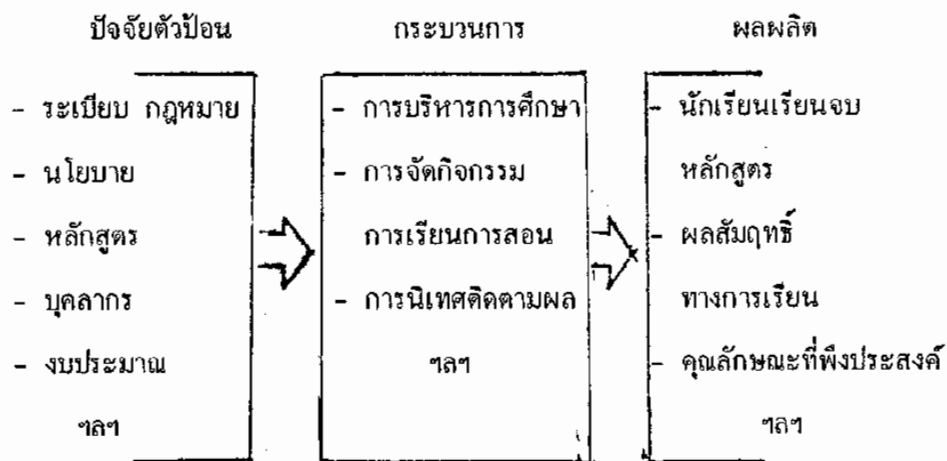

ที่มา : ปรับปรุงจากการบริหารงานบุคคลเชิงระบบ (ชุมศักดิ์ อินทร์รักษ์, 2531 : 7-8)

2. การประสานงานเพื่อพัฒนาคุณภาพการประถมศึกษา

การบริหารงานในรูปคณะกรรมการประกอบด้วยบุคคลหลายฝ่าย ถ้าจะทำให้เกิดการประสานงานที่ดี โดยอาศัยความรู้ ประสบการณ์ และความคิดของแต่ละฝ่ายแล้ว ย่อมส่งผลต่อการพัฒนาคุณภาพการประถมศึกษา กล่าวคือ คณะกรรมการผู้ทรง

คุณวุฒิจากประชาชนอาจจะช่วยดูแล เสนอแนะให้การจัดการประถมศึกษาสอดคล้อง กับความต้องการของท้องถิ่น ส่วนกรรมการโดยตำแหน่ง เช่น สาธารณสุขจังหวัด อาจ ให้ความร่วมมือช่วยเหลือด้านสุขภาพอนามัยแก่นักเรียน หรือกรรมการซึ่งเป็นผู้แทน ข้าราชการครูอาจช่วยเสนอแนะปัญหาและความต้องการของโรงเรียน เป็นต้น

หากพิจารณาอำนาจหน้าที่ของคณะกรรมการควบคุมกับอำนาจหน้าที่ของ สำนักงานแล้ว จะเห็นได้ว่าการจัดการประถมศึกษาที่มีประสิทธิภาพหรือคุณภาพของ การประถมศึกษา ย่อมขึ้นอยู่กับการประสานสัมพันธ์ที่ดีตามบทบาทหน้าที่ระหว่างคณะกรรมการกับสำนักงาน ดังนั้น คณะกรรมการทุกคนย่อมเป็นบุคคลที่มีความสำคัญ และ เป็นผู้ได้รับเกียรติและความไว้วางใจอย่างสูงจากทางราชการ และเพื่อนครูในการ พัฒนาคุณภาพการศึกษาระดับประถมศึกษาให้ก้าวหน้ายิ่ง ๆ ขึ้นต่อไป

งานวิจัยที่เกี่ยวข้องกับการศึกษาค้นคว้า

เฉลย เครื่องเนียม (2525 : บทคัดย่อ) ได้ทำการวิจัยเรื่องการปฏิบัติ งานของคณะกรรมการการประถมศึกษาอำเภอ ในเขตการศึกษา 7 ผลการวิจัยพบว่า เรื่องที่เป็นปัญหามาก ได้แก่

1. ประชาชนยังไม่ทราบองค์ประกอบและบทบาทหน้าที่ของคณะกรรมการ การประถมศึกษาอำเภอ
2. คณะกรรมการการประถมศึกษาอำเภอไม่ได้มีส่วนร่วมในการจัดสรร งบประมาณ
3. คณะกรรมการการประถมศึกษาอำเภอไม่ได้มีส่วนร่วมในการจัดสรร อัตรากำลังครู
4. ขอบเขตของอำนาจหน้าที่ของคณะกรรมการการประถมศึกษาอำเภอ ไม่ชัดเจน ทำให้ไม่สามารถดำเนินการได้ถูกต้อง
5. ก่อนมีการประชุมคณะกรรมการการประถมศึกษาอำเภอทุกครั้ง กรรมการบางกลุ่มมักจะประชุมอย่างไม่เป็นทางการและมีการตัดสินใจมาก่อน
6. กรรมการที่เป็นผู้แทนครู ไม่สามารถปฏิบัติงานของคณะกรรมการ การประถมศึกษาอำเภอได้เต็มที่เพราะมีงานสอนมาก

7. คณะกรรมการการประถมศึกษาอำเภอไม่มีอิสระในการเสนอแนะ แต่งตั้งผู้บริหารในโรงเรียน ทั้งนี้เพราะบางจังหวัดได้ทำการสอบคัดเลือกมาก่อน

8. กรรมการบางคนไม่กล้าอภิปรายในเรื่องที่ขัดแย้งกับผู้บังคับบัญชาในที่ประชุมเพราะเกรงใจ

สมบัติ กลิ่นพา (2527 : บทคัดย่อ) ได้ทำการวิจัยเรื่อง การสำรวจปัญหา การบริหารงานของคณะกรรมการการประถมศึกษาจังหวัดตามทัศนคติของศึกษาธิการ จังหวัด และผู้อำนวยการการประถมศึกษาจังหวัด โดยใช้กลุ่มประชากรที่เป็นศึกษาธิการ จังหวัดและผู้อำนวยการการประถมศึกษาจังหวัด จำนวน 144 คน ผลการวิจัยพบว่า ทั้งศึกษาธิการจังหวัด และผู้อำนวยการการประถมศึกษาจังหวัดต่างมีความเห็นว่าการบริหารงานของคณะกรรมการการประถมศึกษาจังหวัดมีปัญหาอยู่ในระดับปานกลาง

ในการจัดลำดับปัญหานั้น ศึกษาธิการจังหวัดเห็นว่างานที่มีปัญหามากกว่างานอื่น ๆ ตามลำดับคือ พิจารณาให้ความเห็นชอบในการพิจารณาความดีความชอบประจำปีของข้าราชการครูในโรงเรียนประถมศึกษาในสังกัด พิจารณาให้ความเห็นชอบในการจัดตั้ง บริหาร รวม ปรับปรุง และเลิกล้มโรงเรียนในสังกัด พิจารณาให้ความเห็นชอบในการจัดตั้งและการจัดสรรงบประมาณเพื่อการประถมศึกษาของโรงเรียนในสังกัด พิจารณากำหนดนโยบายการดำเนินงานและแผนพัฒนาการประถมศึกษาจังหวัดและพิจารณาให้ความเห็นในการแต่งตั้งหัวหน้าการประถมศึกษาอำเภอ หัวหน้าการประถมศึกษากิ่งอำเภอ ผู้อำนวยการโรงเรียน อาจารย์ใหญ่ และครูใหญ่โรงเรียนในสังกัด

ส่วนผู้อำนวยการการประถมศึกษาจังหวัด เห็นว่างานที่มีปัญหามากกว่างานอื่น ๆ ตามลำดับคือ พิจารณาให้ความเห็นชอบในการแต่งตั้งหัวหน้าการประถมศึกษาอำเภอ หัวหน้าการประถมศึกษากิ่งอำเภอ ผู้อำนวยการโรงเรียนและครูใหญ่โรงเรียนในสังกัด พิจารณาให้ความเห็นชอบในการจัดตั้งบริหาร รวม ปรับปรุง และเลิกล้มโรงเรียนในสังกัด พิจารณาให้ความเห็นชอบในการพิจารณาความดีความชอบประจำปีของข้าราชการครูในสังกัด และพิจารณากำหนดนโยบายการดำเนินงานและแผนพัฒนาการประถมศึกษาของจังหวัด

สุบิน เสมียนรัมย์ (2527 : บทคัดย่อ) ได้ทำการวิจัยเรื่อง "ผลการปฏิบัติงานของคณะกรรมการการประถมศึกษาในจังหวัดบุรีรัมย์ ตามทัศนระของครูและผู้บริหาร" กลุ่มตัวอย่างประกอบด้วย ครูโรงเรียนประถมศึกษา 306 คน ผู้บริหารโรงเรียนประถมศึกษา 45 คน คณะกรรมการการประถมศึกษาจังหวัด 15 คน และคณะกรรมการการประถมศึกษาอำเภอหรือกิ่งอำเภอ 136 คน ซึ่งปฏิบัติงานในจังหวัดบุรีรัมย์ระหว่างปีการศึกษา 2524-2525 ผลการวิจัยพบว่า

1. ครูและผู้บริหารมีความพอใจในผลการปฏิบัติงานทุกด้านของคณะกรรมการการประถมศึกษาจังหวัดบุรีรัมย์ และคณะกรรมการการประถมศึกษาอำเภอหรือกิ่งอำเภอในจังหวัดบุรีรัมย์

2. คณะกรรมการการประถมศึกษาจังหวัด และคณะกรรมการการประถมศึกษาอำเภอหรือกิ่งอำเภอ ไม่แน่ใจว่ามีความพอใจหรือไม่ในผลการปฏิบัติงานด้านการจัดตั้งและการจัดสรรงบประมาณของคณะกรรมการการประถมศึกษาจังหวัดบุรีรัมย์

3. ครูและผู้บริหาร คณะกรรมการการประถมศึกษาจังหวัดและคณะกรรมการการประถมศึกษาอำเภอหรือกิ่งอำเภอ มีทัศนระต่อผลการปฏิบัติงานของคณะกรรมการการประถมศึกษาจังหวัดบุรีรัมย์ และคณะกรรมการการประถมศึกษาอำเภอหรือกิ่งอำเภอในจังหวัดบุรีรัมย์แตกต่างกันอย่างไม่มีนัยสำคัญทางสถิติ

วิจิตร ปราณธรรม (2527 : บทคัดย่อ) ได้ทำการวิจัยเรื่อง "บทบาทของคณะกรรมการการประถมศึกษาจังหวัด ในเขตการศึกษา 9" เพื่อต้องการศึกษาบทบาทของคณะกรรมการการประถมศึกษาจังหวัดตามอำนาจหน้าที่ในมาตรา 17 แห่งพระราชบัญญัติ คณะกรรมการการประถมศึกษา พ.ศ. 2523 ว่ามีบทบาทที่ปฏิบัติจริงและบทบาทที่คาดหวังอยู่ในระดับใด กลุ่มตัวอย่างประกอบด้วยผู้แทนข้าราชการครู 27 คน ผู้ทรงคุณวุฒิ 22 คน หัวหน้าการประถมศึกษา 66 คน ผู้บริหารโรงเรียน 84 คน ครู 366 คน รวม 565 คน ซึ่งปฏิบัติงานอยู่ในเขตการศึกษา 9 ผลการวิจัยพบว่า

1. กลุ่มผู้ทรงคุณวุฒิ มีทัศนระว่า คณะกรรมการการประถมศึกษาจังหวัดมีบทบาทที่ปฏิบัติจริงอยู่ในเกณฑ์ต่ำ

2. กลุ่มผู้แทนข้าราชการครู หัวหน้าการประถมศึกษา ผู้บริหารโรงเรียน และครู มีทัศนระว่า คณะกรรมการการประถมศึกษาจังหวัดมีบทบาทที่ปฏิบัติจริงอยู่ในเกณฑ์ปานกลาง

3. กลุ่มผู้แทนข้าราชการครู หัวหน้าการประถมศึกษา ผู้บริหารโรงเรียน มีทัศนคติต่อบทบาทที่คาดหวังของคณะกรรมการการประถมศึกษาจังหวัดอยู่ในเกณฑ์สูง

4. กลุ่มผู้ทรงคุณวุฒิและครู มีทัศนคติต่อบทบาทที่คาดหวังของคณะกรรมการการประถมศึกษาจังหวัดอยู่ในเกณฑ์ปานกลาง

งานวิจัยของ พลจิต สำภา (2531 : บทคัดย่อ) เรื่อง "การศึกษาบทบาทการปฏิบัติงานของคณะกรรมการการประถมศึกษาจังหวัดใน 14 จังหวัดภาคใต้" เพื่อจัดระดับบทบาทที่เป็นจริงและบทบาทที่คาดหวังของคณะกรรมการการประถมศึกษาจังหวัดภาคใต้ ที่เป็นกรรมการโดยตำแหน่ง กรรมการผู้ทรงคุณวุฒิ และกรรมการผู้แทนข้าราชการครู และเพื่อเปรียบเทียบบทบาทที่เป็นจริงและบทบาทที่คาดหวังของคณะกรรมการผู้ทรงคุณวุฒิ กรรมการโดยตำแหน่ง และกรรมการผู้แทนข้าราชการครูเกี่ยวกับบทบาทหน้าที่ของคณะกรรมการการประถมศึกษาจังหวัด กลุ่มตัวอย่างเป็นกรรมการการประถมศึกษาจังหวัดในภาคใต้ จังหวัดละ 15 คน รวม 210 คน ผลการศึกษาปรากฏว่า

1. ระดับบทบาทหน้าที่ที่เป็นจริงของคณะกรรมการการประถมศึกษาจังหวัด คณะกรรมการส่วนใหญ่เห็นว่า ได้ปฏิบัติจริงอยู่ในระดับกลาง

2. ระดับบทบาทที่คาดหวังว่าจะปฏิบัติ คณะกรรมการส่วนใหญ่มีความเห็นว่าควรปฏิบัติอยู่ในระดับสูง

3. เปรียบเทียบความคิดเห็นเกี่ยวกับบทบาทหน้าที่ที่ปฏิบัติจริงและบทบาทหน้าที่ที่คาดหวังว่าจะปฏิบัติของคณะกรรมการ โดยตำแหน่ง กรรมการผู้ทรงคุณวุฒิ และกรรมการผู้แทนข้าราชการครู พบว่า ไม่มีความแตกต่างกันอย่างมีนัยสำคัญทางสถิติ

จากงานวิจัยที่ยกมาที่เกี่ยวข้อง การบริหารงาน โดยองค์คณะบุคคลส่วนใหญ่ จะพบว่า ครู อาจารย์ หรือผู้บริหารสถานศึกษาทุกระดับ จะมองตรงกันว่า การปฏิบัติงานของคณะกรรมการการประถมศึกษาจังหวัดก็ดี การปฏิบัติงานของคณะกรรมการการประถมศึกษาอำเภอก็ดี ที่แล้วมาระดับการปฏิบัติงานยังอยู่ในระดับปานกลาง และมีความคาดหวังต่อการปฏิบัติงานของคณะกรรมการไว้ในระดับสูง หรือต้องการให้การปฏิบัติงานของคณะกรรมการให้สูงขึ้น เพื่อต้องการให้การบริหารงาน โดยองค์คณะบุคคล

แก้ปัญหาการศึกษาได้สมตามเจตนารมณ์ของพระราชบัญญัติคณะกรรมการการ
ประถมศึกษา พ.ศ. 2523 และบทบาทการบริหารงานของคณะกรรมการการประถม
ศึกษาจังหวัด หรือคณะกรรมการการประถมศึกษาอำเภอ เป็นประเด็นที่เราจะต้องทำ
การศึกษาค้นคว้ากันต่อไป