

บทที่ 1

บทนำ

ปัญหาและความเป็นมาของปัญหา

นับตั้งแต่ปี พ.ศ. 2520 เป็นต้นมา กรมส่งเสริมการเกษตร ได้ใช้ระบบฝึกอบรม และเชื่อมโยงเป็นกลไกในการถ่ายทอดวิชาการ ข้อมูลข่าวสารลงไปสู่เกษตรกร ซึ่งเท่าที่ผ่านมางานส่งเสริมการเกษตร ยังไม่บรรลุผล (กรมส่งเสริมการเกษตร, 2536 : บทนำ) อาจเป็น เพราะในการจัดทำแผนพัฒนาตำบล เกษตรตำบลไม่ให้ความสำคัญต่อการนำแผนการผลิตของเกษตรกรหรือข้อเสนอของเกษตรกรมาจัดทำ แผนพัฒนาตำบล จึงมีปัญหาคือจะต้องศึกษาว่าคุณลักษณะของเกษตรตำบล เช่นไรที่จะส่งผลต่อการนำแผนการผลิตของเกษตรกรมาจัดทำแผน พัฒนาตำบลคุณลักษณะดังกล่าวมีความสัมพันธ์กับการนำแผนการผลิต ของเกษตรกรมาจัดทำแผนพัฒนาตำบลของเกษตรตำบลหรือไม่เพียงใด มีประสิทธิภาพการพยากรณ์แค่ไหน และคุณลักษณะที่ต่างกันมีผลต่อการ นำแผนการผลิตของเกษตรกรมาจัดทำแผนพัฒนาตำบลต่างกันหรือไม่ โดยกำหนดเอาจังหวัดยะลา ปัตตานี และนราธิวาส ซึ่งเป็นจังหวัด ชายแดนภาคใต้ที่มีประชากรสำเร็จการศึกษาต่ำ กล่าวคือ มีผู้สำเร็จ การศึกษาที่สูงกว่าระดับประถมศึกษาในจังหวัดยะลาเพียงร้อยละ 22.5 จังหวัดปัตตานีร้อยละ 14.3 และจังหวัดนราธิวาส ร้อยละ 15.5 เท่านั้น (สำนักงานสถิติแห่งชาติ, 2533 : 12)

เนื่องจากการวางแผนเป็นขั้นตอนที่สำคัญมากในการพัฒนา ชนบท เพราะเป็นกระบวนการเกี่ยวกับการกำหนดวัตถุประสงค์ในการ บริหารงาน และการกำหนดวิธีการดำเนินการ สำหรับปฏิบัติงานที่จะ ก่อให้เกิดการเปลี่ยนแปลง เกิดการพัฒนาขึ้นในชนบทตามวัตถุประสงค์ นั้นๆ ผู้ที่จะไปทำให้เกิดการเปลี่ยนแปลง เกิดการพัฒนาในทางที่ดีงาม

ไม่ว่าจะเป็นเจ้าหน้าที่สังกัดใดก็ตามจะเป็นผู้ที่เกี่ยวข้องกับปัญหา และเกี่ยวข้องกับกาวิเคราะห์ปัญหาด้วย เพื่อจะได้นำข้อมูลไปวางแผนในสายงานของตนได้อย่างถูกต้อง และการวางแผนเพื่อแก้ปัญหา ก็จะต้องนึกถึงประชาชนผู้รับบริการ ไม่ใช่วิเคราะห์ปัญหาของตนเอง สิ่งที่จะต้องระลึกเสมอสำหรับการแก้ไขปัญหา คือ จะต้องให้ผู้รับบริการหรือประชาชนเป็นผู้กำหนดปัญหา และความต้องการของตนเอง ไม่ใช่ผู้นำการเปลี่ยนแปลงเป็นผู้กำหนดให้ เพราะผู้นำการเปลี่ยนแปลงส่วนมากเป็นบุคคลที่มาจากนอกท้องถิ่น (ปรีชา เศรษฐธร, 2524 : 83)

ในส่วนของการส่งเสริมการเกษตร ซึ่งเป็นกระบวนการพัฒนาชนบท ภายใต้ความรับผิดชอบของกรมส่งเสริมการเกษตร มีจุดมุ่งหมายที่สำคัญยิ่งของการส่งเสริมการเกษตร คือ การยกฐานะความเป็นอยู่ของเกษตรกรให้สูงขึ้น เพราะประชากรของประเทศ ร้อยละ 45 - 48 เป็นเกษตรกรที่มีฐานะยากจน สภาพความเป็นอยู่โดยทั่วไปด้อยกว่าประชากรในสาขาอาชีพอื่น ปัญหาความยากจนของเกษตรกรจึงเป็นปัญหาที่ต้องดำเนินการแก้ไข เพื่อให้เกษตรกรมีปัจจัยพื้นฐานในการดำรงชีพอย่างเพียงพอ มีหลักประกันความมั่นคงในการประกอบอาชีพ มีรายได้จากการเกษตรอย่างสม่ำเสมอและต่อเนื่อง มีโอกาสในการตั้งตัวเพื่อยกฐานะให้สูงขึ้นและดำรงชีวิตอยู่ในสภาพแวดล้อมที่ดี การที่จะให้บรรลุเป้าหมายนั้น มีหลักปฏิบัติที่สำคัญซึ่งต้องยึดถือไว้เสมอ คือ เจ้าหน้าที่ทุกระดับโดยเฉพาะเกษตรตำบลซึ่งปฏิบัติการณ์ในพื้นที่ จะต้องทำงานใกล้ชิดกับเกษตรกร เพื่อร่วมกันแก้ไขปัญหาอุปสรรคต่าง ๆ พร้อมทั้งมีข้อเสนอแนะ ในการพัฒนาการเกษตรที่สอดคล้องกับศักยภาพและความพร้อมของเกษตรกร อันจะส่งผลให้งานนั้นเกิดรูปธรรมที่ชัดเจนคือ เกษตรกรมีสภาพชีวิตความเป็นอยู่ที่ดีขึ้น (กรมส่งเสริมการเกษตร, 2536 : คำปรารภ)

สำหรับการพัฒนา หรือการส่งเสริมการเกษตรของเกษตรตำบลในปัจจุบัน กระทรวงเกษตรกรรมและสหกรณ์ได้กำหนดหน้าที่หลักขององค์กรระดับตำบล โดยเฉพาะได้กำหนดให้เกษตรตำบลทำหน้าที่นำทางเลือกทางการเกษตรไปชี้แจงแก่เกษตรกรและรวบรวมข้อเสนอ

หรือแผนการผลิตของเกษตรกรเสนอคณะทำงาน ประสานแผนการผลิตของเกษตรกรระดับอำเภอ และนำผลการพิจารณาไปชี้แจงเกษตรกร นอกจากนั้น ยังกำหนดให้เกษตรตำบลให้บริการทางวิชาการ และสนับสนุนปัจจัยการผลิตแก่เกษตรกรแต่ละครัวเรือน ตามบัญชีรายชื่อเกษตรกรที่เสนอแผนการผลิตขึ้นไป โดยเกษตรตำบลต้องทำแผนปฏิบัติการระดับตำบลให้สอดคล้อง และสนับสนุนแผนการผลิตของเกษตรกร (กระทรวงเกษตรและสหกรณ์, 2535 : 9-36) นั่นก็หมายความว่า ในการปฏิบัติงานของเกษตรตำบลจำเป็นจะต้องให้การศึกษาแก่เกษตรกรแต่ละครัวเรือนตามอาชีพที่เกษตรกรปฏิบัติ เป็นการให้การศึกษาทั้งทางด้านกายภาพ ชีวภาพ การผลิตและการตลาด ผลจากการได้รับความรู้จากเกษตรตำบล ไม่ว่าจะโดยวิธีการให้ข้อมูลข่าวสาร การประชุมชี้แนะ หรือการฝึกอบรมสัมมนาก็ตาม จะเป็นทางเลือกให้กับเกษตรกรได้ประกอบการตัดสินใจว่า จะทำกิจกรรมอะไรที่เหมาะสมที่สุดกับศักยภาพด้านต่าง ๆ ที่เกษตรกรมีอยู่ จากนั้นก็จะนำมากำหนดเป็นข้อเสนอหรือเป็นแผนการผลิตของเกษตรกรแต่ละครัวเรือน แผนการผลิตของเกษตรกรส่วนหนึ่งที่เกษตรกรต้องการให้หน่วยงานของรัฐสนับสนุนช่วยเหลือ เกษตรตำบลก็จะนำไปพิจารณาจัดทำเป็นแผนพัฒนาตำบล จะเห็นได้ว่าในการวางแผนพัฒนาหรือแผนส่งเสริมการเกษตรของเกษตรตำบล ต้องใช้ข้อเสนอหรือแผนการผลิตของเกษตรกรนำมาประกอบการจัดทำแผนดังกล่าว ทั้งนี้ เพื่อให้การจัดทำแผนสอดคล้องกับปัญหา และความต้องการของเกษตรกรอย่างแท้จริง ซึ่งสอดคล้องกับหลักการและเจตนารมณ์ของระบบการพัฒนาชนบทแนวใหม่ที่ต้องการให้ประชาชนมีส่วนร่วมเพิ่มขึ้น ในการวิเคราะห์ปัญหาและเลือกโครงการของรัฐที่ตนต้องการสำหรับแก้ปัญหาในหมู่บ้านชนบทของตน (ศูนย์ประสานการพัฒนาชนบทแห่งชาติ, ม.ป.ป. : 5) แต่ในทางปฏิบัติพบว่างานส่งเสริมการเกษตร โดยเฉพาะการจัดทำโครงการต่าง ๆ ยังไม่ประสบความสำเร็จเท่าที่ควร อาจเป็นเพราะว่าโครงการที่เกิดขึ้นไม่ได้มาจากข้อเสนอหรือไม่ได้มาจากแผนการผลิตของเกษตรกรนั่นเอง

จากปัญหาและความเป็นมาของปัญหาดังกล่าว จึงนำไปสู่ความต้องการที่จะศึกษาคุณลักษณะของเกษตรกรตำบลที่ส่งผลต่อการนำแผนการผลิตของเกษตรกรมาจัดทำแผนพัฒนาตำบล ในจังหวัดยะลา บัตตานี และนราธิวาส ทั้งนี้ โดยมุ่งหวังว่าข้อมูลจากการศึกษานี้จะนำไปใช้ประโยชน์ในการฝึกอบรมการจัดทำแผนพัฒนาตำบลแก่เกษตรกรตำบลและเจ้าหน้าที่หน่วยงานอื่น ๆ ที่เกี่ยวข้องกับการพัฒนาชนบทต่อไป

เอกสารงานวิจัยที่เกี่ยวข้อง

การวิจัยเกี่ยวกับคุณลักษณะของเกษตรกรตำบลที่ส่งผลต่อการนำแผนการผลิตของเกษตรกรมาจัดทำแผนพัฒนาตำบลของเกษตรกรตำบลเป็นการศึกษาเกี่ยวกับผู้นำการเปลี่ยนแปลง หรือผู้นำพัฒนาชนบท ซึ่งได้แก่เกษตรกรตำบล เป็นการศึกษาผลของการจัดทำแผนพัฒนาชนบทว่ามีประสิทธิผลแค่ไหน มีจุดเด่นและจุดด้อยอะไรบ้าง ฉะนั้นแนวคิดทฤษฎีที่เกี่ยวข้องกับงานวิจัยนี้จึงมีหลายด้านดังนี้

1. แนวคิดและทฤษฎีเกี่ยวกับการจัดทำแผนพัฒนาชนบท

ลำพอง บุญช่วย (2524:75-78) ได้ให้ความหมายของการวางแผนหรือการวางโครงการในการพัฒนาชนบทไว้ว่า การวางแผน คือกระบวนการเกี่ยวกับการกำหนดวัตถุประสงค์ในการดำเนินการ การการบริหาร และการกำหนดวิธีการสำหรับปฏิบัติงานพัฒนาชุมชน เพื่อให้บรรลุวัตถุประสงค์ที่วางไว้ นอกจากนี้ยังได้กล่าวถึงปัญหาเกี่ยวกับการวางแผนว่า แม้ว่าการวางแผนจะเป็นสิ่งสำคัญยิ่งในกระบวนการบริหารงานก็ตาม การวางแผนก็มิได้รับความสนใจและปฏิบัติกันอย่างจริงจังนัก ทั้งนี้เพราะการวางแผนเป็นสิ่งที่กระทำไม่ได้ดีได้ยาก มีอุปสรรคอยู่ไม่น้อยปัญหาต่าง ๆ ที่เป็นอุปสรรคต่อการวางแผนงาน อาจจะเนื่องมาจากสาเหตุใดสาเหตุหนึ่งดังต่อไปนี้คือ

- 1) ขาดความรู้ทางวิชาการเกี่ยวกับการวางแผน
- 2) ความยุ่งยากลำบากในการค้นหาข้อเท็จจริง และรวบรวมข้อมูล เมื่อขาดข้อมูลก็ย่อมวางแผนที่ดีไม่ได้
- 3) การปฏิบัติงานตามความเคยชินโดยนิสัย
- 4) การวางแผนเป็นของยาก และเป็นการเพิ่มภาระให้ไม่อยากคิดวางแผน
- 5) สภาพของสังคมตลอดจนระบบความเชื่อถือต่าง ๆ ซึ่งรวมทั้งประเพณี วัฒนธรรมขนบธรรมเนียมทั่ว ๆ ไป อาจมีส่วนช่วยให้เกิดความเลื่อมซา และขาดความกระตือรือร้นเอาจริงเอาจัง
- 6) มักขัดต่อประโยชน์ส่วนตัว

ขณะที่กรมส่งเสริมการเกษตร (2535 : 3) ได้กล่าวถึงกระบวนการวางแผนว่าจะก่อให้เกิดระดับของงานออกมา เป็นแผน (Plan) แผนงาน (Program) โครงการ (Project) และกิจกรรม (Activity) นอกจากนี้ยังได้สรุปประโยชน์ของการวางแผนเป็นประเด็นต่าง ๆ ดังนี้

- 1) เป็นสิ่งที่ชี้ให้เห็นว่า จะต้องทำอะไร ทำเมื่อไหร่ ทำที่ไหน ทำอย่างไร ใครจะเป็นผู้รับผิดชอบ ใครจะเป็นผู้รับประโยชน์ เพื่อให้บรรลุเป้าหมายที่ตั้งไว้
- 2) เป็นสิ่งที่ช่วยให้ผู้รับผิดชอบ รู้ขอบเขตของงานเพื่อตัดสินใจระหว่างเวลาที่ดำเนินงาน
- 3) ช่วยให้ผู้บริหารสามารถควบคุมการดำเนินงานได้ง่ายขึ้น
- 4) ช่วยแก้ปัญหาได้ถูกต้องและตรงตามความต้องการ
- 5) ช่วยประหยัดทรัพยากรและปัจจัยที่มีอยู่อย่างจำกัด
- 6) ช่วยให้วัดผลหรือประเมินผลความสำเร็จได้
- 7) ช่วยให้มีโอกาสปรับปรุงการดำเนินงานอื่นได้ง่ายขึ้น
- 8) ช่วยให้ง่ายไม่เสียหาย เมื่อมีการเปลี่ยนแปลงตัวบุคคล ผู้ปฏิบัติหรือผู้รับผิดชอบ
- 9) ช่วยลดความกดดันจากสถานการณ์ภายนอกได้

ทำนองเดียวกันกระทรวงเกษตรและสหกรณ์ (2529 : 14-15) ได้กล่าวว่า การวางแผนการส่งเสริมการเกษตรของเกษตรตำบลประจำปี เป็นการกำหนดสิ่งที่จะทำให้อนาคต โดยอาศัยการคาดการณ์อย่างมีเหตุผลเป็นพื้นฐาน ซึ่งจะเป็นแนวทางปฏิบัติงานส่งเสริมการเกษตรของเจ้าหน้าที่ส่งเสริมการเกษตรประจำตำบล เพื่อสนองแนวนโยบายการผลิตทางการเกษตรของรัฐบาล และเป็นไปตามความต้องการของเกษตรกรอย่างแท้จริง

ส่วน พิรพล ไตรทศวิทย์ (2523:115) ได้กล่าวว่าแผนพัฒนาตำบลเป็นเอกสารที่รวบรวมข้อมูลต่าง ๆ ในตำบล หมู่บ้านโดยมีลักษณะดังนี้

1) เป็นเอกสารที่รวบรวมและสะท้อนให้เห็นถึงปัญหาและความต้องการของประชาชนในตำบล ในรูปข้อมูลและข่าวสารเพื่อให้หน่วยงานวางแผนพัฒนา และหน่วยงานปฏิบัติทั้งจังหวัดและอำเภอ ได้นำไปวิเคราะห์และหาแนวทางแก้ไขปัญหา และสนองความต้องการของประชาชนตามหน้าที่และความรับผิดชอบต่อไป

2) เป็นเอกสารที่รวบรวมถึงโครงการพัฒนาหรืองานพัฒนาที่ประชาชนในตำบล จะดำเนินการโดยใช้ทรัพยากรของตนเองอีกด้วย

สำหรับ กรมการพัฒนาชุมชน (2534:11) ได้กล่าวถึงการจัดทำแผนพัฒนาตำบล 5 ปี สำคัญสำคัญของระเบียบฯ ขั้นตอนการจัดทำแผนพัฒนาตำบล 5 ปี องค์การและบทบาทขององค์กรในการจัดทำแผนพัฒนาตำบล 5 ปี และเค้าโครงของแผนพัฒนาตำบล 5 ปี ดังต่อไปนี้

1) แนวความคิด

การจัดทำแผนพัฒนาตำบล 5 ปี เป็นมาตรการหนึ่งที่รัฐใช้เป็นเครื่องมือในการพัฒนาชนบท ซึ่งมีหลักการให้ประชาชนโดยเฉพาะ

อย่างยิ่งกรรมการหมู่บ้าน (กม.) กรรมการสภาตำบล (กสต.) ได้เข้ามีส่วนร่วมในการพัฒนาโดยการกำหนดปัญหา ความต้องการ และรู้จักใช้ประโยชน์จากทรัพยากรในท้องถิ่น ตลอดจนเป็นองค์กรที่จะประสานงานโครงการ และงบประมาณของรัฐและภาคเอกชน กับปัญหาและความต้องการของประชาชนให้บรรลุเป้าหมาย ที่กำหนดไว้ในแผนพัฒนาเศรษฐกิจและสังคมแห่งชาติได้อย่างมีประสิทธิภาพ

เพื่อให้การจัดทำแผนพัฒนาตำบล 5 ปีได้เกิดผลสำเร็จและดำเนินการอย่างจริงจัง ให้การพัฒนาชนบทได้บรรลุตามเป้าหมาย ดังนั้น ในปี 2526 รัฐบาลได้ออกระเบียบสำนักนายกรัฐมนตรีว่าด้วยการวางแผนพัฒนาตำบล 5 ปี พ.ศ. 2526 ขึ้นเพื่อเป็นแนวทางให้หน่วยงานทุกระดับที่รับผิดชอบเกี่ยวกับการพัฒนาชนบทได้ใช้เป็นแนวทางการพัฒนาชนบทให้เป็นไปในทิศทางเดียวกันอย่างมีระบบโดยได้กำหนดให้สภาตำบลเป็นผู้จัดทำแผนพัฒนาตำบล 5 ปีและจัดทำแผนพัฒนาตำบลประจำปี

2) สาระสำคัญของระเบียบฯ สรุปได้ดังนี้

2.1) ให้สภาตำบลทุกตำบลร่วมพิจารณากับคณะทำงานสนับสนุนการปฏิบัติงานการพัฒนาชนบทระดับตำบล จัดแผนพัฒนาตำบล 5 ปี ซึ่งเป็นแผนพัฒนาเศรษฐกิจและสังคมของตำบล ทำเพื่อขจัดปัญหาความเดือดร้อนของประชาชน โดยกำหนดแนวทางการพัฒนาต่าง ๆ ของตำบลให้สอดคล้องกับนโยบาย และแนวทางการพัฒนาของอำเภอ และมีกำหนดระยะเวลา 5 ปี ตามระยะเวลาของแผนพัฒนาเศรษฐกิจและสังคมแห่งชาติ

2.2) ให้สภาตำบลใช้แผนพัฒนาตำบล 5 ปี ที่ได้รับความเห็นชอบจากคณะกรรมการพัฒนาอำเภอแล้ว เป็นแนวในการจัดทำแผนพัฒนาตำบลประจำปี

2.3) ให้สภาตำบลปรึกษาหารือคณะทำงานสนับสนุนการปฏิบัติงาน การพัฒนาชนบทระดับตำบล ในการตรวจสอบความเป็นไปได้ของโครงการ ทั้งด้านเทคนิคและค่าใช้จ่ายของโครงการ

2.4) ให้คณะกรรมการแผนพัฒนาระดับภูมิภาคและท้องถิ่นมีหน้าที่กำหนดเค้าโครงของแผนพัฒนาตำบล แบบบัญชีโครงการ กำหนดระยะเวลาในการจัดทำแผน และวิธีดำเนินการรวมทั้งเป็นผู้รักษาการตามระเบียบการตีความและการวินิจฉัยปัญหาเกี่ยวกับการปฏิบัติ

3) ขั้นตอนการจัดทำแผนพัฒนาตำบล 5 ปี

3.1) ระเบียบสำนักนายกรัฐมนตรีว่าด้วยการจัดทำแผนพัฒนาตำบล พ.ศ. 2526 หมวดที่ 2 ข้อ 5 กำหนดไว้ดังนี้

- (1) ค้นหาปัญหาและความต้องการของตำบล โดยรวบรวมข้อมูลจากคณะกรรมการหมู่บ้าน
- (2) จัดกลุ่มและจัดลำดับความสำคัญของปัญหา
- (3) กำหนดแนวทางแก้ไขปัญหาและสนองความต้องการ

(4) กำหนดแผนงาน และเค้าโครงการที่จะดำเนินการตามแนวทางแก้ไขปัญหาและความต้องการในช่วง 5 ปี

3.2) จากขั้นตอนที่กำหนดในระเบียบสำนักนายกรัฐมนตรีดังกล่าว เพื่อให้ผู้เกี่ยวข้องได้ใช้เป็นแนวทางดำเนินงานจัดทำแผนพัฒนาตำบล 5 ปี (พ.ศ. 2530-2534) คณะอนุกรรมการแผนพัฒนาระดับภูมิภาคและท้องถิ่นที่ได้รับมอบหมายตามระเบียบสำนักนายกรัฐมนตรีฯ หมวดที่ 3 ข้อ 10 ได้กำหนดวิธีการดำเนินงานเป็น 3 ขั้นตอนหลัก ดังนี้

- | | |
|--------------|--|
| ขั้นตอนที่ 1 | ขั้นเตรียมการจัดทำแผนฯ |
| | ขั้นที่ 1 ถ่ายทอดข่าวสารและประชาสัมพันธ์ |
| | ขั้นที่ 2 รวบรวมข้อมูล |
| ขั้นตอนที่ 2 | ขั้นการจัดทำแผนฯ |
| | ขั้นที่ 1 ค้นหาปัญหาของตำบล |
| | ขั้นที่ 2 จัดกลุ่มและจัดลำดับความสำคัญของปัญหา |
| | ขั้นที่ 3 กำหนดแนวทางการแก้ไขปัญหาของตำบล |
| | ขั้นที่ 4 กำหนดแผนงาน/โครงการ หรือเป้าหมาย |
- รวม 5 ปี แหล่งที่มาของงบประมาณ และแผนการดำเนินงานรายปี

ขั้นตอนที่ 3 ขั้นการตรวจสอบ และจัดส่งแผน
 ขั้นที่ 1 ตรวจสอบทบทวนร่างแผนพัฒนาตำบล 5 ปี
 ตามเค้าโครงที่กำหนด
 ขั้นที่ 2 การจัดพิมพ์รูปเล่ม และจัดส่งแผนพัฒนา
 ตำบล 5 ปี ส่งคณะกรรมการพัฒนาอำเภอ หรือคณะกรรมการพัฒนากิ่งอำเภอ
 ขั้นที่ 3 พิจารณาให้ความเห็นชอบแผนพัฒนาตำบล 5 ปี
 ขั้นที่ 4 นำแผนพัฒนาตำบล 5 ปี ไปสู่การปฏิบัติ

4) องค์การและบทบาทขององค์กรในการจัดทำแผนพัฒนา
 ตำบล 5 ปี

- 4.1) คณะกรรมการสภาตำบล (กสต.)
 - เป็นองค์กรในการจัดทำแผนพัฒนาตำบล 5 ปี
- 4.2) คณะกรรมการหมู่บ้าน คณะกรรมการกลางหมู่บ้าน
 อาสาพัฒนาป้องกันตนเอง
 - เป็นองค์กรที่เสนอปัญหาในหมู่บ้านให้คณะกรรมการ
 สภาตำบล เพื่อพิจารณาจัดทำแผนพัฒนาตำบล 5 ปี
- 4.3) คณะทำงานสนับสนุนการปฏิบัติการพัฒนาชนบท
 ระดับตำบล
 - เป็นองค์กรช่วยเหลือ และให้คำแนะนำทาง
 วิชาการแก่คณะกรรมการสภาตำบล และคณะกรรมการหมู่บ้านในการ
 จัดทำแผนพัฒนาตำบล 5 ปี รวมทั้งช่วยค้นหาสภาพปัญหาของหมู่บ้าน/
 ตำบลโดยการวิเคราะห์ข้อมูล ความจำเป็นพื้นฐานและข้อมูลพื้นฐาน
 ระดับหมู่บ้าน (กชช.2 ค ผนวก จปฐ.)
- 4.4) คณะกรรมการพัฒนาอำเภอ/กิ่งอำเภอ
 - เป็นองค์กรให้ความเห็นชอบแผนพัฒนาตำบล 5 ปี
 ที่คณะกรรมการสภาตำบลนำเสนอ

5) เค้าโครงของแผนพัฒนาตำบล 5 ปี (พ.ศ.2535-2539)
 กำหนดไว้เป็น 4 ส่วน ดังนี้

ส่วนที่ 1 สภาพทั่วไปของตำบล

ส่วนที่ 2 สภาพปัญหาของตำบล โดยแยกเป็นกลุ่ม
ปัญหาอย่างน้อย 5 กลุ่มปัญหาในข้อมูล ข้อมูลพื้นฐานระดับหมู่บ้าน คือ

- กลุ่มปัญหาโครงสร้างพื้นฐาน
- กลุ่มปัญหาการประกอบอาชีพ ผลผลิต

และรายได้

- กลุ่มปัญหาสาธารณสุขและการการอนามัย
- กลุ่มปัญหาแหล่งน้ำ
- กลุ่มปัญหาความรู้ การศึกษา ศาสนา และ

วัฒนธรรม

- กลุ่มปัญหาอื่น ๆ (ถ้ามี)

ส่วนที่ 3 แนวทางการแก้ไขปัญหา

ส่วนที่ 4 แผนงาน/โครงการหรืองานเป้าหมายรวม 5 ปี
แหล่งที่มาของงบประมาณ และแผนการดำเนินงานรายปี

นอกจากนี้ เสถียร เหลืองอร่าม (2531:103-106) ได้
กล่าวถึงระบบข้อมูลในการวางแผนพัฒนาชนบทว่า การพัฒนาชนบท
ตั้งแต่แผนพัฒนาเศรษฐกิจและสังคมแห่งชาติ ฉบับที่ 5 มาจนถึงปัจจุบัน
ได้มีการพัฒนาระบบข้อมูล โดยเฉพาะในระดับหมู่บ้านและครอบครัว
เพื่อจะใช้ประโยชน์ในการวางแผนพัฒนาระดับต่าง ๆ และยังใช้ในการ
ติดตามผล และประเมินผลการพัฒนาที่รัฐบาลได้ทุ่มเททรัพยากรจำนวนมาก
เพื่อยกระดับคุณภาพของประชาชนในชนบทให้ดีขึ้นประเภทข้อมูล
ในระดับหมู่บ้านและครอบครัว แบ่งออกเป็น 2 ประเภท คือ

- 1) ข้อมูลพื้นฐานระดับหมู่บ้าน
- 2) ข้อมูลความจำเป็นขั้นพื้นฐาน

ข้อมูลพื้นฐานระดับหมู่บ้าน (กชช.2 ค ผนวก จปฐ.)

ข้อมูลพื้นฐานระดับหมู่บ้าน เป็นข้อมูลที่คณะทำงานสนับสนุน
การปฏิบัติการพัฒนาระดับตำบล (คปต.) เป็นผู้จัดเก็บโดยการสัมภาษณ์
ผ่านกลุ่มผู้นำของหมู่บ้าน จำนวน 7-9 คน โดยมีแบบสอบถามข้อมูล
พื้นฐานระดับหมู่บ้าน ซึ่งศูนย์ประสานงานการพัฒนาชนบท แห่งชาติเป็น
ผู้จัดทำ ประกอบด้วยข้อมูล 7 ส่วนที่สำคัญ คือ

1) สภาพทั่วไป ประกอบด้วยข้อมูลทั่วไป แหล่งน้ำบริการ สาธารณะในตำบล ไฟฟ้า การคมนาคม ที่อยู่อาศัยและร้านค้า เชื้อเพลิง ในการหุงต้ม และการดำเนินการทางการเกษตร

2) สภาพพื้นฐานทางเศรษฐกิจ ประกอบด้วยข้อมูลการ ประกอบอาชีพ การทำนา การทำไร่ การทำสวนผลไม้ การทำสวนผัก การทำสวนไม้ดอกไม้ประดับหรือเพาะพันธุ์ไม้เพื่อขาย การทำสวนยาง การปลูกไม้ยืนต้นอื่น ๆ การทำกิจการเกษตรอื่น ๆ การทำการเกษตร ฤดูแล้ง การเลี้ยงสัตว์ การทำประมง การทำการเพาะเลี้ยงสัตว์น้ำ การทำอุตสาหกรรมในครอบครัวและหัตถกรรม สัตว์ใช้งานและ เครื่องจักรในการเกษตร สภาพและคุณภาพของดิน และสิทธิในที่ดินทำกิน

3) ความรู้และการศึกษา ประกอบด้วยข้อมูล ระดับการศึกษา การอบรม จากหน่วยงานราชการ วิชาชีพ และภาคเอกชนและการจัดกิจกรรม

4) สุขภาพอนามัย ประกอบด้วยข้อมูลเกี่ยวกับสุขภาพของเด็กแรกเกิด ถึง 5 ปี ภาวะโภชนาการโรคต่าง ๆ ที่พบในเด็กและผู้ใหญ่ การรับบริการและมีการดูแลสุขภาพอนามัยการป้องกันโรค

5) แรงงานและสภาพความสัมพันธ์ของเงินในท้องถิ่นประกอบด้วยข้อมูลการไปทำงานนอกตำบลกรณีพิพาทเกี่ยวกับกฎหมาย

วัตถุประสงค์ในการจัดเก็บข้อมูลพื้นฐานระดับหมู่บ้าน

- 1) ใช้เป็นเครื่องมือในการสำรวจสภาพความเป็นอยู่ของประชาชนในแต่ละหมู่บ้าน
- 2) ใช้เป็นข้อมูลสำหรับการวางแผน และการกำหนดนโยบาย
- 3) เป็นข้อมูลสำหรับประเมินผลการพัฒนาเป็นส่วนรวม
- 4) ใช้จัดระดับการพัฒนาของหมู่บ้าน
- 5) ใช้กำหนดเป้าหมายในการพัฒนาของจังหวัด โดยใช้ประกอบการวางแผน ตำบล อำเภอ และจังหวัดประจำปี
- 6) เป็นแหล่งข้อมูลให้หน่วยงานที่รับผิดชอบใช้ประโยชน์ในการประสานงาน

ประโยชน์ของข้อมูลพื้นฐานระดับหมู่บ้าน

- 1) เป็นเครื่องชี้วัดสภาพปัญหาของหมู่บ้าน
- 2) กำหนดทิศทางการดำเนินงานของแผนพัฒนา
- 3) จัดระดับการพัฒนาหมู่บ้านเพื่อกำหนดพื้นที่เป้าหมาย
- 4) กำหนดแผนงานโครงการลงในพื้นที่
- 5) เปรียบเทียบผลความก้าวหน้าในการพัฒนาหมู่บ้าน
- 6) ติดตามประเมินผลการปฏิบัติงานตามกิจกรรม/โครงการ

ต่าง ๆ

โครงสร้างข้อมูลพื้นฐานระดับหมู่บ้านเป็นข้อมูลดิบที่แสดงให้เห็นสภาพการณ์พัฒนาโดยทั่วไปของหมู่บ้านประกอบด้วยข้อมูลเกี่ยวกับ

- 1) สภาพทั่วไป (โครงสร้างพื้นฐาน)
- 2) พื้นฐานเศรษฐกิจ (ผลผลิต รายได้และการมีงานทำ)
- 3) ความรู้และการศึกษา
- 4) สุขภาพอนามัย
- 5) แหล่งน้ำ

การสำรวจข้อมูลพื้นฐานระดับหมู่บ้าน มีขั้นตอนดังนี้

- 1) คณะทำงานสนับสนุนการปฏิบัติการพัฒนาชนบทระดับตำบล แต่ละคนกรอก ข้อมูลเฉพาะที่จะหาได้ โดยพิจารณาว่าข้อมูลความจำเป็นพื้นฐาน ด้วย
- 2) คณะทำงานสนับสนุนการปฏิบัติการพัฒนาชนบทระดับตำบล แต่ละคนร่วมพิจารณาข้อมูลทั้งหมด เพื่อ คัดเลือก ข้อมูลที่ถูกต้อง
- 3) คณะทำงานสนับสนุนการปฏิบัติการพัฒนาชนบทระดับตำบล แต่ละคน สัมภาษณ์กลุ่มผู้นำ เพื่อ ตรวจสอบ แกไขความถูกต้องของข้อมูลทั้ง 5 ฉบับ
- 4) หัวหน้า คณะทำงานสนับสนุนการปฏิบัติการพัฒนาชนบทระดับตำบล และ ที่เป็นตัวแทน 4 กระทรวงหลักและผู้ใหญ่บ้านลงลายมือชื่อรับรองความถูกต้องของแต่ละฉบับ

5) เลขานุการคณะกรรมการสนับสนุนการปฏิบัติการพัฒนาชนบทระดับตำบลเก็บรวบรวมแล้วส่ง คณะทำงานการสำรวจข้อมูลระดับอำเภอเพื่อตรวจสอบความถูกต้องและเสนอคณะกรรมการพัฒนาอำเภอ เพิ่มเติมรับรองข้อมูล

6) เมื่อคณะกรรมการพัฒนาอำเภอ รับรองข้อมูลแล้วประชาชน คณะกรรมการ พัฒนาอำเภอ ลงลายมือชื่อแนบท้าย ข้อมูลคณะกรรมการพัฒนาชนบทแห่งชาติ 2 ค (กชช.2 ค)

7) แบบ ข้อมูลพื้นฐานระดับหมู่บ้าน ที่สำรวจเสร็จแล้วส่งจังหวัด 2 ชุด เก็บไว้ที่ กรรมการหมู่บ้าน 1 ชุด ข้อมูลคณะกรรมการสภาตำบล 1 ชุด และอำเภอ 1 ชุด (มีการสำรวจ 2 ปี)

การวิเคราะห์ข้อมูลพื้นฐานระดับหมู่บ้าน

ได้กำหนดตัวชี้วัดหลักไว้ 5 ตัว แต่ละตัวประกอบด้วยตัว

ชี้วัดย่อย รวม 34 ตัว คือ

1) โครงสร้างพื้นฐาน ตัวชี้วัดย่อย 10 ตัว

2) การประกอบอาชีพ ตัวชี้วัดย่อย 8 ตัว

3) สาธารณสุขและการอนามัย ตัวชี้วัดย่อย 10 ตัว

4) แหล่งน้ำ ตัวชี้วัดย่อย 2 ตัว

5) ความรู้และการศึกษา ตัวชี้วัดย่อย 4 ตัว

การจัดทำหลักเกณฑ์การวิเคราะห์

นำตัวชี้วัดย่อย 34 ตัว มาทำหลักเกณฑ์ที่วัดระดับการพัฒนาหมู่บ้านโดยกำหนดให้คะแนนเป็น 3 ระดับ

3 คะแนน คือ***หมายถึง ระดับการพัฒนาสูงกว่าเกณฑ์

2 คะแนน คือ **หมายถึง ระดับการพัฒนาอยู่ในเกณฑ์เฉลี่ย

1 คะแนน คือ *หมายถึง ระดับการพัฒนาดำกว่าเกณฑ์เฉลี่ย

ตัวชี้วัดที่ใช้ในการพิจารณาปัญหาหลักซึ่งต้องเร่งแก้ไข

ภายใต้กลุ่มปัญหา 5 กลุ่ม และปัญหาหลัก 13 ปัญหาได้แก่

1) โครงสร้างพื้นฐาน 3 ปัญหาหลัก (เอกสารสิทธิ์,

คมนาคม สิทธิในที่ดิน)

2) การประกอบอาชีพ ผลผลิต และรายได้ 4 ปัญหาหลัก (การประกอบอาชีพ ผลผลิต และรายได้, สัตว์ ใช้งาน การรวมตัวของเกษตรกร, การทำเกษตรฤดูแล้ง)

3) สาธารณสุขและการอนามัย 3 ปัญหาหลัก (สุขลักษณะในบ้าน, สุขภาพอนามัยเด็กแรกเกิด-1 ปี)

4) แหล่งน้ำ 2 ปัญหาหลัก (น้ำกินน้ำใช้, น้ำเพื่อการเกษตร)

5) ความรู้ และการศึกษา 1 ปัญหาหลัก (ความรู้ การศึกษา ศาสนา และวัฒนธรรม)

หลักเกณฑ์การจัดสำหรับหมู่บ้านเร่งรัดพัฒนา มี 3 ระดับ

อันดับ 1 (ล้าหลัง) มีปัญหา 4 หรือ 5 กลุ่มปัญหา (แต่แต่ละกลุ่มจะต้องมีอย่างน้อย 1 ปัญหา)

อันดับ 2 (ปานกลาง) มีปัญหา 2 หรือ 3 กลุ่มปัญหา (แต่แต่ละกลุ่มจะต้องมีอย่างน้อย 1 ปัญหาหลัก)

อันดับ 3 (ก้าวหน้า) มีปัญหา 0-1 กลุ่มปัญหา

ข้อมูลความจำเป็นพื้นฐาน (จปฐ.)

แบบสำรวจความจำเป็นพื้นฐาน มี 4 แบบ

1) ความจำเป็นพื้นฐาน 1 เป็นแบบสำรวจรายครัวเรือน (ครัวเรือนละ 1 ชุด)

2) แบบสรุป ความจำเป็นพื้นฐาน 1 โดยนำความจำเป็นพื้นฐาน 1 มาสรุป ประมวลเป็นภาพรวมของหมู่บ้าน

3) ความจำเป็นพื้นฐาน 2 เป็นแบบสำรวจ ความจำเป็นพื้นฐาน ของหมู่บ้าน (หมู่บ้านละ 1 ชุด)

1. นำมาจากข้อมูลของหน่วยงาน

2. นำมาจากแบบสรุป ข้อมูลความจำเป็นพื้นฐาน 1

4) ความจำเป็นพื้นฐาน 3 แบบวิเคราะห์เปรียบเทียบกับข้อมูลในเครื่องชี้วัดตัวใดเข้าเกณฑ์ หรือไม่เข้าเกณฑ์ ความจำเป็นพื้นฐานข้อมูลที่ไม่เข้าเกณฑ์จะถือว่าเป็นปัญหาของหมู่บ้านที่จะต้องแก้ไขให้เข้าเกณฑ์ให้ได้โดยตั้งเป้าหมาย ช่วงละ 5 ปี

ขั้นตอนการจัดเก็บและรวบรวมข้อมูลความจำเป็นพื้นฐาน

1) คณะทำงานสนับสนุนการปฏิบัติการพัฒนาชนบทระดับตำบล ประชุมผู้สำรวจ (กรรมการหมู่บ้าน/อาสาสมัคร) อธิบายการเก็บข้อมูล พร้อมทำความเข้าใจแบบความจำเป็นพื้นฐาน 1

2) กรรมการหมู่บ้าน/อาสาสมัคร 1 คน ต่อ 7-10 ครัวเรือน (7 วัน) ทำการสัมภาษณ์หัวหน้าครัวเรือนโดยใช้แบบ ความจำเป็นพื้นฐาน ซึ่งมี 22 ข้อ

3) กรรมการหมู่บ้าน/คณะทำงานสนับสนุนการปฏิบัติการพัฒนาชนบทระดับตำบล กรอกข้อมูลในแบบสรุป ความจำเป็นพื้นฐาน มาสรุปเป็นข้อมูลของหมู่บ้านตามแบบ สรุปความจำเป็นพื้นฐาน

4) กรรมการหมู่บ้าน/คณะทำงานสนับสนุนการปฏิบัติการพัฒนาชนบทระดับตำบล กรอกข้อมูล ความจำเป็นพื้นฐาน โดยนำข้อมูลจากแบบความจำเป็นพื้นฐาน แล้วสำรวจเพิ่มเติมจากแบบรายงานต่างๆ รวมเป็น 32 ข้อ

5) กรรมการหมู่บ้าน/คณะทำงาน สนับสนุนการปฏิบัติการพัฒนาชนบทระดับตำบล นำความจำเป็นพื้นฐาน มาเทียบกับเกณฑ์ในความจำเป็นพื้นฐาน เพื่อทราบว่าข้อใดที่เข้าเกณฑ์ หรือไม่เข้าเกณฑ์ แล้วนำไปกรอกลงในแผ่นแข็งติดไว้ในหมู่บ้าน

การวิเคราะห์ข้อมูลความจำเป็นพื้นฐาน

1) คณะทำงานสนับสนุนการปฏิบัติการพัฒนาชนบทระดับตำบล กรรมการหมู่บ้านนำข้อมูลความจำเป็นพื้นฐาน มาสรุปในความจำเป็นพื้นฐาน แล้วเทียบเกณฑ์เป้าหมาย ของความจำเป็นพื้นฐานดูว่าเข้าเกณฑ์หรือไม่เข้าเกณฑ์ เรื่องใด

- 2) เรื่องใดไม่เข้าเกณฑ์ เท่ากับเป็น ต้องแก้ไขปัญหา
- 3) หาสาเหตุ แล้วหาโครงการที่สามารถแก้ไขได้ เช่น คณะกรรมการพัฒนาชนบทแห่งชาติ การสร้างงานในชนบท โดยนำไป กรอก ในแบบคณะกรรมการพัฒนาชนบทแห่งชาติ 1 และแบบการสร้าง งานในชนบท
- 4) สาเหตุใดชาวบ้านแก้ได้ก็แก้เอง
- ความแตกต่างของข้อมูล 2 ประเภทนี้ อธิบายเปรียบเทียบ ความแตกต่างได้ ตามตาราง 1

ตาราง 1 เปรียบเทียบความแตกต่างของข้อมูลพื้นฐานระดับ หมู่บ้านและข้อมูลความจำเป็นพื้นฐาน

ประเด็นการพิจารณา	ข้อมูลพื้นฐานระดับหมู่บ้าน	ความจำเป็นพื้นฐาน
การนำไปใช้	ประเด็นการพิจารณา	<ul style="list-style-type: none"> - วิเคราะห์ปัญหา การจัดทำดำเนิน การติดตาม ประเมินผล - เพื่อประชาชนมี ส่วนร่วมในการ พัฒนาอย่างครบ วงจร
การจัดเก็บ	โดยคณะกรรมการสนับสนุน การปฏิบัติการพัฒนา ชนบทระดับตำบล สัมภาษณ์กรรมการ หมู่บ้าน และผู้นำ	โดยกรรมการ หมู่บ้านและผู้นำ ด้วยความช่วยเหลือ ของคณะกรรมการ สนับสนุนการปฏิบัติ

ตาราง 1 (ต่อ)

ประเด็นการพิจารณา	ข้อมูลพื้นฐานระดับหมู่บ้าน	ความจำเป็นพื้นฐาน
ระยะเวลาเก็บ	ทุก 2 ปี (มติคณะรัฐมนตรี)	การพัฒนาชนบท ระดับตำบล ทุก 1 ปี (มติคณะกรรมการพัฒนา ชนบทแห่งชาติ)
ประเภทข้อมูล	- รายหมู่บ้าน - บ่งชี้สภาพปัญหาทั่วไป และประเภทของหมู่บ้าน ตามความรุนแรงของ ปัญหา	- รายครัวเรือน และหมู่บ้าน - รายงานออกเป็น ร้อยละของครัว เรือนที่ได้เกณฑ์ หรือตกเกณฑ์

ที่มา : เสถียร เหลืองอร่าม, 2531 : 106

ส่วน ไตรรัตน์ โภคพลากรณ์ (2530 : 279-280) ได้กล่าวถึงขั้นตอนในการจัดทำแผนพัฒนาตำบล ว่ามีขั้นตอนดังนี้

1) รวบรวมข้อมูลปัญหาและความต้องการของประชาชนในหมู่บ้าน ตำบล โดยสามารถรวบรวมได้จากแหล่งต่าง ๆ เช่น จากประชาชนในท้องที่ และจากข้อเสนอของคณะกรรมการหมู่บ้าน

2) จัดกลุ่มปัญหา โดยพิจารณารวบรวมปัญหาที่มีลักษณะเหมือนกันหรือคล้ายคลึงกันไว้ในกลุ่มเดียวกัน เช่นกลุ่มปัญหาด้านสาธารณสุข กลุ่มปัญหาด้านอาชีพ เป็นต้น

3) จัดลำดับความสำคัญของปัญหา ในแต่ละกลุ่มจะต้องจัดลำดับความสำคัญของปัญหาใดไว้เป็นอันดับแรก และอันดับรองลดหลั่นกันลงไปตามลำดับ

4) ประชุมพิจารณากรอบนโยบายการพัฒนาของจังหวัดแต่ละอำเภอ เพื่อศึกษาดูว่ามีโครงการตามกรอบการพัฒนาของกระทรวงหลัก และหมวดงานนโยบายของรัฐ โครงการใดบ้างที่สอดคล้องกับปัญหาและความต้องการของท้องถิ่นที่สามารถพิจารณาบรรจุโครงการดังกล่าวไว้ในแผนพัฒนาตำบล ถ้าโครงการใดไม่สอดคล้องกับปัญหาความต้องการก็ตัดออกไป

5) บรรจุโครงการที่เลือกไว้ได้แล้วลงในบัญชีโครงการ (ตามแบบคณะกรรมการพัฒนาชนบทแห่งชาติ 1) โดยแยกตามหมายงานและกรมเจ้าของงบประมาณ ซึ่งในบัญชีโครงการตามแบบคณะกรรมการพัฒนาชนบทแห่งชาติ 1 จะแสดงรายละเอียดเกี่ยวกับชื่อแผนงานตามลำดับที่โครงการระยะเวลาดำเนินการ งบประมาณที่ใช้หน่วยงานที่ดำเนินการ และผลที่คาดว่าจะได้รับ

6) รวบรวมแบบคณะกรรมการพัฒนาชนบทแห่งชาติ 1 โดยรวมหมวดหน่วยงานเดียวกันไว้ด้วยกัน และแยกบัญชีโครงการตามกรมเจ้าของงบประมาณด้วย ถ้าโครงการที่ตำบลจัดทำเป็นโครงการของงบประมาณกรมใดก็แยกใส่บัญชีโครงการของกรมนั้นเป็นกรม ๆ ไป จะไม่ต้องนำโครงการของหลายกรมมารวมไว้ในบัญชีโครงการแผนเดียวกันเพราะจะทำให้ไม่สามารถแยกบัญชีโครงการให้กับหน่วยงานสนับสนุนงบประมาณพิจารณาได้

7) รวบรวมหมวดงานทุกหมวดงานรวมกันเข้าเป็นแผนงานตำบล

8) จัดส่งแผนตำบลที่จัดทำเสร็จแล้วให้อำเภอ เพื่อใช้เป็นข้อมูลในการจัดแผนอำเภอและแผนจังหวัดต่อไป

ขณะที่สำนักงานจังหวัดยะลา (2534 :9) กล่าวว่า การจัดทำแผนพัฒนาตำบลประจำปี 2536 คณะกรรมการสภาตำบล จะต้องจัดทำจากแผนพัฒนาตำบล 5 ปี โดยพิจารณาจุดเน้นการแก้ไขปัญหาเร่งด่วนของตำบลให้สอดคล้องกับแนวทางพัฒนาอำเภอประจำปี 2536

พื้นที่และเป้าหมายดำเนินการ เพื่อพิจารณากำหนดพื้นที่จุดดำเนินการของแต่ละโครงการ โดยความร่วมมือของคณะทำงานสนับสนุนการปฏิบัติการพัฒนาชนบทระดับตำบล แล้วรวบรวมจัดทำแผนพัฒนาตำบลประจำปี 2536 ส่งให้อำเภอเพื่อนำเสนอ คณะกรรมการพัฒนาอำเภอ พิจารณาบรรจุไว้ในแผนพัฒนาอำเภอประจำปี 2536

สำหรับ เสถียร เหลืองอร่าม (2531 : 107-108) กล่าวว่า ประเภทของแผนพัฒนาชนบทในระบบคณะกรรมการพัฒนาชนบทแห่งชาติ แบ่งเป็น 3 ประเภท คือ

- 1) แผนระยะยาว ได้แก่ แผนพัฒนาตำบล 5 ปี
- 2) แผนประจำปี ได้แก่
 - แผนระดับตำบล (กชช.1)
 - แผนระดับอำเภอ (กชช.2)
 - แผนระดับจังหวัด (กชช.3)
- 3) แผนปฏิบัติการ ได้แก่
 - แผนประจำปีกรมฯ (กชช.5)
 - แผนประจำปีจังหวัด (กชช.5ก)
 - แผนประจำปีอำเภอ (กชช.5ข)

โครงสร้างของแผนพัฒนาชนบทในระบบ คณะกรรมการพัฒนาชนบทแห่งชาติ (กชช.) แบ่งเป็น 2 หมวด

- 1) หมวดโครงการของรัฐ 5 แผน (5 ประการ)
 - แผนปรับปรุงโครงสร้างพื้นฐาน
 - แผนงานเพิ่มผลผลิต รายได้และการมีงานทำ
 - แผนงานพัฒนาแหล่งน้ำ
 - แผนงานสาธารณสุข
 - แผนงานส่งเสริมความรู้และการศึกษา

2) หมวดโครงการขององค์กรเอกชน และประชาชน 5

โครงการ

- โครงการของสภาตำบล
- โครงการปรับปรุงคุณภาพชีวิต
- โครงการกองทุนพัฒนาชนบท
- โครงการร่วมมือภาครัฐและเอกชน
- โครงการองค์กรภาคเอกชน

ขั้นตอนในการจัดทำแผนตามระบบคณะกรรมการพัฒนาชนบท
แห่งชาติ มีขั้นตอนดังต่อไปนี้

- 1) กำหนดกรอบนโยบายแนวทางประสานแผนประจำปีของ
ส่วนกลาง (กชช.6)
- 2) การจัดทำแนวทางพัฒนาชนบทประจำปีของจังหวัด
- 3) การจัดทำแนวทางพัฒนาชนบทประจำอำเภอ
- 4) การจัดทำแผนพัฒนาชนบทระดับตำบลประจำปี (กชช.1)
- 5) การจัดทำแผนพัฒนาชนบทระดับอำเภอประจำปี (กชช.2)
- 6) การจัดทำแผนพัฒนาชนบทระดับจังหวัดประจำปี (กชช.3)
- 7) การพิจารณาให้ความเห็นชอบโครงการเบื้องต้น (กชช.4)
- 8) การจัดทำแผนปฏิบัติการประจำปี (กชช.5)
- 9) การเปลี่ยนแปลงพื้นที่ ปฏิบัติการโครงการ (กชช.7)

ภาพประกอบ 1 แสดงขั้นตอนการวางแผนตามระบบคณะกรรมการพัฒนาชนบทแห่งชาติ

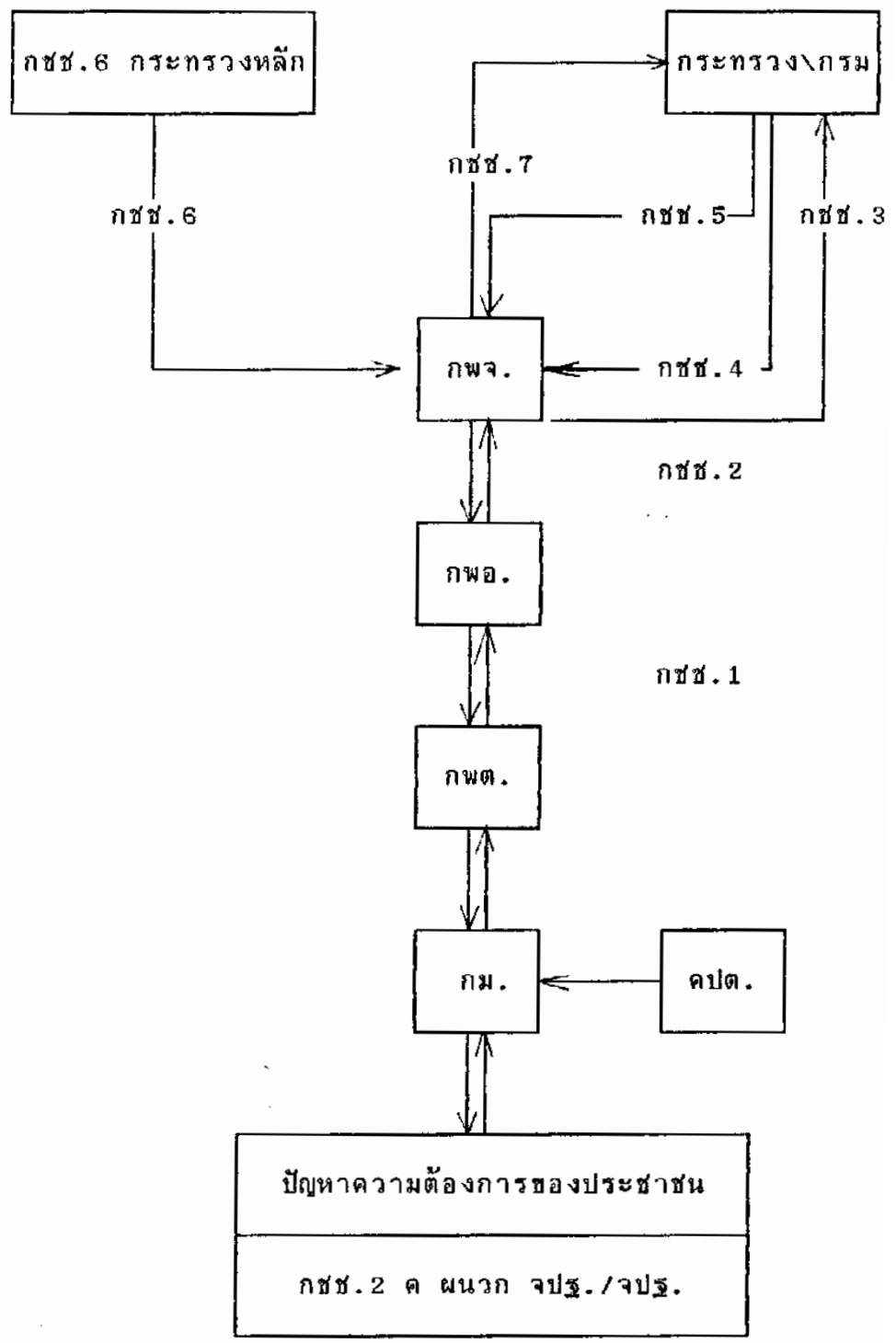

ที่มา : เสถียร เหลืองอร่าม, 2531, 108

AC. No. 900
 DATE RECEIVED - 9 พ.ย. 2537
 CALL No.

155-2
 20/10 P

ขณะที่กระทรวงมหาดไทย (มปย : 7) กล่าวว่า ขั้นตอนการจัดทำโครงการพัฒนาจังหวัด ปี 2536 ในส่วนของงบประมาณสนับสนุนส่วนภูมิภาคและท้องถิ่น เริ่มจากคณะกรรมการพัฒนาชนบทและกระจายความเจริญไปสู่ภูมิภาค (กชช.ภ) แจกนโยบายและแนวทางในการจัดทำโครงการพัฒนาจังหวัดประจำปี 2536 ใน 3 ประเภท ต่อเนื่องจากงบประมาณปี 2535 ในด้านน้ำกิน-น้ำใช้ การพัฒนาอาชีพ และการอนุรักษ์ทรัพยากรธรรมชาติและสิ่งแวดล้อมให้จังหวัดทราบและดำเนินการตามขั้นตอน ดังนี้

ขั้นตอนที่ 1

คณะกรรมการพัฒนาจังหวัด กำหนดนโยบายของจังหวัดตามกรอบวงเงินที่ได้รับ และสภาพปัญหาของจังหวัดจากแผนพัฒนาจังหวัด 5 ปี และข้อมูลอื่นๆ เพื่อกำหนดแนวทางการจัดทำโครงการของจังหวัดด้านต่างๆ พร้อมทั้งแจ้งส่วนราชการประจำจังหวัด อำเภอ และท้องถิ่นพิจารณาจัดทำโครงการพัฒนาจังหวัด

ขั้นตอนที่ 2

การจัดทำโครงการของส่วนภูมิภาคและส่วนท้องถิ่นดำเนินการดังนี้

(1) โครงการของส่วนภูมิภาค ให้พิจารณาจัดทำโครงการโดยผ่านกระบวนการพิจารณาจากระดับหมู่บ้าน ตำบล เสนอสู่การพิจารณาของ คณะกรรมการพัฒนาอำเภอ

(2) โครงการของส่วนท้องถิ่น ให้ดำเนินการผ่านกระบวนการของการจัดทำแผนระเบียบกระทรวงมหาดไทยว่าด้วยการวางแผนของหน่วยการบริหารราชการส่วนท้องถิ่น พ.ศ. 2533

การพิจารณาให้ความเห็นชอบโครงการของคณะกรรมการพัฒนาอำเภอและหน่วยการปกครองท้องถิ่นจะต้องมี การตรวจสอบข้อเท็จจริงและปรับปรุงข้อมูล และการเสนอโครงการให้สอดคล้องกับแนวนโยบายและแนวทางการพิจารณาของจังหวัดแล้วส่งให้จังหวัดเพื่อพิจารณา

นอกจากนี้ กระทรวงเกษตรและสหกรณ์ (2535 : 6-7) ได้กำหนดระบบการทำงานตามภารกิจด้านการผลิตเพื่อให้เจ้าหน้าที่ในสังกัดปฏิบัติ โดยกล่าวว่าการทำงานตามภารกิจด้านการผลิตนี้มีจุดเด่นคือสามารถประสานระบบการจัดทำโครงการ/งบประมาณของกรมระบบ คณะกรรมการพัฒนาชนบทแห่งชาติ ระบบงบประมาณสนับสนุนส่วนภูมิภาคและท้องถิ่นและระบบสินเชื่อ ให้สอดคล้องกับแผนการผลิตของเกษตรกรแต่ละครัวเรือน ได้อย่างมีประสิทธิภาพ ระบบการทำงานนี้มี การดำเนินงาน 11 ขั้นตอน ดังนี้

- ขั้นตอนที่ 1 จังหวัดจัดทำทางเลือกทางการเกษตรที่เหมาะสมกับจังหวัด
- ขั้นตอนที่ 2 อำเภอจัดทำทางเลือกทางการเกษตรที่เหมาะสมกับจังหวัด
- ขั้นตอนที่ 3 เกษตรตำบลจัดทำทางเลือกทางการเกษตรระดับตำบลและชี้แจงเกษตรกร รวมทั้งทำทะเบียนเกษตรกร
- ขั้นตอนที่ 4 เกษตรกรเสนอแผนการผลิตรายครัวเรือน
- ขั้นตอนที่ 5 เกษตรตำบลรวบรวมข้อเสนอแผนการผลิตของเกษตรกร
- ขั้นตอนที่ 6 อำเภอพิจารณาข้อเสนอของเกษตรกร หากเหมาะสม แบ่งเป็น
 - งบประมาณปกติ
 - งบประมาณสนับสนุนส่วนภูมิภาคและท้องถิ่น
 - สินเชื่อ
- ขั้นตอนที่ 7 จังหวัดจัดทำข้อเสนองบประมาณประจำปี
- ขั้นตอนที่ 8 กรมพิจารณาข้อเสนองบประมาณ
- ขั้นตอนที่ 9 จังหวัดจัดทำแผนปฏิบัติการประจำปี
- ขั้นตอนที่ 10 อำเภอจัดทำแผนปฏิบัติการประจำปี
- ขั้นตอนที่ 11 สนับสนุนเกษตรกรรายครัวเรือน

ส่วนสำนักงานเกษตรจังหวัดยะลา (2535 : 2) ได้กล่าวว่า โครงการสนับสนุนแผนการผลิตของเกษตรกร (ผกก.) เป็นวิธีการทำงานในแนวใหม่ ซึ่งเน้นการพัฒนาที่ตัวเกษตรกรให้เป็นผู้ริเริ่มคิดเอง ทำเองและเป็นผู้กำหนดแผนการผลิตของตนเองได้ การดำเนินงานตามโครงการสนับสนุนแผนการผลิตของเกษตรกรเริ่มตั้งแต่ปี 2535-2539 เป็นวิธีการส่งเสริมที่ปรับบทบาทของเจ้าหน้าที่ มาเป็นผู้ให้ความรู้และทางเลือกในการประกอบอาชีพ เป็นผู้ร่วมคิดกับเกษตรกร เกษตรกรจะเป็นผู้ตัดสินใจวางแผนการผลิตของตนเอง เจ้าหน้าที่เป็นผู้สนับสนุนประสานความร่วมมือระหว่างเกษตรกรกับหน่วยราชการ และสถาบันการเงิน

สำนักงานเกษตรจังหวัดยะลา (2535 : 2-4) กล่าวว่า หลักการดำเนินงานโครงการสนับสนุนแผนการผลิตของเกษตรกรมีดังนี้

- 1) คณะทำงานประสานแผนการผลิตของเกษตรกรระดับจังหวัดจัดทำทางเลือก แล้วส่งให้คณะทำงาน ฯ ระดับอำเภอ แล้วให้เกษตรกรตำบลนำไปประกอบการจัดทำทางเลือกระดับตำบล เพื่อนำไปเสนอต่อเกษตรกรในพื้นที่
- 2) เกษตรกรที่ได้รับข่าวสารจากทางเลือกของเกษตรกรตำบลตัดสินใจที่จะดำเนินการปรับปรุง เปลี่ยนแปลงกิจกรรมการเกษตรของตนเอง จากนั้นเกษตรกรตำบลจะต้องรวบรวมข้อเสนอหรือแผนการผลิตของเกษตรกรเหล่านี้เองไว้แล้วนำมาจัดทำเป็นทะเบียนเกษตรกรรายครัวเรือน
- 3) ในการจัดทำข้อเสนอหรือแผนการผลิตของเกษตรกรนั้น เกษตรกรจะเป็นผู้จัดทำเอง เกษตรตำบลเป็นเพียงที่ปรึกษา ข้อเสนอหรือแผนการผลิตของเกษตรกรนั้นเกษตรกรตำบลต้องนำมาวิเคราะห์ และสรุปผลการวิเคราะห์ส่งคณะทำงาน ฯ ระดับอำเภอ เพื่อคณะทำงานระดับอำเภอได้วิเคราะห์เพิ่มเติม แล้วส่งผลการวิเคราะห์ให้คณะทำงาน ฯ ระดับจังหวัด ต่อจากนั้นคณะทำงาน ฯ ระดับจังหวัด สรุปผลการวิเคราะห์ ข้อเสนอหรือแผนการผลิตของเกษตรกร แล้วจัดทำ

เป็นแผนปฏิบัติการและจัดส่งให้อำเภอเพื่อจัดทำเป็นแผนปฏิบัติการระดับอำเภอ แล้วส่งให้เกษตรตำบลเพื่อจัดทำเป็นแผนปฏิบัติการระดับตำบลตามลำดับ

4) การนิเทศงาน ติดตามงานและรายงานผลการดำเนินงาน ทุกระดับต้องดำเนินการ

5) ให้มีการประสานงานในระดับจังหวัดและระดับอำเภอ ภายใต้องค์กร "คณะกรรมการระดับจังหวัดและระดับอำเภอ" ในด้านการจัดทำทางเลือก การปรับทางเลือกแต่ละปี และการสนับสนุนแผนการผลิตของเกษตรกรในรูปแบบต่าง ๆ

นอกจากนี้กระทรวงเกษตรและสหกรณ์ (2534:3) กล่าวว่า ข้อเสนอแผนการผลิตของเกษตรกรเป็นแบบสอบถามที่ต้องจัดทำทุกปี ก่อนที่จะถึงฤดูกาลเพาะปลูก โดยเกษตรกรเป็นผู้ตัดสินใจตอบเอง ภายหลังจากรับทราบทางเลือกต่าง ๆ จากเกษตรตำบลแล้ว และเกษตรตำบลควรให้เกษตรกรเป็นผู้เขียนหากสามารถเขียนได้ โดยเกษตรตำบลเป็นผู้คอยให้คำปรึกษา และแนะนำเท่านั้น

ส่วน เสถียร เหลืองอร่าม (2531:281-284) ได้กล่าวว่า ผู้วางแผนนั้นอาจมีแนวความคิดและประสบการณ์มาไม่เหมือนกัน บางคนก็มาก บางคนก็น้อย แต่ถ้าจะศึกษาและวิเคราะห์แนวความคิด และยึดหลักของการวางแผนว่าจะควรยึดหลักอะไรบ้างนั้น เกี่ยวกับเรื่องการวางแผนของชุมชนในการใช้วางโครงการสำหรับผู้รับผิดชอบควรจะยึดถือปฏิบัติ 10 ประการ ในการวางแผนชุมชน ดังนี้

- 1) การเข้าใจปัญหา
- 2) การนำปัญหาสู่ชุมชน
- 3) การกำหนดเป้าหมายที่จะบรรลุ
- 4) การแสวงหาแหล่งทรัพยากร
- 5) การเลือกสรรวิธีแก้ปัญหา
- 6) การตัดสินใจ

- 7) การวางแผนชั้นปฏิบัติการ
- 8) การมอบหมายดำเนินการตามแผน
- 9) การรายงานผลต่อชุมชน
- 10) การติดตามและการประเมินผล

กระทรวงเกษตรและสหกรณ์ได้มอบหมายให้เกษตรตำบลเป็นผู้แทนของกระทรวงเกษตรและสหกรณ์ประจำตำบล ตามประกาศเมื่อวันที่ 26 ธันวาคม 2526 และมอบหมายภารกิจให้เกษตรตำบลเป็นผู้ดำเนินการ เป็นผู้ให้ความร่วมมือหรือช่วยเหลือในบางส่วนหรือเป็นผู้ประสานงาน ดังนี้ (กระทรวงเกษตรและสหกรณ์, 2529:1-33)

ด้านการพัฒนาชุมชน มีภารกิจที่มอบหมายให้เกษตรตำบลเป็นผู้ดำเนินการคือ

- 1) ดำเนินการในฐานะคณะทำงานสนับสนุนการปฏิบัติการพัฒนาชนบทระดับตำบล (คปต.)
 - 1.1) ให้ความสนับสนุนทางด้านวิชาการ และอุปกรณ์ที่จำเป็นในการดำเนินการตามโครงการที่สภาตำบลเป็นผู้ดำเนินการหรือได้รับมอบหมายให้เป็นผู้ดำเนินการ
 - 1.2) ช่วยเหลือสภาตำบลในการตรวจสอบความเป็นไปได้ของโครงการ ทั้งในด้านเทคนิคและค่าใช้จ่ายของโครงการ
 - 1.3) ดำเนินการอื่นใดตามที่ทางราชการและสภาตำบลมอบหมาย
- 2) ดำเนินการในฐานะที่ปรึกษาคณะกรรมการหมู่บ้านหรือคณะกรรมการกลางหมู่บ้าน อาสาพัฒนาป้องกันตนเอง
 - 2.1) เสนอแนะและให้คำปรึกษาในการวางโครงการส่งเสริมอาชีพ
 - 2.2) เสนอแนะและให้คำปรึกษาในการดำเนินงานพัฒนาส่งเสริมอาชีพ

กรมส่งเสริมการเกษตร มีภารกิจที่มอบหมายให้เกษตรตำบล เป็นผู้ดำเนินการคือ

- 1) ด้านการสำรวจและรวบรวมสถิติข้อมูลการเกษตรในพื้นที่
ที่รับผิดชอบ
 - 1.1) การสำรวจและรวบรวมข้อมูลการเกษตรเบื้องต้น
 - 1.2) การจัดเก็บและรายงานข้อมูลการเกษตร
- 2) ด้านการวางแผน
 - 2.1) จัดทำแผนส่งเสริมการเกษตรของตำบลประจำปี
 - 2.2) การวางแผนการปฏิบัติงานเยี่ยมเกษตรกร
- 3) ด้านการบริการส่งเสริมการเกษตร
 - 3.1) ถ่ายทอดความรู้และเทคนิคการผลิตทางการเกษตร
แผนใหม่
 - 3.2) แก้ไขปัญหาของเกษตรกร
 - 3.3) ชี้แนะให้เกษตรกรจัดหาและใช้ปัจจัยการผลิตอย่าง
ถูกต้องและเหมาะสม
 - 3.4) ให้ข้อมูลข่าวสารการเกษตรและการตลาดแก่
เกษตรกร
 - 3.5) การส่งเสริมและพัฒนาสถาบันเกษตรกร
 - 3.6) การคัดเลือกและใช้ประโยชน์จากเกษตรกรผู้นำ
- 4) ดำเนินงานหมู่บ้านหลักส่งเสริมการเกษตร
- 5) ปฏิบัติงานตามโครงการ/กิจกรรม
 - 5.1) การจัดทำแปลงทดสอบการปลูกพืช
 - 5.2) การจัดทำแปลงส่งเสริมการปลูกพืช
 - 5.3) ประสานงานในโครงการ/กิจกรรม
- 6) ด้านการปฏิบัติงานตามโครงการพิเศษเฉพาะพื้นที่
 - 6.1) รายงานการระบาดของโรคและแมลงศัตรูพืช
 - 6.2) รายงานความเสียหายอันเนื่องมาจากภัยธรรมชาติ

- 7) ด้านการประชุมและฝึกอบรม
 - 7.1) การฝึกอบรมรายปี
 - 7.2) การประชุมรายปี
 - 7.3) การประชุมอื่น ๆ
- 8) ด้านปฏิบัติงานอื่น ๆ ตามนโยบาย
 - 8.1) การจดทะเบียนผู้ปลูกพืช
 - 8.2) โครงการวางผังพัฒนาชนบท
 - 8.3) การแทรกแซงราคาผลผลิตการเกษตร
 - 8.4) โครงการ/กิจกรรมพิเศษที่จัดขึ้นตามนโยบาย

ของจังหวัด อ่างเภอ

8.5) อื่น ๆ

ขณะที่กระทรวงมหาดไทย (ม.ป.ป. : 40-41) ได้กล่าวถึงระเบียบสำนักนายกรัฐมนตรีว่าด้วยการบริหารการพัฒนาชนบทและการกระจายความเจริญไปสู่ภูมิภาค พ.ศ. 2535 ในหมวดที่ 5 เกี่ยวกับองค์การในระดับตำบลและหมู่บ้าน ข้อที่ 17 ว่า ให้ทุกสภาตำบลมีคณะทำงานสนับสนุนการปฏิบัติการพัฒนาชนบทระดับตำบลประกอบด้วย

(1) เจ้าหน้าที่เกษตรประจำตำบลในกรณีที่ ผู้ทำงาน
ไม่มีเจ้าหน้าที่เกษตรประจำตำบล ให้สภาตำบลแต่งตั้ง
จากอาสาสมัครเกษตรประจำตำบล 1 คน

(2) สาธารณสุขประจำตำบล ในกรณีที่ไม่มี ผู้ทำงาน
สาธารณสุขประจำตำบลให้เจ้าหน้าที่สาธารณสุขอำเภอ
หรือผู้ช่วยสาธารณสุขอำเภอ ทำหน้าที่ในตำบลนั้น เว้นแต่
ในตำบลนั้นมีโรงพยาบาลในสังกัดกระทรวงสาธารณสุข
ก็ให้ผู้อำนวยการโรงพยาบาลนั้น แต่งตั้งเจ้าหน้าที่
โรงพยาบาล 1 คน

(3) ครูที่ประจำอยู่ในตำบล ซึ่งสภาตำบล ผู้ทำงาน
แต่งตั้ง 1 คน

- | | |
|---|----------|
| (4) พัฒนาการประจำตำบล กรณีที่ไม่มี
พัฒนาการประจำตำบล ให้พัฒนาการอำเภอ พิจารณา
แต่งตั้ง 1 คน | ผู้ทำงาน |
| (5) ข้าราชการประจำอำเภอ ซึ่ง
นายอำเภอ หรือปลัดอำเภอผู้เป็นหัวหน้า
กิ่งอำเภอเห็นควรแต่งตั้ง 1 คน | ผู้ทำงาน |
| (6) กำนันท้องที่ | ผู้ทำงาน |
| (7) ราษฎรที่มีความรู้ความชำนาญทางช่าง
ซึ่งสภาตำบลแต่งตั้ง 1 คน | ผู้ทำงาน |
| (8) ราษฎรผู้ทรงคุณวุฒิ ซึ่งสภาตำบล
แต่งตั้ง 1 คน ให้นายอำเภอหรือปลัดอำเภอผู้เป็น
หัวหน้ากิ่งอำเภอ พิจารณาแต่งตั้งผู้ทำงาน 1 คน
เพื่อทำหน้าที่เป็นหัวหน้าคณะกรรมการและผู้ทำงาน
อีก 1 คน เพื่อทำหน้าที่เลขานุการคณะกรรมการ
ตามปกติของคณะกรรมการสนับสนุนการปฏิบัติ
การพัฒนาชนบทระดับตำบล | ผู้ทำงาน |

นอกจากนี้ในระเบียบดังกล่าว ยังได้กำหนดหน้าที่คณะกรรมการ
สนับสนุนการปฏิบัติการพัฒนาชนบทระดับตำบล มีหน้าที่ดังนี้

- (1) ให้ความสนับสนุนทางด้านวิชาการและอุปกรณ์ที่จำเป็น
ในการดำเนินงานตามโครงการที่สภาตำบลเป็นผู้ดำเนินการหรือได้รับ
มอบหมายให้เป็นผู้ดำเนินการ
- (2) ช่วยเหลือสภาตำบล ในการตรวจสอบความเป็นไปได้
ของโครงการทั้งในด้านเทคนิคและค่าใช้จ่ายของโครงการ
- (3) ดำเนินการอื่นใดตามที่ทางราชการและสภาตำบลมอบหมาย

ความสัมพันธ์ของแผนพัฒนาตำบลประเภทต่าง ๆ รวมทั้งการใช้ข้อมูลในการจัดทำแผนดังกล่าวของเกษตรกรตำบล ดังนี้

<u>แผนพัฒนาตำบล</u>	<u>ข้อมูลที่ใช้</u>	<u>บทบาทของเกษตรกรตำบล</u>
โครงการสนับสนุนแผนการผลิตของเกษตรกร	1. แผนการผลิตของเกษตรกร (เป็นปัญหาและความต้องการของเกษตรกร รายครัวเรือน)	เจ้าหน้าที่ส่งเสริมการเกษตรระดับตำบล
แผนพัฒนาตำบล 5 ปี	1. ปัญหาและความต้องการของหมู่บ้านที่กำหนดขึ้นจากกรรมการหมู่บ้านและกรรมการสภาตำบล โดยมีคณะทำงานสนับสนุนการปฏิบัติการพัฒนาชนบทระดับตำบลให้คำแนะนำและช่วยเหลือ 2. ข้อมูลพื้นฐานระดับหมู่บ้าน	คณะทำงานสนับสนุนการปฏิบัติการพัฒนาชนบทระดับตำบล

แผนพัฒนาตำบล ประจำปี	<ol style="list-style-type: none"> 1. แผนพัฒนาตำบล 5 ปี 2. ข้อมูลพื้นฐาน ระดับหมู่บ้าน 3. ปัญหาและความ ต้องการของ เกษตรกร 4. ข้อเสนอของ กรรมการหมู่บ้าน และกรรมการ สภาตำบล 	<p>คณะกรรมการสนับสนุน การปฏิบัติการ พัฒนาชนบท ระดับตำบล</p>
โครงการพัฒนา จังหวัด (งบฯ สนับสนุนส่วน ภูมิภาคและ ท้องถิ่น)	<ol style="list-style-type: none"> 1. แผนพัฒนาตำบล 5 ปี 2. แผนการผลิตของ เกษตรกร 3. ปัญหาและความ ต้องการของ ประชาชน 4. ข้อเสนอของ กรรมการหมู่บ้าน และกรรมการ สภาตำบล 5. ข้อมูลพื้นฐาน ระดับหมู่บ้าน 	<p>คณะกรรมการสนับสนุน การปฏิบัติการพัฒนา ชนบทระดับตำบล</p>

ฉะนั้นจากแนวความคิดและทฤษฎีเกี่ยวกับการจัดทำแผนพัฒนา
ชนบท จึงทำให้ได้ประเด็นที่นำมาใช้ในการวิจัยครั้งนี้ คือการรวบรวม
และวิเคราะห์ให้ข้อมูลที่จะนำมาจัดทำแผนพัฒนาตำบลโดยเฉพาะข้อมูล
ที่เป็นแผนการผลิตของเกษตรกร รวมทั้งประเด็นการปฏิบัติงานตาม
ความเคยชิน ซึ่งจะส่งผลต่อการนำแผนการผลิตของเกษตรกร มาจัด
ทำแผนพัฒนาตำบลของเกษตรกรตำบล

2. ทฤษฎีจิตวิทยาด้านจูงใจในการปฏิบัติงาน

ซาไลน์ค และคณะ (Zaleanick, et al, 1958:40)
ได้กล่าวว่าในการปฏิบัติงานมีประสิทธิภาพเกิดประสิทธิผลแค่ไหนจะต้อง
ได้รับการตอบสนองความต้องการทางด้านภายนอกและความต้องการ
ภายใน (External and Internal Needs) ซึ่งหากได้รับการ
ตอบสนองแล้ว ส่งผลต่อการปฏิบัติงานที่มีประสิทธิภาพ

ความต้องการภายนอก ได้แก่

- 1) รายได้ตอบแทน
- 2) ความมั่นคงปลอดภัยในการปฏิบัติงาน
- 3) สภาพแวดล้อมทางกายภาพ
- 4) ตำแหน่งหน้าที่
- 5) รักษาระเบียบวินัยในการทำงาน
- 6) ปฏิบัติงานด้วยความยุติธรรม
- 7) การทำงานต้องเชื่อถือได้ มีความฉับพลัน มีสมรรถภาพ
- 8) งานควรมีลักษณะให้ทราบถึงการดำเนินงานอย่างทั่วถึง
- 9) งานสำเร็จทันเวลา
- 10) ผลของงานได้มาตรฐาน
- 11) การดำเนินงานสามารถยึดเป็นมาตรฐานได้
- 12) กำหนดมาตรฐานที่สามารถใช้เป็นเครื่องมือในการ

ปฏิบัติงาน

ขณะที่ มาสโลว์ (Maslow, 1954:253-258) ได้จัดลำดับขั้นตอนความต้องการของมนุษย์ที่ส่งผลต่อการปฏิบัติงาน 5 ประเภทจากลำดับต่ำสุดไปสูงสุด ดังนี้

- 1) ความต้องการความสำเร็จแห่งตน (Self-fulfillment needs)
- 2) ความต้องการนิยมนับถือในตนเอง (Ego Needs)
- 3) ความต้องการทางสังคม (Social Needs)
- 4) ความต้องการความปลอดภัย (Safety Needs)

สำหรับ ฟลิปโป (Flippo, 1971:278-283) ได้กล่าวว่า การปฏิบัติงานของบุคคลจะมีประสิทธิภาพแค่ไหนขึ้นอยู่กับสิ่งต่อไปนี้

- 1) เงินเดือนหรือรายได้
- 2) ความมั่นคง หรือความมั่นใจในการปฏิบัติงาน
- 3) สภาพในการทำงาน
- 4) การได้รับคำแนะนำจากผู้บังคับบัญชาหรือเจ้าหน้าที่ที่เกี่ยวข้อง
- 5) ลักษณะและรูปแบบของการบังคับบัญชา
- 6) โอกาสก้าวหน้าหรือโอกาสในการแสดงความสามารถ
- 7) ความเข้าใจของเพื่อนร่วมงานหรือความร่วมมือจากผู้ที่เกี่ยวข้อง
- 8) ผลประโยชน์ตอบแทนอื่นๆ
- 9) สถานะทางสังคมเป็นที่ยอมรับของสังคมหรือมีมนุษยสัมพันธ์ที่ดี
- 10) การมีโอกาสร่วมกิจกรรมที่มีคุณค่า

ส่วน เชอร์เดน และ เชอร์แมน (Churden and Sherman, 1968:296-299) มีความเห็นว่า วิธีที่จะสนองความต้องการของบุคคลนั้นก็โดยการส่งเสริมทางบวกในเรื่องต่าง ๆ ดังนี้

- 1) เงิน หมายถึง เงินเดือน ค่าจ้าง และผลประโยชน์อื่น ๆ ที่คิดเป็นค่าเงินได้
- 2) ความมั่นคง หมายถึง การคุ้มครองที่จะต้องออกไปทำงาน มีรายได้เพียงพอ เวลาประสบอุบัติเหตุหรือเจ็บป่วยได้รับค่าจ้างทดแทน ตามความสมควร
- 3) การช้ชเมและการยอมรับนับถือ เมื่อทำงานก็ควรได้รับการยกย่องชมเชย
- 4) ให้ออกาสแข่งขันและแสดงความสามารถได้เต็มที่
- 5) ให้อรับผลงานที่ตนทำ เมื่อผลิตผลจะได้หาทางแก้ไข
- 6) ความรู้สึกเป็นส่วนหนึ่งของงาน ต้องการจะให้สังคมยอมรับตนเข้าเป็นสมาชิกของกลุ่ม
- 7) การได้เข้ามีส่วนร่วม เช่น การให้ความเห็นมีการพบปะหรือปรึกษา

จากทฤษฎีจิตวิทยาด้านจูงใจในการปฏิบัติงาน ทำให้ได้ประเด็นที่นำมาใช้ในการวิจัยครั้งนี้ดังนี้คือ การได้รับคำแนะนำจากเจ้าหน้าที่ที่เกี่ยวข้อง ความรู้สึก มั่นคงปลอดภัยในการปฏิบัติงานและความร่วมมือจากผู้เกี่ยวข้องหรือประชาชน

3. ทฤษฎีเกี่ยวกับผู้นำ

การจัดแผนพัฒนาตำบล เป็นงานที่เกี่ยวข้องระหว่างผู้นำการพัฒนา ได้แก่ เกษตรตำบลและประชาชน จำเป็นต้องอาศัยความร่วมมือจากประชาชน จึงมีผลต่อการปฏิบัติงานของเกษตรตำบล ฉะนั้นเกษตรตำบลจึงเป็นผู้ที่มีบทบาทสำคัญยิ่ง

ได้มีผู้ให้คำจำกัดความเกี่ยวกับผู้นำและผู้นำท้องถิ่นไว้มากมาย ซึ่งผู้วิจัยขอนำมากล่าวในที่นี้เพื่อจะได้เห็นบทบาทหน้าที่ของผู้นำการพัฒนาได้ชัดเจนยิ่งขึ้น

เทลเลอร์ (Taylor, 1962:5) ได้ให้ความหมายไว้ว่า การเป็นผู้นำกิจกรรมของการมีอิทธิพลเหนือผู้อื่น เพื่อให้เกิดความร่วมมือและนำไปสู่เป้าหมายอย่างหนึ่งอย่างใดที่เขาต้องการ

ส่วน เบอร์บี้ (Burby, 1972:46) กล่าวว่า ผู้นำ คือ บุคคลที่มีคำพูดและการกระทำที่สามารถจูงใจบุคคลอื่นให้ปฏิบัติตาม โดยเต็มใจ

สำหรับ แทนเนบอัม เออวิง และเฟรด (Tennenbaum, Irving and Fred, 1961:24) ได้ให้ความหมายของผู้นำ คือ ผู้ที่สามารถมีอิทธิพลต่อผู้อื่น ดำเนินการ และควบคุมสถานการณ์นั้น โดยการใช้กระบวนการติดต่อสื่อสารเพื่อให้บรรลุเป้าหมายกำหนดไว้

นอกจากนี้ ครีทโลว์, เอตัน และเทอร์เรนซ์ (Kreitlow, Aiton and Torrence 1965:57) ได้ให้ความหมายของผู้นำท้องถิ่น (Local leaders) หมายถึง บุคคลที่ช่วยให้กลุ่มหรือชุมชนได้มีการตกลงกันและพยายามหาทางให้ประสบผลสำเร็จในจุดมุ่งหมายที่ตั้งไว้

จากที่มีผู้กล่าวมานี้ จะเห็นว่าการเข้าใจบทบาทของผู้นำ การพัฒนาเป็นสิ่งจำเป็นอย่างยิ่ง หากผู้นำไม่เข้าใจบทบาทของตนเอง ก็ไม่สามารถปฏิบัติหน้าที่ให้บรรลุวัตถุประสงค์ได้ดีเท่าที่ควร

ฉะนั้นการเข้าใจบทบาทของเกษตรกรตำบลซึ่งมีผลต่อการปฏิบัติงานของเกษตรกรตำบลด้วย

4. ทฤษฎีทางด้านการบริหาร

ในเรื่องการบริหารงานในองค์การให้บรรลุผลสำเร็จตามความต้องการและเป็นไปด้วยความราบรื่นนั้น ผู้นำควรมีลักษณะทางด้านต่าง ๆ ดังนี้ (อรุณ รักธรรม, 2517:211-214)

- 1) ทางด้านมนุษยสัมพันธ์
- 2) มีความรู้ความเข้าใจงานในองค์การ
- 3) สามารถมอบหมายงานให้ผู้อื่นปฏิบัติได้
- 4) มีทัศนคติที่ดีต่อการปฏิบัติงานขององค์การ
- 5) มีส่วนร่วมในการวางแผนปฏิบัติงานในองค์การ
- 6) สามารถแก้ไขปัญหาและอุปสรรคที่เกี่ยวกับการบริหารในองค์การได้

สมพงษ์ เกษมสิน (2516:403-406) ได้กล่าวเกี่ยวกับการบริหารงาน มีแนวคิดที่ว่า ความสามารถและลักษณะต่าง ๆ ที่ทำให้ผู้นำสามารถปฏิบัติงานได้อย่างมีประสิทธิภาพ แบ่งได้ 4 ประเด็นใหญ่ ๆ ดังนี้

- 1) ด้านพื้นฐานและประสบการณ์ (Backgrounds and Experiences)
- 2) ด้านสติปัญญาและคุณภาพสมอง (Intellectual and Mental Qualities)
- 3) ด้านลักษณะทางกาย (Physical Attributes)
- 4) ด้านบุคลิกภาพและความสนใจ (Personality and Interests)

ในการวิจัยนี้ได้นำพื้นฐานและประสบการณ์ ตลอดจนสติปัญญา และคุณภาพทางสมองมาใช้ในตัวแปรทางด้านระดับการศึกษา และการมีเจตคติที่ดีต่อการปฏิบัติงานมาเป็นตัวแปรด้วย

5. แนวคิดเกี่ยวกับการกระทำทางสังคม

รีดเดอร์ (Reeder, 1971 : 1-7) ได้รวบรวมกลุ่มของปัจจัยซึ่งเป็นเหตุที่ทำให้มนุษย์กระทำหรือไม่กระทำสิ่งใดสิ่งหนึ่งขึ้นเป็นทฤษฎี เพื่ออธิบายถึงการกระทำทางสังคม (Social Action) ว่า

การกระทำของมนุษย์ในเรื่องใด ๆ ก็ตาม ขึ้นอยู่กับกลุ่มปัจจัยซึ่งมีอยู่หลายด้าน ได้แก่

- 1) เป้าหมาย (Goals)
- 2) ความเชื่อ (Belief Orientation)
- 3) ค่านิยม (Value Standard)
- 4) ขนบธรรมเนียมประเพณีและวัฒนธรรม (Customs and Culturs)
- 5) ความคาดหวังและปทัสสถาน (Expectation and Norms)
- 6) ข้อผูกพัน (Commitment)
- 7) แรงเสริม (Forces)
- 8) โอกาส (Opportunities)
- 9) ความสามารถ (Abilities)
- 10) การสนับสนุน (Supports)

นอกจากนี้ ริดเดอร์ ยังได้อธิบายถึงแนวคิดเกี่ยวกับปัจจัยหรือสาเหตุที่จะมีผลต่อการกระทำทางสังคมไว้ดังต่อไปนี้

- 1) ในสถานการณ์ของการกระทำทางสังคมรวมทั้งสถานที่ภูมิลาเนา จะเกี่ยวข้องกับพฤติกรรมของบุคคลหลายบุคคล ซึ่งแต่ละคนก็จะมีเหตุผลแต่ละอย่างในการตัดสินใจการปฏิบัติงาน
- 2) บุคคลหรือองค์การที่จะตัดสินใจหรือแสดงการกระทำบนพื้นฐานของกลุ่มเหตุผล ซึ่งผู้ที่ตัดสินใจเองได้คิดว่ามันสอดคล้องหรือตรงกับปัญหาและสถานการณ์นั้น ๆ
- 3) เหตุผลบางประการอาจจะสนับสนุนการตัดสินใจและเหตุผลบางประการอาจจะต่อต้านการตัดสินใจ
- 4) เหตุผลนั้นผู้ตัดสินใจเองจะตระหนักหรือให้น้ำหนักที่แตกต่างกัน ในการเลือกเหตุผลหรือปัจจัยที่จะมีอิทธิพลต่อการตัดสินใจ

- 5) เหตุผลที่เกี่ยวข้องกับการตัดสินใจนั้น อาจจะเป็นเหตุผลเฉพาะจากเหตุผลเพียงหนึ่งประการ หรือมากกว่าจากจำนวนเหตุผล หรือปัจจัยที่มีอิทธิพลต่อการกระทำทั้ง 10 ประการ ที่กล่าวมาแล้ว
- 6) อาจจะมีเหตุผลสองหรือสามประการจากเหตุผลทั้ง 10 ประการ หรืออาจจะไม่มีเลยที่จะมีเหตุผลต่อการตัดสินใจในทุกโอกาส
- 7) กลุ่มของปัจจัยที่มีอิทธิพลต่อการกระทำทางสังคมนั้นย่อมจะมีการเปลี่ยนแปลงได้
- 8) สำหรับกรณีเฉพาะบางอย่างภายใต้การกระทำทางสังคม จะมีบ่อยครั้งที่มีทางเลือกสองหรือสามทาง เพื่อที่จะสนองต่อสถานการณ์นั้น
- 9) ผู้กระทำหรือผู้ที่ตัดสินใจอาจจะเลือกทางเลือกโดยเฉพาะซึ่งแตกต่างกันออกไปในบุคคลแต่ละคน
- 10) เหตุผลที่จะตัดสินใจสามารถที่จะมองเห็นได้จากทางเลือกที่ถูกต้องแล้ว

จากทฤษฎีแนวคิดในด้านต่างๆ ที่กล่าวมาแล้ว ผู้วิจัยจึงอาศัยทฤษฎีและแนวความคิดเหล่านั้นเป็นแนวทางในการวิจัย เรื่องคุณลักษณะของเกษตรตำบลที่ส่งผลต่อการนำแผนการผลิตของเกษตรกรมาจัดทำแผนพัฒนาตำบลโดยอาศัยทฤษฎีของรีดเดอร์ เป็นหลักและผู้วิจัยเลือกศึกษาเฉพาะคุณลักษณะทางด้านการสนับสนุนและภูมิสำนึก ซึ่งผู้วิจัยเชื่อว่าเป็นคุณลักษณะของเกษตรตำบลที่ส่งผลต่อการนำแผนการผลิตของเกษตรกรมาจัดทำแผนพัฒนาตำบล

ภูมิสำนึก ในที่นี้ผู้วิจัยหมายถึงสถานที่อยู่อาศัยประกอบสัมมาอาชีพตั้งแต่เยาว์วัย ซึ่งได้รับการปลูกฝังขัดเกลาทางสังคม (Socialization) ตลอดมา ซึ่งสังคมแต่ละสังคมมักจะมีลักษณะเป็นของตัวเองโดยเฉพาะไม่ซ้ำแบบกับใคร เพราะไม่มีใครเหมือนใครในทุกด้าน และบุคลิกภาพพัฒนาไปพร้อมกับการพัฒนาไปพร้อมกับการพัฒนาทางร่างกาย อารมณ์ และด้านอื่น ๆ ของจิตใจ พฤติกรรมของแต่ละ

บุคคล เป็นผลของกรรมพันธุ์สิ่งแวดล้อมที่หลอมหล่อบุคคลนั้น (สุพิศรา
สุภาพ, 2519 : 43-44)

ฉะนั้น การที่บุคคลมีภูมิสำเนาแตกต่างกันย่อมได้รับการปลูกฝัง
ในเรื่องค่านิยม ทศนคติและแนวทางปฏิบัติงานของบุคคลแตกต่างกันด้วย

จากทฤษฎีที่เกี่ยวข้อง ทำให้ได้ประเด็นที่นำมาใช้ในการวิจัย
ครั้งนี้ดังนี้ ระดับการศึกษาการได้รับคำแนะนำและสนับสนุนจากเจ้าหน้าที่
การได้รับความร่วมมือจากเกษตรกรและภูมิสำเนาสิ่งเหล่านี้ส่งผลต่อการ
นำแผนการผลิตของเกษตรกรมาจัดทำแผนพัฒนาตำบลของเกษตรกรตำบล

การสนับสนุน (Supporting) ได้แก่ การได้รับคำแนะนำ
สนับสนุนจากเจ้าหน้าที่ที่เกี่ยวข้อง รวมทั้งได้รับความร่วมมือจากเกษตรกร
เพราะถึงแม้ว่าเกษตรกรตำบลจะเป็นผู้ที่มีความรู้ความสามารถบางอย่าง
เหนือกว่าประชาชนทั่วไป แต่คำแนะนำสนับสนุนจากเจ้าหน้าที่ก็ยังคงเป็น
สิ่งที่จะช่วยให้การจัดทำแผนพัฒนาตำบลประสบผลสำเร็จยิ่งขึ้น นอกจากนี้
การได้รับความร่วมมือสนับสนุนจากเกษตรกรก็เป็นสิ่งสำคัญเช่นเดียวกัน
เพราะลำพังแต่เกษตรกรตำบล ย่อมจะไม่สามารถทำให้กิจการงานบรรลุ
เป้าหมายได้ ดังนั้น การได้รับคำแนะนำสนับสนุนจากเจ้าหน้าที่และ
เกษตรกร จึงนับเป็นคุณลักษณะของเกษตรกรตำบลประการหนึ่งที่ส่งผล
ต่อการนำแผนการผลิตของเกษตรกร มาจัดทำแผนพัฒนาตำบล

นอกจากอาศัยแนวคิดที่เกี่ยวกับการกระทำทางสังคมของ
วีตเตอร์ผู้วิจัยยังได้อาศัยแนวความคิดทางด้านการบริหารมาเป็นแนวทาง
ดำเนินการวิจัยด้วย ได้แก่ เรื่องการได้รับข้อมูลข่าวสารเกี่ยวกับการ
พัฒนาชนบท ซึ่งเป็นการเพิ่มความรู้ให้แก่บุคลากรในองค์การให้มี
ประสิทธิภาพยิ่งขึ้นอีกด้วย

6. งานวิจัยที่เกี่ยวข้อง

จากการค้นคว้าและตรวจสอบเอกสารปรากฏว่าไม่มีการศึกษาที่เกี่ยวข้องกับการจัดทำแผนพัฒนาชนบทของเกษตรตำบลโดยตรง แต่เป็นการศึกษาเกี่ยวกับประสิทธิภาพในการทำงานของเจ้าหน้าที่ส่งเสริม และเกี่ยวกับผู้นำการพัฒนาทั่ว ๆ ไป ดังนี้

ดิเรก ฤกษ์หว่าย (2516 : 39) ได้ทำการศึกษาวิจัยเรื่อง ปัจจัยบางประการที่เกี่ยวข้องกับประสิทธิภาพในการทำงานของเจ้าหน้าที่ส่งเสริมพบว่า เจ้าหน้าที่ส่งเสริมที่จบต่ำกว่าปริญญาตรีจะมีประสิทธิภาพในการทำงานสูงกว่าเจ้าหน้าที่จบชั้นปริญญาตรีหรือสูงกว่า เกี่ยวกับปัญหาในการติดต่อกับเกษตรกรพบว่าเจ้าหน้าที่ส่งเสริมที่ระดับการศึกษาต่ำกว่าปริญญาตรีก็มีปัญหาในบางเรื่องมากกว่า ส่วนทัศนคติที่มีต่อเกษตรกรพบว่าทั้งสองกลุ่มมีทัศนคติที่ดีต่อเกษตรกร แต่กลุ่มที่ไม่มีปริญญาตรีมีทัศนคติที่ดีกว่าเล็กน้อยจากค่าสัมพันธ์ (Correlation Coefficient) ระหว่างปัจจัยต่าง ๆ ในการศึกษาพบว่า เจ้าหน้าที่ส่งเสริมที่มีอายุ เงินเดือน จำนวนชั่วโมงทำงาน ในการออกท้องที่มากน้อยต่างกันเพียงใดจะไม่มีความรู้สึกแตกต่างกัน โดยเฉพาะในเรื่องที่เกี่ยวข้องกับแรงจูงใจในการทำงาน ความพึงพอใจในการทำงาน ความต้องการที่ได้รับความสนใจจากการทำงาน

ส่วน ทิตยา สุวรรณชฎ (2530 : 84-89) ได้ศึกษาทัศนของข้าราชการกรมการพัฒนาชุมชนระดับอำเภอเกี่ยวกับความสามารถในการปฏิบัติงานของพัฒนากรที่มีวุฒิปริญญา และไม่จบปริญญา พบว่าข้าราชการในระดับอำเภอส่วนใหญ่ เห็นว่า พัฒนาการที่มีวุฒิปริญญา มีลักษณะดีกว่าพัฒนากรที่ไม่จบปริญญา โดยเฉพาะอย่างยิ่งในเรื่องความคิดริเริ่มความสามารถและความเป็นผู้นำ ส่วนพัฒนากรที่มีวุฒิไม่จบปริญญา มีความอดทนลำบากลำบากสามารถทำงานร่วมกับชาวบ้าน และมีความเป็นกันเองกับข้าราชการอื่น ๆ ดีกว่าพัฒนากรที่มีวุฒิปริญญา

กอบแก้ว สุวรรณางกูร (2523 : 64-68) ได้ศึกษาเปรียบเทียบในเรื่องการปฏิบัติงานตามบทบาทของพัฒนากรที่มีวุฒิปริญญาและไม่จบปริญญาตามความคิดเห็นของผู้บังคับบัญชาและนักวิชาการพัฒนาชุมชนพบว่า ระดับการศึกษาไม่มีความสัมพันธ์กับการปฏิบัติงาน พัฒนาการจังหวัดมีความเห็นว่า พัฒนาการที่มีระยะเวลาปฏิบัติงานนาน จะปฏิบัติงานได้ดีกว่าพัฒนากรที่มีระยะเวลาปฏิบัติงานในระยะเวลาสั้น

นอกจากนี้ ดิเรก ฤกษ์หรัาย (2516 : 37) กล่าวว่า ในเรื่องการปฏิบัติงานได้มีผู้ศึกษามากมายในต่างประเทศ และพบว่า มีปัจจัยที่สำคัญหลายอย่างที่เกี่ยวข้องกับ ประสิทธิภาพในการทำงานของบุคคล เช่น ความรู้ ความสามารถ แรงจูงใจ ความพึงพอใจในการทำงาน ความพอใจที่ได้รับการตอบสนองในสิ่งที่ต้องการ โครงสร้าง และลักษณะของงาน โอกาสที่จะได้รับในการทำงานตลอดจนปัจจัยอื่น ๆ ทางด้านจิตวิทยา เช่น ความสนใจ เจตคติ ความพร้อมในการทำงาน บุคลิกภาพของบุคคล บทบาทของสถานะทางสังคมและวัฒนธรรมอีกด้วย เช่น ค่านิยม ชนบธรรมเนียมประเพณี

ส่วนการศึกษาของสมพงษ์ กุลภริชธรรม (2535 : บทคัดย่อ) ได้ทำการศึกษาปัจจัยที่มีผลต่อพฤติกรรมการปฏิบัติงานพัฒนาชนบทของคณะกรรมการสภาตำบลพบว่า ผู้ที่มีรายได้สูงปฏิบัติงานได้มากกว่าผู้ที่มีรายได้ต่ำ ผู้ที่ได้รับคำแนะนำและสนับสนุนจากเจ้าหน้าที่ที่สูงพฤติกรรมการปฏิบัติงานพัฒนาชนบทได้มากกว่าผู้ที่ได้รับคำแนะนำ และสนับสนุนจากเจ้าหน้าที่ต่ำ ผู้ที่มีโอกาสแสดงความสามารถสูง ปฏิบัติงานพัฒนาชนบทได้มากกว่าผู้ที่มีโอกาสแสดงความสามารถต่ำ และผู้ที่ได้รับความร่วมมือจากประชาชนสูงสามารถปฏิบัติงานพัฒนาชนบทได้มากกว่าผู้ที่ได้รับความร่วมมือจากประชาชนต่ำ

จากงานวิจัยที่เกี่ยวข้องทำให้ได้ประเด็นที่นำมาใช้ในการวิจัยครั้งนี้ คือ ระดับการศึกษา ระยะเวลาปฏิบัติงาน การได้รับคำแนะนำและสนับสนุนจากเจ้าหน้าที่ที่เกี่ยวข้อง และการได้รับ

ความร่วมมือจากประชาชน ซึ่งส่งผลต่อการนำแผนการผลิตของเกษตรกร มาจัดทำแผนพัฒนาตำบลของเกษตรกรตำบล

7. กรอบแนวความคิดในการวิจัย

จากรวบรวมข้อมูลที่เกี่ยวข้อง และผู้วิจัยได้ปฏิบัติงานอยู่ในพื้นที่จังหวัดชายแดนภาคใต้มานานพอสมควร มีความสนใจเกี่ยวกับการนำแผนการผลิตของเกษตรกร มาจัดทำแผนพัฒนาตำบลของเกษตรกรตำบล โดยศึกษาคุณลักษณะของเกษตรกรตำบลที่ส่งผลต่อการนำแผนการผลิตของเกษตรกรมาจัดทำแผนพัฒนาตำบลของเกษตรกรตำบล ในจังหวัดยะลา ปัตตานีและนราธิวาสตามกรอบแนวความคิด ดังนี้

ภาพประกอบ 2 กรอบแนวความคิดในการวิจัย

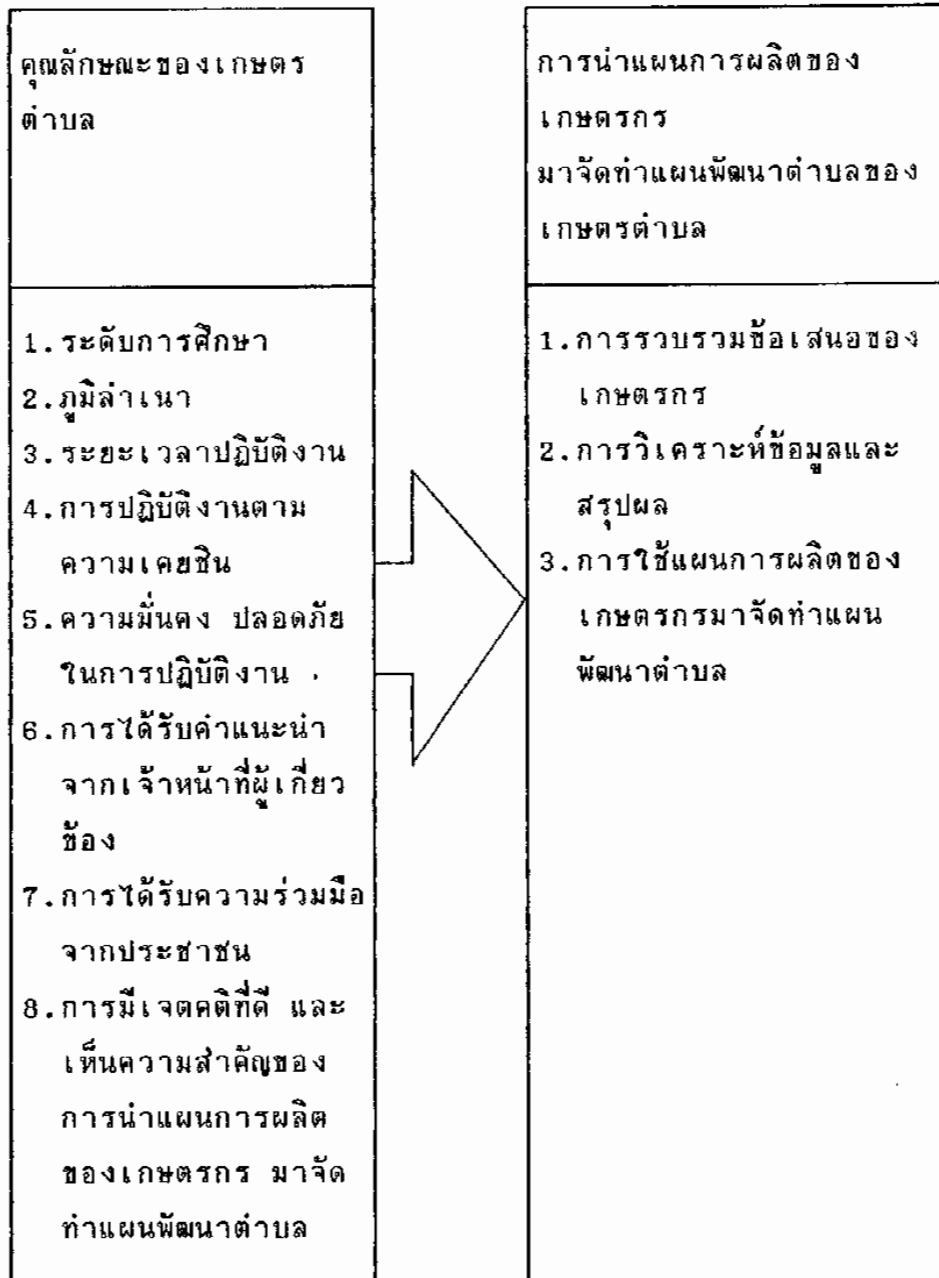

จากกรอบแนวความคิดในภาพประกอบ 2 จะเห็นได้ว่ามีคุณลักษณะที่ส่งผลต่อการปฏิบัติงานของเกษตรกรตำบล ได้แก่ระดับการศึกษา ภูมิสำเนา ระยะเวลาปฏิบัติงาน การปฏิบัติงานตามความเคยชิน ความมั่นคงปลอดภัยในการปฏิบัติงาน การได้รับคำแนะนำจากเจ้าหน้าที่ผู้เกี่ยวข้อง การได้รับความร่วมมือจากประชาชน และการมีเจตคติที่ดี และเห็นความสำคัญของการนำแผนการผลิตของเกษตรกรมาจัดทำแผนพัฒนาตำบล

คุณลักษณะของเกษตรกรตำบลทั้ง 8 ประการดังกล่าวจะส่งผลต่อการนำแผนการผลิตของเกษตรกรมาจัดทำแผนพัฒนาตำบล ในด้านการรวบรวมข้อเสนอของเกษตรกร การวิเคราะห์ข้อมูลและสรุปผล และการนำแผนการผลิตของเกษตรกร มาจัดทำแผนพัฒนาตำบล

วัตถุประสงค์

1. เพื่อศึกษาความสัมพันธ์ระหว่างคุณลักษณะของเกษตรกรตำบลทั้ง 8 ประการ คือ ระดับการศึกษา ภูมิสำเนา ระยะเวลาปฏิบัติงาน การปฏิบัติงานตามความเคยชิน ความรู้สึกมั่นคงปลอดภัยในการปฏิบัติงาน การได้รับคำแนะนำจากเจ้าหน้าที่ผู้เกี่ยวข้อง การได้รับความร่วมมือจากประชาชน และการมีเจตคติที่ดี เห็นความสำคัญของการนำแผนการผลิตของเกษตรกรมาจัดทำแผนพัฒนากับการนำแผนการผลิตของเกษตรกรมาจัดทำแผนพัฒนาตำบลทั้ง 3 ประการ คือ การรวบรวมข้อเสนอของเกษตรกร การวิเคราะห์ข้อมูลและสรุปผล และการใช้แผนการผลิตของเกษตรกรมาจัดทำแผนพัฒนาตำบล
2. เพื่อศึกษาตัวพยากรณ์การนำแผนการผลิตของเกษตรกรมาจัดทำแผนพัฒนาตำบลของเกษตรกรตำบลทั้ง 3 ประการ และหาสมการพยากรณ์
3. เพื่อจัดกลุ่มคุณลักษณะของเกษตรกรตำบลที่ส่งผลต่อการนำแผนการผลิตของเกษตรกร มาจัดทำแผนพัฒนาตำบลใหม่

4. เพื่อเปรียบเทียบคุณลักษณะของเกษตรตำบลทั้ง 8 ประเภท กับผลของการนำแผนการผลิตของเกษตรกรมาจัดทำแผนพัฒนาตำบล ทั้ง 3 ประเภท
5. เพื่อเปรียบเทียบการนำแผนการผลิตของเกษตรกรมาจัดทำแผนพัฒนาตำบลของเกษตรตำบลในจังหวัดยะลา ปัตตานี และนราธิวาส

สมมติฐาน

จากแนวความคิดของทฤษฎี และผลการวิจัยที่ได้ค้นคว้ามาสามารถนำมาเป็นแนวทางในการตั้งสมมติฐานการวิจัยได้ ดังนี้

1. คุณลักษณะของเกษตรตำบล ทั้ง 8 ประเภท ได้แก่ระดับการศึกษา ภูมิฐานะ ระยะเวลาปฏิบัติงาน การปฏิบัติงานตามความเคยชิน ความรู้สึกมั่นคงปลอดภัยในการปฏิบัติงาน การได้รับคำแนะนำจากเจ้าหน้าที่ผู้เกี่ยวข้อง การได้รับความร่วมมือจากประชาชนและการมีเจตคติที่ดี และเห็นความสำคัญของการนำแผนการผลิตของเกษตรกร มีความสัมพันธ์กับการนำแผนการผลิตของเกษตรกร มาจัดทำแผนพัฒนาตำบล ทั้ง 3 ประเภท ได้แก่ การรวบรวมข้อเสนอของเกษตรกรการวิเคราะห์ข้อมูล และสรุปผล และการใช้แผนการผลิตของเกษตรกรมาจัดทำแผนพัฒนาตำบล
2. คุณลักษณะของเกษตรตำบลทั้ง 8 ประเภทเป็นตัวพยากรณ์ที่ดีและได้สมการพยากรณ์การนำแผนการผลิตของเกษตรกรมาจัดทำแผนพัฒนาตำบลทั้ง 3 ประเภท
3. ได้กลุ่มคุณลักษณะของเกษตรตำบลที่ส่งผลต่อการนำแผนการผลิตของเกษตรกร มาจัดทำแผนพัฒนาตำบล ซึ่งเป็นกลุ่มลักษณะใหม่ ไม่น้อยกว่า 3 กลุ่ม
4. เกษตรตำบลที่มีลักษณะต่างกันจะนำแผนการผลิตของเกษตรกรมาจัดทำแผนพัฒนาตำบลต่างกันด้วย ดังนี้

4.1 เกษตรตำบลที่มีระดับการศึกษาต่างกัน จะนำแผนการผลิตของเกษตรกรมาจัดทำแผนพัฒนาตำบลแตกต่างกัน

4.2 เกษตรตำบลที่มีภูมิลาเนาแตกต่างกัน จะนำแผนการผลิตของเกษตรกรมาจัดทำแผนพัฒนาตำบลแตกต่างกัน

4.3 เกษตรตำบลที่มีระยะเวลาปฏิบัติงานแตกต่างกัน จะนำแผนการผลิตของเกษตรกรมาจัดทำแผนพัฒนาตำบลแตกต่างกัน

4.4 เกษตรตำบลที่มีการปฏิบัติงานตามความเคยชินแตกต่างกัน จะนำแผนการผลิตของเกษตรกรมาจัดทำแผนพัฒนาตำบลแตกต่างกัน

4.5 เกษตรตำบลที่มีความรู้สึกลับั่นคง ปลอดภัยในการปฏิบัติงานแตกต่างกัน จะนำแผนการผลิตของเกษตรกรมาจัดทำแผนพัฒนาตำบลแตกต่างกัน

4.6 เกษตรตำบลที่มีการได้รับคำแนะนำจากเจ้าหน้าที่ผู้เชี่ยวชาญแตกต่างกัน จะนำแผนการผลิตของเกษตรกรมาจัดทำแผนพัฒนาตำบลแตกต่างกัน

4.7 เกษตรตำบลที่มีการได้รับความร่วมมือจากประชาชนแตกต่างกัน จะนำแผนการผลิตของเกษตรกรมาจัดทำแผนพัฒนาตำบลแตกต่างกัน

4.8 เกษตรที่มีเจตคติและเห็นความสำคัญต่อการนำแผนการผลิตของเกษตรกรแตกต่างกัน จะนำแผนการผลิตของเกษตรกรมาจัดทำแผนพัฒนาตำบลแตกต่างกัน

5. การนำแผนการผลิตของเกษตรกรมาจัดทำแผนพัฒนาตำบลของเกษตรตำบล ในจังหวัดยะลา ปัตตานี และนราธิวาส มีความแตกต่างกัน

ความสำคัญและประโยชน์

1. ทำให้ทราบคุณลักษณะของเกษตรกรตำบลที่ส่งผลต่อการนำแผนการผลิตของเกษตรกร มาจัดทำแผนพัฒนาตำบล
2. ทำให้ทราบถึงความแตกต่างในการนำแผนการผลิตของเกษตรกร มาจัดทำแผนพัฒนาตำบลของเกษตรกรตำบลในจังหวัดยะลา ปัตตานี และนราธิวาส
3. ผลการวิจัยนี้จะนำไปใช้ประโยชน์ในการฝึกอบรมเกษตรกรตำบล เพื่อให้เกษตรกรตำบล ได้มีความรู้ในการใช้ข้อมูลที่เหมาะสมต่อการจัดทำแผนพัฒนาตำบล

ขอบเขตของการวิจัย

ในการวิจัยครั้งนี้มีประชากร กลุ่มตัวอย่าง และตัวแปรดังต่อไปนี้

1. ประชากร (Population) ที่ใช้ในการวิจัยครั้งนี้ คือ เกษตรตำบลของจังหวัดยะลา ปัตตานี และนราธิวาส จำนวน 154 คน
2. กลุ่มตัวอย่าง (Samples) ที่ใช้ในการวิจัยครั้งนี้ คือ เกษตรตำบลของจังหวัดยะลา ปัตตานี และนราธิวาส จำนวน 112 คน
3. ตัวแปร (Variables) ที่ใช้ในการวิจัย มีดังนี้
 - 3.1 ตัวแปรอิสระ (Independent Variables) ได้แก่
 - 3.1.1 ระดับการศึกษา
 - ต่ำกว่าปริญญาตรี
 - ปริญญาตรีหรือสูงกว่า
 - 3.1.2 ภูมิภาค
 - ใน 3 จังหวัดชายแดนภาคใต้
 - นอก 3 จังหวัดชายแดนภาคใต้

- 3.1.3 ระยะเวลาปฏิบัติงาน
- น้อยกว่า 3 ปี
 - 3 - 5 ปี
 - มากกว่า 5 ปี
- 3.1.4 การปฏิบัติงานตามความเคยชิน
- ไม่ทุกครั้ง
 - ทุกครั้ง
- 3.1.5 ความรู้สึกมั่นคงปลอดภัยในการปฏิบัติงาน
- ไม่ปลอดภัย
 - ปลอดภัย
- 3.1.6 การได้รับคำแนะนำจากเจ้าหน้าที่ผู้เกี่ยวข้อง
- น้อยกว่า 2 ครั้ง/ปี
 - 2-3 ครั้ง/ปี
 - มากกว่า 3 ครั้ง/ปี
- 3.1.7 การได้รับความร่วมมือจากประชาชน
- ไม่ได้ได้รับความร่วมมือ
 - ได้รับความร่วมมือ
- 3.1.8 เจตคติและการเห็นความสำคัญของการนำแผนการผลิตของเกษตรกร มาจัดทำแผนพัฒนาตำบล
- ไม่เห็นด้วย
 - เห็นด้วย
- 3.2 ตัวแปรตาม (Dependent Variables) ได้แก่
- 3.2.1 การรวบรวมข้อเสนอของเกษตรกร
- 3.2.2 การวิเคราะห์ข้อมูล และสรุปผล
- 3.2.3 การใช้แผนการผลิตของเกษตรกรมาจัดทำแผนพัฒนาตำบล

ข้อตกลงเบื้องต้น

1. ประชากรและกลุ่มตัวอย่างที่ใช้ในการวิจัยครั้งนี้เป็นเกษตรกรตำบลที่ปฏิบัติงานในพื้นที่ภาคสนามในจังหวัดยะลา ปัตตานี และนราธิวาส
2. คำตอบที่ได้จากแบบสอบถามเป็นคำตอบตามสภาพความเป็นจริง เชื่อถือได้
3. วันเวลาในการตอบแบบสอบถามที่ต่างกันไม่มีผลต่อความคิดเห็นที่แตกต่าง

นิยามศัพท์เฉพาะ

การวิจัยครั้งนี้ได้ให้ความหมายศัพท์เฉพาะที่เกี่ยวข้องกับเรื่องคุณลักษณะของเกษตรกรตำบลที่ส่งผลการนำแผนการผลิตของเกษตรกรมาจัดทำแผนพัฒนาตำบล ดังนี้

1. คุณลักษณะ หมายถึง ลักษณะที่เกี่ยวข้องกับบุคคล ได้แก่ ระดับการศึกษา ภูมิลำเนา ระยะเวลาปฏิบัติงาน การปฏิบัติงานตามความเคยชิน ความรู้สึกมั่นคงปลอดภัยในการปฏิบัติงาน การได้รับคำแนะนำจากเจ้าหน้าที่ที่เกี่ยวข้อง การได้รับความร่วมมือจากประชาชน และการมีเจตคติที่ดีและเห็นความสำคัญของการนำแผนการผลิตของเกษตรกร

1.1 ระดับการศึกษา หมายถึง การศึกษาของเกษตรกรตำบลที่ได้ผ่านการศึกษามาจากสถานการศึกษา ซึ่งจัดระดับการศึกษาเอาไว้ได้แก่ต่ำกว่าปริญญาตรี และปริญญาตรี หรือสูงกว่า

1.2 ภูมิลำเนา หมายถึง ภูมิลำเนาเดิมของเกษตรกรตำบลซึ่งจัดแบ่งออกเป็นภูมิลำเนาที่อยู่ใน 3 จังหวัดชายแดนภาคใต้ ได้แก่ ยะลา ปัตตานี และนราธิวาสและภูมิลำเนาที่อยู่นอก 3 จังหวัดชายแดนภาคใต้ ดังกล่าว

1.3 ระยะเวลาการปฏิบัติงาน หมายถึง ระยะเวลาการปฏิบัติงานของเกษตรกรตำบลอยู่ใน 3 จังหวัดชายแดนภาคใต้ ได้แก่ จังหวัด ยะลา ปัตตานี และนราธิวาส ซึ่งจัดแบ่งออกเป็นระยะเวลาการปฏิบัติงานที่น้อยกว่า 3 ปี ระยะเวลาปฏิบัติงาน 3-5 ปีและระยะเวลาการปฏิบัติงานมากกว่า 5 ปี

1.4 การปฏิบัติงานตามความเคยชิน หมายถึง การจัดทำแผนพัฒนาตำบลของเกษตรกรตำบลตามความเคยชิน โดยที่ไม่ได้ใช้ข้อมูลอื่นใดมาประกอบการพิจารณาแต่ใช้ประสบการณ์และความรู้สึกนึกคิดในการจัดทำแผนพัฒนาตำบล ซึ่งแยกเป็นการปฏิบัติงานตามความเคยชินไม่ทุกครั้งและทุกครั้ง

1.5 ความรู้สึกมั่นคงปลอดภัยในการปฏิบัติงาน หมายถึง ความมั่นคงปลอดภัยในการรวบรวมข้อมูล โดยเฉพาะข้อมูลที่เป็นแผนการผลิตของเกษตรกร เพื่อการวางแผนและการจัดทำแผนพัฒนาตำบลของเกษตรกรตำบล ซึ่งจัดระดับความรู้สึกมั่นคงปลอดภัยเอาไว้ ได้แก่ ไม่ปลอดภัย และปลอดภัย

1.6 การได้รับคำแนะนำจากเจ้าหน้าที่ผู้เกี่ยวข้อง หมายถึง การที่เกษตรกรตำบลได้รับคำแนะนำจากเกษตรกรอำเภอ ผู้ช่วยเกษตรกรอำเภอและเจ้าหน้าที่ในระดับจังหวัด ในด้านการรวบรวมข้อมูลและการใช้ข้อมูล โดยเฉพาะข้อมูลที่เป็นแผนการผลิตของเกษตรกรมาจัดทำแผนพัฒนาตำบล ซึ่งจัดระดับการได้รับคำแนะนำเอาไว้ ได้แก่ น้อยกว่า 2 ครั้ง/ปี 2 - 3 ครั้ง/ปี และมากกว่า 3 ครั้ง/ปี

1.7 การได้รับความร่วมมือจากประชาชน หมายถึง การได้รับความร่วมมือจากเกษตรกร ในกรณีที่เกษตรกรตำบลได้ออกไปรวบรวมข้อมูล โดยเฉพาะข้อมูลที่เป็นแผนการผลิตของเกษตรกร ซึ่งจัดระดับการได้รับความร่วมมือเอาไว้ ได้แก่ ไม่ได้ได้รับความร่วมมือและได้รับความร่วมมือ

1.8 เจตคติและการเห็นความสำคัญของการนำแผนการผลิตของเกษตรกร หมายถึงการแสดงความคิดเห็นระดับต่าง ๆ ออกมาจากความรู้สึก ได้แก่ เห็นด้วยอย่างยิ่ง เห็นด้วย ไม้แน่ใจ ไม้เห็นด้วย และไม้เห็นด้วยอย่างยิ่ง ต่อการใช้แผนการผลิตของเกษตรกรมาจัดทำแผนพัฒนาตำบล

2. การปฏิบัติงานของเกษตรกรตำบล หมายถึงการเป็นสื่อกลางที่สำคัญที่นำการบริการด้านต่าง ๆ จากหน่วยงานของรัฐไปสู่เกษตรกรรวมทั้งการให้การศึกษาทั้งด้านการผลิต และการตลาดแก่เกษตรกร การรวบรวมข้อมูล การวางแผนพัฒนาตำบล การติดตามและประเมินผลโครงการต่าง ๆ ในตำบลที่รับผิดชอบ

3. เกษตรตำบล หมายถึง เจ้าหน้าที่ส่งเสริมการเกษตรประจำตำบล สังกัดกรมส่งเสริมการเกษตร ในจังหวัดยะลา ปัตตานี และนราธิวาส

4. การนำแผนการผลิตของเกษตรกร มาจัดทำแผนพัฒนาตำบลของเกษตรกรตำบล หมายถึง การรวบรวมข้อเสนอของเกษตรกรและการวิเคราะห์ข้อมูลและสรุปผลและการนำแผนการผลิตของเกษตรกรมาจัดทำแผนพัฒนาตำบล

4.1 การรวบรวมข้อเสนอของเกษตรกร หมายถึง การรวบรวมข้อมูลการทำกิจกรรมของเกษตรกร หลังจากได้ทราบทางเลือกที่เหมาะสมจากเกษตรกรตำบลแล้ว ซึ่งข้อเสนอของเกษตรกรนี้ เรียกอีกอย่างหนึ่งว่าแผนการผลิตของเกษตรกร

4.2 การวิเคราะห์ข้อมูลและสรุปผล หมายถึง การพิจารณาความเป็นไปได้ต่อข้อเสนอของเกษตรกร ข้อเสนอใดที่เกษตรกรตำบล พิจารณาแล้วว่าเป็นไปได้ที่คาดว่าจะทำกิจกรรม/โครงการสำเร็จ ก็สรุปผลเพื่อนำไปใช้จัดทำแผนพัฒนาตำบลต่อไป

4.3 การใช้แผนการผลิตของเกษตรกรมาจัดทำแผนพัฒนาตำบล หมายถึง การนำข้อเสนอของเกษตรกร ที่ผ่านการวิเคราะห์และสรุปผลแล้ว นำไปใช้จัดทำแผนพัฒนาตำบล

5. แผนการผลิตของเกษตรกร หมายถึง ข้อเสนอของเกษตรกรที่จะดำเนินกิจกรรมต่าง ๆ ทั้งกิจกรรมที่เป็นอาชีพ หรือกิจกรรมที่สนับสนุนอาชีพการเกษตร
6. แผนพัฒนาตำบล หมายถึง โครงการสนับสนุนแผนการผลิตของเกษตรกร แผนพัฒนาตำบล 5 ปี แผนพัฒนาตำบลประจำปี ในระบบ กชช. และโครงการพัฒนาจังหวัดในส่วนงบประมาณส่วนภูมิภาค และท้องถิ่น