

ทัศนะของผู้บริหารและครูโรงเรียนประถมศึกษาต่อการปฏิบัติงาน
ของคณะกรรมการการประถมศึกษาจังหวัด
ในเขตการศึกษา 2

Opinions of Primary School Administrators and
Teachers toward Performance of Provincial
Primary Education Commission
in Educational Region II



บุญเสริม ฤทธิเดช

Boonserm Rhithidej

60886

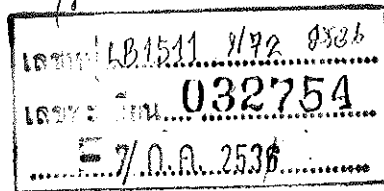

วิทยานิพนธ์ศึกษาศาสตรมหาบัณฑิต สาขาวิชาการบริหารการศึกษา
มหาวิทยาลัยสงขลานครินทร์

Master of Education Thesis in Educational Administration
Prince of Songkla University

2536

ชื่อวิทยานิพนธ์ ทัศนะของผู้บริหารและครู โรงเรียนประถมศึกษา ต่อการปฏิบัติงานของ
คณะกรรมการการประถมศึกษาจังหวัด ในเขตการศึกษา 2
ผู้เขียน นายบุญเสริม ฤทธิเศษ
สาขาวิชา การบริหารการศึกษา

คณะกรรมการที่ปรึกษา

.......... ประธานกรรมการ
(ผู้ช่วยศาสตราจารย์ ดร.สุวิทย์ บุญช่วย)

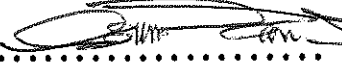
.......... กรรมการ
(ผู้ช่วยศาสตราจารย์ ดร.วีรัตน์ ธรรมาภรณ์)

คณะกรรมการสอบ

.......... ประธานกรรมการ
(ผู้ช่วยศาสตราจารย์ ดร.สุวิทย์ บุญช่วย)

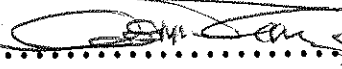
.......... กรรมการ
(ผู้ช่วยศาสตราจารย์ ดร.วีรัตน์ ธรรมาภรณ์)

.......... กรรมการ
(รองศาสตราจารย์ ทวี ทิมปา)

.......... กรรมการ
(ผู้ช่วยศาสตราจารย์ ดร.ชุมศักดิ์ อินทร์รัมย์)

บัณฑิตวิทยาลัย มหาวิทยาลัยสงขลานครินทร์ อนุมัติให้บัณฑิตวิทยานิพนธ์นี้เป็นส่วนหนึ่งของการศึกษาตามหลักสูตรศึกษาศาสตรมหาบัณฑิต สาขาวิชาการบริหารการศึกษา

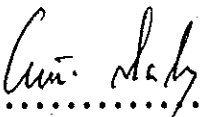
..........

(ดร.ไพรัตน์ สงวนไทร)

คณบดีบัณฑิตวิทยาลัย

ชื่อวิทยานิพนธ์ ทักษะของผู้บริหารและครูโรงเรียนประถมศึกษา ต่อการปฏิบัติงาน
 ของคณะกรรมการการประถมศึกษาจังหวัด ในเขตการศึกษา 2
 ผู้เขียน นายบุญเสริม ฤทธิเดช
 สาขาวิชา การบริหารการศึกษา
 ปีการศึกษา 2535

บทคัดย่อ

การวิจัยครั้งนี้มีวัตถุประสงค์ (1) เพื่อศึกษาทักษะของผู้บริหารและครูต่อ
 การปฏิบัติงานของคณะกรรมการการประถมศึกษาจังหวัด (2) เพื่อเปรียบเทียบ
 ทักษะของผู้บริหารและครู (3) เพื่อเปรียบเทียบทักษะของผู้บริหารที่มีเพศต่างกัน
 (4) เพื่อเปรียบเทียบทักษะของครูที่ เพศ อายุ ประสบการณ์การทำงาน และจังหวัด
 ที่ปฏิบัติงานต่างกัน กลุ่มตัวอย่างได้แก่ ผู้บริหารและครูโรงเรียนประถมศึกษาสังกัด
 สำนักงานการประถมศึกษาจังหวัด ในเขตการศึกษา 2 จำนวน 388 คน เป็นผู้บริหาร
 53 คน และครู 335 คน เครื่องมือในการรวบรวมข้อมูลเป็นแบบสอบถาม มี 3
 ตอน คือ ตอนที่ 1 เป็นแบบสำรวจรายการ (Checklist) ตอนที่ 2 เป็นแบบ
 มาตรฐานประมาณค่าแบบลิเคิร์ท (Likert scale) มี 5 ระดับ จากภารกิจ 7
 องค์ประกอบค่าความเชื่อมั่น (Reliability) ระหว่าง 0.81-0.98 ตอนที่ 3
 เป็นแบบสอบถามปลายเปิด (Open-ended Questionnaire)

ผลการวิจัย พบว่า (1) ทักษะของผู้บริหารและครู ต่อการปฏิบัติงานของ
 คณะกรรมการการประถมศึกษาจังหวัด อยู่ในระดับ 'เห็นด้วย' ($\bar{X} = 3.77$)
 (2) ทักษะต่อการปฏิบัติงานในแต่ละองค์ประกอบ ของคณะกรรมการการประถมศึกษา
 จังหวัด ระหว่างผู้บริหารกับครูไม่แตกต่างกัน (3) ทักษะต่อการปฏิบัติงานในแต่ละ
 องค์ประกอบ ของคณะกรรมการการประถมศึกษาจังหวัด ระหว่างผู้บริหารที่เพศต่างกัน
 ทักษะไม่แตกต่างกัน (4) ทักษะ ต่อการปฏิบัติงานในแต่ละองค์ประกอบของคณะ
 กรรมการการประถมศึกษาจังหวัด ระหว่างครูที่อายุ ประสบการณ์การทำงานต่างกัน
 ทักษะไม่แตกต่างกัน แต่ระหว่างครูที่เพศต่างกัน ทักษะต่อการปฏิบัติงานในองค์ประกอบ

รวมแตกต่างกันอย่างมีนัยสำคัญทางสถิติ ($P = .033$) และองค์ประกอบการปฏิบัติงานอื่นที่กฎหมายกำหนด แตกต่างกันอย่างมีนัยสำคัญทางสถิติ ($P = .004$).

(5) ทักษะของครูที่ปฏิบัติงานในจังหวัดต่างกัน ต่อการปฏิบัติงานของคณะกรรมการการประถมศึกษาจังหวัด แตกต่างกันอย่างมีนัยสำคัญทางสถิติ ($P = .0000$) เมื่อทดสอบค่าเฉลี่ยรายคู่ พบว่า ทักษะของครูจังหวัดยะลา ปัตตานี และสตูล สูงกว่า ทักษะของครูจังหวัดนราธิวาส ($P < .01$) (6) ข้อเสนอแนะของผู้บริหารและครู ต่อการปฏิบัติงานของคณะกรรมการการประถมศึกษาจังหวัด ควรกำหนดหลักเกณฑ์ การแต่งตั้ง ย้าย ผู้บริหารการศึกษาให้ชัดเจน ควรกำหนดวาระการดำรงตำแหน่ง ของผู้บริหารการศึกษา ไม่ควรพิจารณา 2 ชั้น โดยการไหลตลึง ควรจัดสรร งบประมาณค่าใช้จ่ายสอยให้แก่โรงเรียน เพื่อสามารถนำไปพัฒนาบุคลากรในโรงเรียนได้

Thesis Title	Opinions of Primary School Administrators and Teachers toward Performance of Provincial Primary Education Commission in Educational Region II
Author	Boonserm Rhithidej
Major Program	Educational Administration
Academic Year	1992

ABSTRACT

This research was intended : (1) to investigate the opinions of administrators and teachers toward performance of Provincial Primary Education Commission (2) to compare the opinions of administrators and teachers (3) to compare the opinions of administrators with sex difference and (4) to compare the opinions of teachers with difference in sex, age, working experience and province in which they work. A total of 388 subjects under study were 53 administrators and 335 teachers in the Office of Provincial Primary Education in Educational Region II. The instrument for collecting data was a questionnaire comprising three parts : part one was a checklist on the respondents background information, part two consisted of a 5-point Likert scale questionnaire on 7 factors of task performances, with the reliability value of .81-.98, and part three was an open-ended questionnaire. The statistics were employed in the data analysis using percentage, arithmetic mean, standard deviation, t-test,

F-test and the Tukey's HSD test.

The results indicated that : (1) The overall opinions of administrators and teachers toward performance of the Provincial Primary Education Commission were at a "AGREE" level ($\bar{X} = 3.77$). (2) There was no significant difference in opinions between administrators and teachers. (3) There was no significant difference in opinions of administrators with sex difference. (4) There was no significant difference in opinions of the teachers with difference in age, and working experience. However, those teachers with sex difference was significantly different in overall factors of task ($P = .033$), and in factor of other imposed upon by law were found significant ($P = .004$). (5) The opinions of teachers with different provinces in which they work were found significant ($P = .0000$), through the Tukey's HSD test, it was found that teachers working in Yala, Pattani and Satun had a higher opinion than those in Narathiwat ($P < .01$). (6) The subjects' suggestions : The Commission should discretely determine guidelines and regulations for designation and transfer of educational administrators at all levels : a definite term in the office for educational administrators should also be determined : measures for salary promotion for administrative and teaching staff should not be done through voting; and for school personnel development to be possible, budgets for petty expenses should be independently allocated to individual schools.

กิตติกรรมประกาศ

วิทยานิพนธ์ฉบับนี้สำเร็จลงได้ เพราะผู้วิจัยได้รับความอนุเคราะห์ให้
คำแนะนำ ข้อคิดเห็นและเอาใจใส่เป็นอย่างดี จากคณะกรรมการที่ปรึกษาทั้งสองท่าน
คือ ผู้ช่วยศาสตราจารย์ ดร.สุวิทย์ บุญช่วย ผู้ช่วยศาสตราจารย์ ดร.วิรัตน์
ธรรมาภรณ์ พร้อมทั้ง รองศาสตราจารย์ทวี ทิมป่า ผู้ช่วยศาสตราจารย์ ดร.ชุมศักดิ์
อินทร์รักษ์ ผู้ช่วยศาสตราจารย์ ดร.สุพล ทองคลองไทร และผู้ช่วยศาสตราจารย์
สุเทพ สันติวรรณนท์ ที่กรุณาให้คำแนะนำเพิ่มเติม จึงขอกราบขอบพระคุณไว้เป็น
อย่างสูง

ขอขอบพระคุณผู้บริหารและครูโรงเรียนประถมศึกษา สังกัดสำนักงาน
การประถมศึกษาจังหวัด ในเขตการศึกษา 2 ที่ให้ความอนุเคราะห์ให้ข้อมูลในการวิจัย
รวมทั้งนักศึกษาปริญญาโท รุ่น 1 สาขาวิชาการบริหารการศึกษา มหาวิทยาลัยสงขลลา-
นครินทร์ และผู้มีพระคุณอีกหลาย ๆ ท่านที่มีได้กล่าวนามในที่นี้ที่ให้ความร่วมมือและ
ช่วยเหลือจนงานวิจัยสำเร็จลงได้

สุดท้าย ขอขอบคุณคุณสุจิตรา ฤทธิเดช ที่เป็นกำลังใจและให้ความสนับสนุน
ทุกด้านตลอดมา และความดีอันพึงมีจากวิทยานิพนธ์ฉบับนี้ ขอมอบให้คุณบิดา-มารดา
และคุณครู อาจารย์ทุกท่าน

บุญเสริม ฤทธิเดช

สารบัญ

	หน้า
บทคัดย่อ	(3)
Abstract	(5)
กิตติกรรมประกาศ	(7)
สารบัญ	(8)
รายการตาราง	(10)
รายการภาพประกอบ	(13)
บทที่	
1 บทนำ	1
ปัญหาและความเป็นมาของปัญหา	1
วัตถุประสงค์ของการวิจัย	4
สมมติฐานการวิจัย	4
ความสำคัญและประโยชน์ของการวิจัย	5
ขอบเขตการวิจัย	5
นิยามศัพท์เฉพาะ	8
2 เอกสารและงานวิจัยที่เกี่ยวข้อง	10
การบริหารการศึกษา	10
กระบวนการบริหารการศึกษา	11
ความเป็นมาของการบริหารการประถมศึกษาในประเทศไทย	13
การบริหารงานโดยองค์คณะบุคคลหรือในรูปคณะกรรมการ	18
ผลดีในการบริหารงานโดย องค์คณะบุคคล	20
ผลเสียในการบริหารงานโดยองค์คณะบุคคล	23
การบริหารงานโดยองค์คณะบุคคลตาม พ.ร.บ. คณะกรรมการ	
การประถมศึกษา พ.ศ. 2523	25
โครงสร้างและระบบบริหารการประถมศึกษาของสำนักงาน	
คณะกรรมการการประถมศึกษาแห่งชาติ	28
	(8)

บทที่	หน้า
บทบาท อำนาจ และหน้าที่ของคณะกรรมการการประถมศึกษาจังหวัด และสำนักงานการประถมศึกษาจังหวัด	39
คณะกรรมการกับการพัฒนาคุณภาพการประถมศึกษา	58
งานวิจัยที่เกี่ยวข้องกับการศึกษาค้นคว้า	62
3 วิธีดำเนินการวิจัย	67
ประชากรและกลุ่มตัวอย่าง	67
เครื่องมือที่ใช้ในการวิจัย	69
วิธีการเก็บข้อมูล	73
การจัดกระทำกับข้อมูลและการวิเคราะห์ข้อมูล	73
สถิติที่ใช้ในการวิเคราะห์ข้อมูล	75
4 ผลการวิเคราะห์ข้อมูล	79
5 สรุปผล อภิปรายผล และข้อเสนอแนะ	122
วัตถุประสงค์ของการวิจัย	122
สมมติฐานของการวิจัย	123
วิธีดำเนินการวิจัย	123
วิธีเก็บรวบรวมข้อมูล	124
การวิเคราะห์ข้อมูล	124
สรุปผลการวิจัย	125
อภิปรายผล	129
ข้อเสนอแนะในการนำผลการวิจัยไปใช้	142
บรรณานุกรม	145
ภาคผนวก	156
ภาคผนวก 1	160
ภาคผนวก 2	176
ประวัติผู้เขียน	188

รายการตาราง

ตาราง	หน้า
1 จำนวนประชากรและกลุ่มตัวอย่าง จำแนกรายจังหวัด	69
2 ค่าความเชื่อมั่น วิเคราะห์คุณภาพแบบสอบถาม	72
3 จำนวนแบบสอบถามที่นำมาวิเคราะห์	81
4 จำนวนกลุ่มตัวอย่างที่นำมาวิเคราะห์จำแนกตามตัวแปร ต่าง ๆ	82
5 ค่าเฉลี่ย และค่าความเบี่ยงเบนมาตรฐาน ของทัศนคติของผู้บริหาร และครูต่อการปฏิบัติงานของคณะกรรมการการประถมศึกษาจังหวัด องค์ประกอบรวม	85.
6 ค่าเฉลี่ย และค่าความเบี่ยงเบนมาตรฐาน ของทัศนคติของผู้บริหาร และครูต่อการปฏิบัติงานของคณะกรรมการการประถมศึกษาจังหวัด องค์ประกอบนโยบายและแผน	87.
7 ค่าเฉลี่ย และค่าความเบี่ยงเบนมาตรฐาน ของทัศนคติของ ผู้บริหารและครูต่อการปฏิบัติงานของคณะกรรมการการประถมศึกษา จังหวัด องค์ประกอบการจัดสรรงบประมาณ	89
8 ค่าเฉลี่ย และค่าความเบี่ยงเบนมาตรฐาน ของทัศนคติของผู้บริหาร และครูต่อการปฏิบัติงานของคณะกรรมการการประถมศึกษาจังหวัด องค์ประกอบ การยุบ รวมโรงเรียน	91
9 ค่าเฉลี่ย และค่าความเบี่ยงเบนมาตรฐาน ของทัศนคติของผู้บริหาร และครูต่อการปฏิบัติงานของคณะกรรมการการประถมศึกษาจังหวัด องค์ประกอบ การแต่งตั้งผู้บริหารการศึกษา	93.
10 ค่าเฉลี่ย และค่าความเบี่ยงเบนมาตรฐาน ของทัศนคติของผู้บริหาร และครูต่อการปฏิบัติงานของคณะกรรมการการประถมศึกษาจังหวัด องค์ประกอบ การพิจารณาความดีความชอบ	94

ตาราง	หน้า
11 ค่าเฉลี่ย และค่าความเบี่ยงเบนมาตรฐาน ของทัศนคติของ ผู้บริหารและครูต่อการปฏิบัติงานของคณะกรรมการการประถมศึกษา จังหวัด องค์ประกอบการอกระเบียบปฏิบัติ	96
12 ค่าเฉลี่ย และค่าความเบี่ยงเบนมาตรฐาน ของทัศนคติของ ผู้บริหารและครูต่อการปฏิบัติงานของคณะกรรมการการประถมศึกษา จังหวัด องค์ประกอบการปฏิบัติงานอื่นที่กฎหมายกำหนด	97
13 เปรียบเทียบระดับทัศนคติของผู้บริหารและครู ต่อการปฏิบัติงาน ของคณะกรรมการการประถมศึกษาจังหวัด	99
14 เปรียบเทียบทัศนคติของผู้บริหารที่มีเพศต่างกัน ต่อการปฏิบัติงาน ของคณะกรรมการการประถมศึกษาจังหวัด	101
15 เปรียบเทียบทัศนคติของครูที่มีเพศต่างกัน ต่อการปฏิบัติงานของคณะ กรรมการการประถมศึกษาจังหวัด	103
16 เปรียบเทียบทัศนคติของครูที่มีอายุต่างกัน ต่อการปฏิบัติงานของคณะ กรรมการการประถมศึกษาจังหวัด	105
17 เปรียบเทียบทัศนคติของครูที่มีประสบการณ์การทำงานต่างกัน ต่อการ ปฏิบัติงานของคณะกรรมการการประถมศึกษาจังหวัด	107
18 เปรียบเทียบทัศนคติของครูที่ปฏิบัติงานในจังหวัดที่ต่างกัน ต่อการ ปฏิบัติงานของคณะกรรมการการประถมศึกษาจังหวัด	109
19 เปรียบเทียบความแตกต่างระดับทัศนคติของครูจังหวัดยะลา ปัตตานี นราธิวาส และสตูล ต่อการปฏิบัติงานของคณะกรรมการการประถม ศึกษาจังหวัด ในองค์ประกอบรวม	111
20 เปรียบเทียบความแตกต่างระดับทัศนคติของครูจังหวัดยะลา ปัตตานี นราธิวาส และสตูล ต่อการปฏิบัติงานของคณะกรรมการการประถม ศึกษาจังหวัด องค์ประกอบนโยบายและแผน	112

ตาราง	หน้า	
21	เปรียบเทียบความแตกต่างระดับทัศนระของครูจังหวัดยะลา ปีคตานิ นราธิวาส และสตูล ต่อการปฏิบัติงานของคณะกรรมการการประดณ ศึกษาจังหวัด องค์ประกอบการจัดสรรงบประมาณ	113
22	เปรียบเทียบความแตกต่างระดับทัศนระของครูจังหวัดยะลา ปีคตานิ นราธิวาส และสตูล ต่อการปฏิบัติงานของคณะกรรมการการประดณ ศึกษาจังหวัด องค์ประกอบ การยุบรวมโรงเรียน	114
23	เปรียบเทียบความแตกต่างระดับทัศนระ ของครูจังหวัดยะลา ปีคตานิ นราธิวาส และสตูล ต่อการปฏิบัติงานของคณะกรรมการการประดณ ศึกษาจังหวัด องค์ประกอบการแต่งตั้งผู้บริหารการศึกษา	115
24	เปรียบเทียบความแตกต่างระดับทัศนระ ของครูจังหวัดยะลา ปีคตานิ นราธิวาส และสตูล ต่อการปฏิบัติงานของคณะกรรมการการประดณ ศึกษาจังหวัด องค์ประกอบการพิจารณาควมดี ความชอบ	116
25	เปรียบเทียบความแตกต่างระดับทัศนระของครูจังหวัดยะลา ปีคตานิ นราธิวาส และสตูลต่อการปฏิบัติงานของคณะกรรมการการประดณ ศึกษาจังหวัด องค์ประกอบการออกระเบียบปฏิบัติ	117
26	เปรียบเทียบความแตกต่างระดับทัศนระของครูจังหวัดยะลา ปีคตานิ นราธิวาส และสตูล ต่อการปฏิบัติงานของคณะกรรมการการประดณ ศึกษาจังหวัด องค์ประกอบ การปฏิบัติงานอื่นที่กฎหมายกำหนด ..	118

รายการภาพประกอบ

ภาพประกอบ		หน้า
1	โครงสร้างและระบบบริหารการประถมศึกษาแห่งชาติ	38
2	การพิจารณากำหนดนโยบายการดำเนินงาน และแผนพัฒนาการประถมศึกษาจังหวัด	42
3	การดำเนินงานในการจัดตั้งงบประมาณ	45
4	การดำเนินงานในการจัดสรรงบประมาณ	45
5	การจัดตั้ง รวม และเลิกตั้งโรงเรียนประถมศึกษา	47
6	การแต่งตั้งหัวหน้าการประถมศึกษาอำเภอ/กิ่งอำเภอ	50
7	การแต่งตั้งผู้อำนวยการโรงเรียน อาจารย์ใหญ่ ครูใหญ่	51
8	การดำเนินการพิจารณาความดีความชอบของข้าราชการครู	54
9	การออกระเบียบเกี่ยวกับการปฏิบัติงานในหน้าที่	55
10	การพัฒนาคุณภาพการประถมศึกษาเชิงระบบ	61

บทที่ 1

บทนำ

ปัญหาและความเป็นมาของปัญหา

สำนักงานคณะกรรมการการประถมศึกษาแห่งชาติ เป็นส่วนราชการระดับกรม ในสังกัดกระทรวงศึกษาธิการ มีภารกิจหลักที่สำคัญคือ การจัดการศึกษาระดับก่อนประถมศึกษา และระดับประถมศึกษา ตามพระราชบัญญัติคณะกรรมการการประถมศึกษาแห่งชาติ พ.ศ. 2523 ได้กำหนดโครงสร้างการบริหารการประถมศึกษา เป็นการบริหารโดยองค์ คณะบุคคล หรือโดยคณะกรรมการไว้ทุกระดับคือ ระดับชาติมีคณะกรรมการการประถมศึกษาแห่งชาติ ระดับจังหวัดมีคณะกรรมการการประถมศึกษาจังหวัด ระดับอำเภอหรือ กิ่งอำเภอมีคณะกรรมการการประถมศึกษาอำเภอ/กิ่งอำเภอ และระดับกลุ่มโรงเรียนมี คณะกรรมการกลุ่มโรงเรียนเป็นคณะกรรมการบริหาร เจตนารมณ์ในการประกาศใช้ พระราชบัญญัติฉบับดังกล่าวเพื่อต้องการจัดระบบบริหารการประถมศึกษาให้สอดคล้องกับ นโยบายการศึกษา แผนการศึกษาแห่งชาติ แผนพัฒนาการศึกษาแห่งชาติ โดยให้ คณะกรรมการการประถมศึกษาแห่งชาติมีอำนาจหน้าที่เกี่ยวกับการกำหนดนโยบาย ส่วน ระดับจังหวัดและอำเภอให้มีคณะกรรมการการประถมศึกษาจังหวัดและคณะกรรมการ การประถมศึกษาอำเภอเป็นผู้รับนโยบายของคณะกรรมการการประถมศึกษาแห่งชาติ ไปปฏิบัติ และประสานงานให้สอดคล้องกับความต้องการของท้องถิ่น

การศึกษาในระดับประถมศึกษา เป็นระดับการศึกษาที่มีความสำคัญ เพราะ เป็นการศึกษาระดับเดียวที่เปิดโอกาสให้ประชาชนชาวไทยในวัยเรียนทุกคนได้รับการ ศึกษาโดยเท่าเทียมกัน ไม่ว่าบุคคลนั้นจะมีฐานะอย่างไร นับเป็นความเสมอภาคทาง การศึกษาที่รัฐจัดให้แก่ประชาชนทุกคน (สำนักงานคณะกรรมการการประถมศึกษา แห่งชาติ, 2532 : 96) การจัดการศึกษาระดับประถมศึกษา รัฐจึงต้องใช้งบประมาณ จำนวนมาก เพราะมีบุคลากรซึ่งประกอบด้วยข้าราชการครู นักเรียน และหน่วยงาน ซึ่งทำหน้าที่บริการให้การศึกษาระบายอยู่ทุกตำบลทั่วประเทศ สำนักงานคณะกรรมการ

การประถมศึกษาแห่งชาติในฐานะหน่วยงานที่รับผิดชอบต่อการกิจดังกล่าว จึงจำเป็นต้องมีรูปแบบการบริหารที่มีประสิทธิภาพ ทั้งนี้เพื่อให้สอดคล้องและเหมาะสมกับขอบข่ายงานในความรับผิดชอบที่มีอยู่กว้างขวาง รูปแบบการบริหารงานดังกล่าวคือ การบริหารโดยองค์คณะบุคคล หรือโดยคณะกรรมการ

การบริหารงานการประถมศึกษา สังกัดสำนักงานคณะกรรมการการประถมศึกษาแห่งชาติ ในระดับจังหวัดจะมีคณะกรรมการการประถมศึกษาจังหวัด ซึ่งประกอบด้วยคณะบุคคล 3 ฝ่าย คือ กรรมการโดยตำแหน่ง กรรมการผู้ทรงคุณวุฒิ และกรรมการที่มาจากการเลือกตั้งของข้าราชการครูร่วมกันเป็นคณะกรรมการ มีจำนวนทั้งสิ้นจังหวัดละ 15 คน (พระราชบัญญัติคณะกรรมการการประถมศึกษา พ.ศ. 2523) โดยมีอำนาจหน้าที่ภายในเขตจังหวัดนั้น เกี่ยวกับการพิจารณากำหนดนโยบายและแผนพัฒนาการประถมศึกษา การพิจารณาจัดสรรงบประมาณ การพิจารณาจัดตั้ง บริหาร ควบคุม ปรับปรุง และเลิกโรงเรียนประถมศึกษาในสังกัด การพิจารณาแต่งตั้งผู้บริหารสถานศึกษา การพิจารณาความดีความชอบประจำปีของข้าราชการครู การออกกระเบื้องปฏิบัติการปฏิบัติงานในหน้าที่และการปฏิบัติงานอื่นตามที่กฎหมายกำหนด

แม้สำนักงานคณะกรรมการการประถมศึกษาแห่งชาติจะบริหารงานโดยองค์คณะบุคคล หรือโดยคณะกรรมการมาเป็นเวลาหลายปี แต่ปัจจุบันการพัฒนาคุณภาพการประถมศึกษายังไม่บรรลุผลเท่าที่ควร จากรายงานของสำนักงานคณะกรรมการการประถมศึกษาแห่งชาติ (2529 : 16-17) สรุปว่า ผลสัมฤทธิ์ทางการเรียนของนักเรียนในระดับประเทศยังไม่เป็นที่น่าพอใจ การฝึกปฏิบัติด้านทักษะวิชาชีพยังน้อยเกินไป ทั้งนี้เพราะการจัดกิจกรรมการเรียนการสอนของโรงเรียนไม่สอดคล้องกับจุดมุ่งหมายของหลักสูตร นอกจากคุณภาพด้านผลสัมฤทธิ์ทางการเรียนแล้ว ในด้านคุณลักษณะที่จำเป็นต่อการดำรงชีวิตในสังคม เช่น การรู้จักคิด รู้จักแก้ปัญหา การช่วยเหลือตนเอง ตลอดจนมารยาทและวินัยของผู้สำเร็จการศึกษา จากการวิจัยของสำนักงานคณะกรรมการข้าราชการครู (2530 : 2) พบว่า คุณลักษณะที่พึงประสงค์ดังกล่าวยังอยู่ในระดับที่ไม่น่าพอใจ ซึ่งสอดคล้องกับ จุมพล วิเชียรศิลป์ (2527 : 28) ที่ได้

สรุปปัญหาและอุปสรรคในการพัฒนาคุณภาพการประถมศึกษาไว้ว่า ครูผู้สอนขาดการให้ความสนใจอย่างเพียงพอต่อการฝึกอบรมด้านจริยธรรม คุณธรรม ค่านิยมอันดีงามต่าง ๆ เช่น ความมีระเบียบวินัย ความขยัน และความรับผิดชอบในการทำงาน และจากรายงานการวิจัยดังกล่าวได้สรุปว่า ผลสัมฤทธิ์ทางการเรียนและคุณลักษณะที่จำเป็นของนักเรียน ขึ้นอยู่กับการปฏิบัติหน้าที่ของครู

สำหรับการจัดการศึกษาระดับประถมศึกษา สังกัดสำนักงานคณะกรรมการการศึกษาแห่งชาติ ในเขตการศึกษา 2 ซึ่งมีเขตพื้นที่รับผิดชอบ 4 จังหวัด คือ ยะลา ปัตตานี นราธิวาส และสตูล คุณภาพการศึกษาของนักเรียนยังต่ำอยู่เมื่อเปรียบเทียบกับเกณฑ์เป้าหมายที่สำนักงานคณะกรรมการการศึกษาแห่งชาติ กำหนด จากรายงานสรุปด้านปัญหาและอุปสรรค การจัดการศึกษาของสำนักงานศึกษาธิการเขต เขตการศึกษา 2 (2532ก : 11-23) และรายงานสถิติข้อมูลทางการศึกษา ของหน่วยงานเดียวกัน (2533 : 42-48) ได้สรุปไว้สอดคล้องกันว่า ผลสัมฤทธิ์ทางการเรียนของนักเรียนระดับประถมศึกษาต่ำกว่าเกณฑ์ที่สำนักงานคณะกรรมการการศึกษาแห่งชาติกำหนดเกือบทุกกลุ่มประสบการณ์วิชา ร้อยละของนักเรียนที่มีคะแนนน่าพึงพอใจแต่ละกลุ่มประสบการณ์วิชายังต่ำกว่าร้อยละห้าสิบ อัตราการขาดเรียนและอัตราการตกซ้ำชั้นค่อนข้างสูง รายงานยังได้สรุปเพิ่มเติมถึงปัญหาและอุปสรรคด้านอื่น ๆ ที่ก่อให้เกิดผลกระทบต่อเนื่องในด้านการพัฒนาคุณภาพการศึกษา เช่น ปัญหาการออกจากโรงเรียนกลางคัน ปัญหาภาวะสุขภาพ การขาดอาหารกลางวัน ขาดแคลนเสื้อผ้า เครื่องเขียน-แบบเรียน ยังมีอยู่ในจำนวนไม่น้อย

ผู้วิจัยในฐานะเป็นผู้บริหารโรงเรียนประถมศึกษาสังกัดสำนักงานคณะกรรมการการศึกษาแห่งชาติ มีความสนใจต่อองค์การบริหารของคณะกรรมการการศึกษาจังหวัด และเชื่อว่าการปฏิบัติหน้าที่ของคณะกรรมการการศึกษาจังหวัดมีผลกระทบต่อพัฒนาคุณภาพการประถมศึกษาภายในจังหวัด และในฐานะที่เป็นข้าราชการครูในเขตการศึกษา 2 จึงมีความสนใจที่จะทำการศึกษาทัศนะของผู้บริหาร และครูผู้สอนที่มีต่อการปฏิบัติงานของคณะกรรมการการศึกษาจังหวัด ในเขตการศึกษา 2 ทั้งนี้เพื่อจะได้ใช้ผลของการศึกษาเป็น

แนวทางในการปรับปรุงการปฏิบัติงานของคณะกรรมการการประถมศึกษาจังหวัดใน
เขตการศึกษา 2 ต่อไป

วัตถุประสงค์ของการวิจัย

ในการวิจัยครั้งนี้ผู้วิจัยมีวัตถุประสงค์ ดังนี้

1. เพื่อศึกษาทัศนะของผู้บริหารและครู ต่อการปฏิบัติงานของคณะกรรมการการประถมศึกษาจังหวัด
2. เพื่อเปรียบเทียบทัศนะของผู้บริหารและครู ต่อการปฏิบัติงานของคณะกรรมการการประถมศึกษาจังหวัด
3. เพื่อเปรียบเทียบทัศนะของผู้บริหารที่มีเพศต่างกัน ต่อการปฏิบัติงานของคณะกรรมการการประถมศึกษาจังหวัด
4. เพื่อเปรียบเทียบทัศนะของครู ต่อการปฏิบัติงานของคณะกรรมการการประถมศึกษาจังหวัด ตามตัวแปรด้านเพศ อายุ ประสบการณ์การทำงาน และจังหวัดที่ปฏิบัติงานต่างกัน
5. เพื่อรวบรวมความคิดเห็นและข้อเสนอแนะของผู้บริหารและครู ที่มีต่อการปฏิบัติงานของคณะกรรมการการประถมศึกษาจังหวัด

สมมติฐานการวิจัย

1. ทัศนะต่อการปฏิบัติงานของคณะกรรมการการประถมศึกษาจังหวัดระหว่างผู้บริหารกับครูแตกต่างกัน
2. ทัศนะต่อการปฏิบัติงานของคณะกรรมการการประถมศึกษาจังหวัดระหว่างผู้บริหารที่มีเพศต่างกัน มีทัศนะแตกต่างกัน
3. ทัศนะต่อการปฏิบัติงานของคณะกรรมการการประถมศึกษาจังหวัดระหว่างครูที่มีเพศ อายุ ประสบการณ์การทำงาน และจังหวัดที่ปฏิบัติงานต่างกัน มีทัศนะแตกต่างกัน

ความสำคัญและประโยชน์ของการวิจัย

ในการวิจัยครั้งนี้ มีความสำคัญและประโยชน์ดังนี้

1. ทำให้ทราบทัศนะของผู้บริหารและครู ที่มีต่อการปฏิบัติงานของคณะกรรมการการประถมศึกษาจังหวัด
2. ทำให้ทราบความแตกต่างทัศนะของผู้บริหารและครู ที่มีต่อการปฏิบัติงานของคณะกรรมการการประถมศึกษาจังหวัด
3. เพื่อเป็นข้อมูลนำเสนอผู้ที่เกี่ยวข้องอันจะเป็นแนวทางในการปรับปรุงและพัฒนาการปฏิบัติงาน โดยองค์คณะบุคคลของสำนักงานคณะกรรมการการประถมศึกษาแห่งชาติ และสำนักงานคณะกรรมการการประถมศึกษาจังหวัดให้มีประสิทธิภาพยิ่งขึ้น
4. เพื่อเป็นแนวทางสำหรับการวิจัยที่เกี่ยวข้องกับการบริหารงาน โดยองค์คณะบุคคลต่อไป

ขอบเขตการวิจัย

การวิจัยครั้งนี้ได้กำหนดขอบข่ายของเนื้อหา ประชากรและกลุ่มตัวอย่าง และตัวแปรที่จะศึกษาไว้ดังนี้

1. ขอบเขตด้านเนื้อหา

การวิจัยครั้งนี้มุ่งจะศึกษาทัศนะของผู้บริหารและครู ต่อการปฏิบัติงานของคณะกรรมการการประถมศึกษาจังหวัด ในเขตการศึกษา 2 ตามอำนาจ หน้าที่ที่กำหนดไว้ในหมวด 2 มาตรา 17 แห่งพระราชบัญญัติคณะกรรมการการประถมศึกษา พุทธศักราช 2523 ซึ่งมีภารกิจงาน 7 องค์ประกอบ ได้แก่

- 1.1 นโยบายและแผน
- 1.2 การจัดสรรงบประมาณ
- 1.3 การยุบ รวมโรงเรียน
- 1.4 การแต่งตั้งผู้บริหารการศึกษา
- 1.5 การพิจารณาความดีความชอบ

1.6 การออกระเบียบปฏิบัติ

1.7 การปฏิบัติงานอื่นที่กฎหมายกำหนด

2. ประชากร

ประชากรที่ใช้ในการวิจัยครั้งนี้ เป็นผู้บริหารและครูโรงเรียนประถมศึกษา สังกัดสำนักงานการประถมศึกษาจังหวัด ในเขตการศึกษา 2 ที่ปฏิบัติหน้าที่ ระหว่างปีการศึกษา 2533-2534 ประกอบด้วย

2.1 ผู้บริหาร จำแนกตามสังกัดสำนักงานการประถมศึกษาจังหวัด ในเขตการศึกษา 2 ได้ดังนี้

จังหวัดยะลา	จำนวน	248 คน
จังหวัดปัตตานี	จำนวน	422 คน
จังหวัดนราธิวาส	จำนวน	391 คน
จังหวัดสตูล	จำนวน	195 คน
รวม		1,256 คน

2.2 ครู จำแนกตามสังกัดสำนักงานการประถมศึกษาจังหวัด ในเขตการศึกษา 2 ได้ดังนี้

จังหวัดยะลา	จำนวน	2,200 คน
จังหวัดปัตตานี	จำนวน	3,391 คน
จังหวัดนราธิวาส	จำนวน	3,214 คน
จังหวัดสตูล	จำนวน	1,745 คน
รวม		10,550 คน

รวมกลุ่มประชากรที่ใช้ในการวิจัยมีจำนวนทั้งสิ้น 11,506 คน

3. ตัวแปรที่จะศึกษา

3.1 ตัวแปรอิสระ เป็นตัวแปรที่เกี่ยวกับสถานภาพของผู้ตอบแบบสอบถาม ได้แก่

3.1.1 ตำแหน่ง

3.1.1.1 ผู้บริหาร

- 3.1.1.2 ครู
- 3.1.2 เพศ
 - 3.1.2.1 ชาย
 - 3.1.2.2 หญิง
- 3.1.3 อายุ
 - 3.1.3.1 ต่ำกว่า 35 ปี
 - 3.1.3.2 ตั้งแต่ 35 ปีขึ้นไป
- 3.1.4 ประสบการณ์การทำงาน
 - 3.1.4.1 ต่ำกว่า 12 ปี
 - 3.1.4.2 ตั้งแต่ 12 ปีขึ้นไป
- 3.1.5 จังหวัดที่ปฏิบัติงาน
 - 3.1.5.1 ยะลา
 - 3.1.5.2 ปัตตานี
 - 3.1.5.3 นราธิวาส
 - 3.1.5.2 สตูล

3.2 ตัวแปรตาม ได้แก่ ทัศนนะของผู้บริหารและครู ต่อการปฏิบัติงาน
ของคณะกรรมการการประถมศึกษาจังหวัด ในเขตการศึกษา 2 ซึ่งมี 7 องค์ประกอบ
คือ

- 3.2.1 นโยบายและแผน
- 3.2.2 การจัดสรรงบประมาณ
- 3.2.3 การยุบ รวมโรงเรียน
- 3.2.4 การแต่งตั้งผู้บริหารการศึกษา
- 3.2.5 การพิจารณาความดีความชอบ
- 3.2.6 การออกระเบียบการปฏิบัติ
- 3.2.7 การปฏิบัติงานอื่นที่กฎหมายกำหนด

นิยามศัพท์เฉพาะ

เพื่อให้เข้าใจความหมายของคำหรือข้อความที่ใช้ในการวิจัย ผู้วิจัยจึงได้กำหนดความหมายของคำหรือข้อความ ดังนี้

1. เขตการศึกษา 2 หมายถึง เขตการจัดการศึกษาซึ่งรวมพื้นที่ 4 จังหวัด ได้แก่ จังหวัดยะลา ปัตตานี นราธิวาส และสตูล
2. โรงเรียนประถมศึกษา หมายถึง โรงเรียนประถมศึกษาสังกัดสำนักงานการประถมศึกษาจังหวัด ในเขตการศึกษา 2
3. ผู้บริหาร หมายถึง ข้าราชการครูตำแหน่งครูใหญ่ อาจารย์ใหญ่ ผู้อำนวยการโรงเรียน ผู้ช่วยครูใหญ่ ผู้ช่วยอาจารย์ใหญ่ และผู้ช่วยผู้อำนวยการโรงเรียน ในโรงเรียนประถมศึกษาสังกัดสำนักงานการประถมศึกษาจังหวัด ในเขตการศึกษา 2
4. ครู หมายถึง ข้าราชการครูตำแหน่งครู 1 ครู 2 อาจารย์ 1 อาจารย์ 2 และอาจารย์ 3 ในโรงเรียนประถมศึกษาสังกัดสำนักงานการประถมศึกษาจังหวัด ในเขตการศึกษา 2
5. คณะกรรมการการประถมศึกษาจังหวัด หมายถึง คณะบุคคลที่กฎหมายกำหนดในหมวด 2 มาตรา 16 แห่งพระราชบัญญัติคณะกรรมการการประถมศึกษา พุทธศักราช 2523 ประกอบด้วยกรรมการโดยตำแหน่ง กรรมการผู้ทรงคุณวุฒิ คณะกรรมการที่มาจากผู้แทนข้าราชการครู ในสังกัดสำนักงานการประถมศึกษาจังหวัด ในเขตการศึกษา 2
6. ประสิทธิภาพการทำงาน หมายถึง จำนวนปีที่รับราชการเป็นข้าราชการครู
7. ทัศนคติ หมายถึง ความคิด ความเห็นของผู้บริหารและครูที่เกี่ยวข้อง การปฏิบัติงานของคณะกรรมการการประถมศึกษาจังหวัด
8. การปฏิบัติงานของคณะกรรมการการประถมศึกษาจังหวัด หมายถึง การปฏิบัติหน้าที่ของคณะกรรมการการประถมศึกษาจังหวัด ซึ่งมีภารกิจงาน 7 องค์ประกอบ
9. นโยบายและแผน หมายถึง การกำหนดแผนพัฒนาการศึกษาประจำปี ของสำนักงานการประถมศึกษาจังหวัด

10. การจัดสรรงบประมาณ หมายถึง การพิจารณาให้ความเห็นชอบในการจัดตั้งและการจัดสรรงบประมาณ เพื่อการประถมศึกษาของโรงเรียนสังกัดสำนักงานการประถมศึกษาจังหวัด

11. การยุบ รวมโรงเรียน หมายถึง การพิจารณาให้ความเห็นชอบในการจัดตั้ง บริหาร รวม ปรับปรุง และเลิกโรงเรียนสังกัดสำนักงานการประถมศึกษาจังหวัด

12. การแต่งตั้งผู้บริหารการศึกษา หมายถึง การพิจารณา และให้ความเห็นชอบในการแต่งตั้ง การย้าย หัวหน้าการประถมศึกษาอำเภอ/กิ่งอำเภอ และผู้บริหารโรงเรียนประถมศึกษา

13. การพิจารณาความดีความชอบ หมายถึง การพิจารณา และให้ความเห็นชอบในการพิจารณาความดีความชอบประจำปีงบประมาณ ของข้าราชการครูในสังกัดสำนักงานการประถมศึกษาจังหวัด

14. การออกระเบียบปฏิบัติ หมายถึงการออกระเบียบ และประกาศใช้ระเบียบของคณะกรรมการการประถมศึกษาจังหวัด

15. การปฏิบัติงานอื่นที่กฎหมายกำหนด หมายถึง การปฏิบัติงานที่ได้รับมอบหมายจากสำนักงานการประถมศึกษาจังหวัด และจากสำนักงานคณะกรรมการการประถมศึกษาแห่งชาติ

บทที่ 2

เอกสารและงานวิจัยที่เกี่ยวข้อง

ในบทนี้จะกล่าวถึงหลักการและแนวคิด รวมถึงบทบาทและหน้าที่ของการบริหารงานโดยองค์คณะบุคคล ที่เกี่ยวข้องกับการบริหารงานของคณะกรรมการการประถมศึกษาจังหวัด ผู้วิจัยจะนำเสนอตามลำดับเนื้อหา ดังนี้

การบริหารการศึกษา

การบริหารมีผู้ได้ให้ความหมายไว้หลายท่าน แต่จะนำมากล่าวไว้พอสังเขป เช่น ภิญญู สาร (2526 : 17) ได้ให้คำจำกัดความของการบริหารว่า หมายถึง กิจกรรมต่าง ๆ ที่บุคคลตั้งแต่ 2 คนขึ้นไป ร่วมมือกันดำเนินการ เพื่อให้บรรลุวัตถุประสงค์อย่างใดอย่างหนึ่ง หรือหลายอย่างรวมกัน ซึ่งสอดคล้องกับความเห็นของ สุวิทย์ บุญช่วย (2525 : 16) ได้กล่าวว่า การบริหารคือกระบวนการที่อาศัยปัจจัยต่าง ๆ มาประกอบกัน เพื่อแก้ปัญหาและดำเนินการให้บรรลุเป้าหมายที่ต้องการ สำหรับ นพพงษ์ บุญจิตราดุลย์ (2525 : 4) กล่าวว่า การบริหารการศึกษา หมายถึง กิจกรรมต่าง ๆ ที่บุคคลหลายคนร่วมมือกันดำเนินการเพื่อพัฒนาสมาชิกของสังคมในทุก ๆ ด้าน นับตั้งแต่บุคลิกภาพ ความรู้ ความสามารถ พฤติกรรม และคุณธรรม เพื่อให้มีค่านิยมตรงกันกับความต้องการของสังคม โดยกระบวนการต่าง ๆ ที่อาศัยการควบคุมสิ่งแวดล้อมให้มีผลต่อบุคคล และอาศัยทรัพยากร ตลอดจนเทคนิคต่าง ๆ อย่างเหมาะสม เพื่อให้บุคคลพัฒนาไปตรงตามเป้าของสังคมที่ตนดำเนินอยู่ ส่วน จรัส โพธิศิริ (2518 : 8) กล่าวว่า การบริหารการศึกษา คือ กิจกรรมที่กลุ่มบุคคลร่วมมือกันจัดการหรือดำเนินการ เพื่อพัฒนาสมาชิกของสังคม ได้แก่ เด็ก เยาวชน ประชาชน ในด้านความสามารถ ทัศนคติ พฤติกรรม คุณธรรม หรือค่านิยม เพื่อให้เป็นกำลังคนที่มีประสิทธิภาพเพียบพร้อมด้วยคุณค่าของความเป็นมนุษย์ โดยกระบวนการต่าง ๆ ทั้งที่เป็นระเบียบแบบแผนทั้งในและนอกโรงเรียน

อันเป็นกระบวนการต่อเนื่องตลอดชีวิต ในทำนองเดียวกัน หวน ฟินรพันท์ (2528 : 8) ได้ให้ความเห็นที่คล้ายกันว่า การบริหารการศึกษาเป็นการดำเนินงานของกลุ่มบุคคลเพื่อพัฒนา หรือบริการการศึกษาแก่สมาชิกในสังคม เพื่อให้มีความเจริญงอกงาม จะได้เป็นสมาชิกที่ดีในสังคม และ เมธี ปลัันธนานนท์ (2525 : 2) ให้ความเห็นว่า การบริหารศึกษานั้นเป็นการใช้ทั้งศาสตร์และศิลป์ในการดำเนินการหรือการบริหารในด้านการปกครอง การเรียนการสอน และการปรับปรุงแก้ไขเกี่ยวกับกิจกรรม การศึกษาร่วมกับผู้อื่น

จากที่กล่าวมาจึงพอสรุปได้ว่า การบริหารศึกษาหมายถึงกิจกรรม การดำเนินงานที่เป็นกระบวนการที่ต้องอาศัยทรัพยากรการบริหาร เพื่อพัฒนาทรัพยากร มนุษย์ให้มีความรู้ ความสามารถ และดำรงชีวิตอยู่ในสังคมได้สงบสุข

กระบวนการบริหารการศึกษา

กระบวนการบริหารการศึกษา กิติมา ปรีดีคิลก (2532 : 21-22) ได้ ให้ความหมายว่า หมายถึง การที่ผู้บริหารปฏิบัติหน้าที่ในการบริหารการศึกษาด้วยวิธี การกระทำเป็นขั้นตอน แต่ละขั้นตอนมีความสัมพันธ์และต่อเนื่องกันอย่างเป็นระบบ

นพพงษ์ บุญจิตราคุลย์ (2534 : 39) กล่าวว่า กระบวนการบริหาร หมายถึง เทคนิคหรือวิธีการที่ผู้บริหารใช้ในการปฏิบัติภารกิจให้ประสบความสำเร็จ ตามวัตถุประสงค์หรือเป้าหมาย

สำหรับกระบวนการบริหารโดยทั่วไปมีอยู่หลายแนวคิด ซึ่งจะนำมากล่าวใน ที่นี้ ดังนี้คือ

ฟาโยล (Fayol, 1949 : 5-6) ได้กล่าวถึงทฤษฎีกระบวนการบริหารว่า จะต้องประกอบด้วย 5 ประการ คือ

1. การวางแผน (Planning)
2. การจัดองค์การ (Organizing)
3. การบังคับบัญชา (Commanding)
4. การประสานงาน (Coordinating)
5. การควบคุมงาน (Controlling)

สำหรับ กุลิก และเออร์วิค (Gulick and Urwick, 1937 : 6) ได้กล่าวว่ าระบวนการบริหารที่สำคัญจะต้องประกอบด้วย 7 ขั้นตอน เรียกว่า "POSDCORB"

1. การวางแผน (Planning)
2. การจัดองค์การ (Organizing)
3. การจัดบุคลากร (Staffing)
4. การอำนวยการ (Directing)
5. การประสานงาน (Coordinating)
6. การรายงาน (Reporting)
7. งบประมาณ (Budgeting)

ส่วนสมาคมผู้บริหารการศึกษาสหรัฐอเมริกา (American Association of School Administrators, 1955 : 17) ได้แบ่งกระบวนการบริหารการศึกษาไว้ 5 ประการ หรือ PASCE คือ

1. การวางแผน (Planning)
2. การจัดทรัพยากรบริหาร (Allocation)
3. การเสริมกำลังบำรุง (Stimulation)
4. การประสานงาน (Coordination)
5. การประเมินผลงาน (Evaluation)

แคมป์เบลล์ และเกร็ก (Campbell and Gregg, 1957 : 39-40)

ได้เสนอกระบวนการบริหารการศึกษา โดยแคมป์เบลล์ (Roald F. Campbell)

ได้เสนอว่า กระบวนการบริการศึกษามืออึ่งค้ประกอบด้วย 5 ประการ ดังนี้

1. การวินิจฉัยสั่งการ (Decision-making)
2. การจัดโครงการ (Programing)
3. การกระตุ้นการทำงาน (Stimulating)
4. การประสานงาน (Co-ordinating)
5. การประเมินผลงาน (Appraising)

ส่วน เกรก (Russell T. Gregg) ได้พยายามประมวลการบริหาร การศึกษาและสรุปออกมาได้เป็น 7 ประเภท ซึ่งมีแตกต่างจากกระบวนการบริหาร ของแคมป์เบลล์อยู่สองประการคือ (Communicating และ Influencing) มีดังนี้

1. การวินิจฉัยสั่งการ (Decision-making)
2. การวางแผน (Planning)
3. การจัดองค์การ (Organizing)
4. การติดต่อสื่อสาร (Communicating)
5. การใช้อิทธิพลกระตุ้นให้คนทำงาน (Influencing)
6. การประสานงาน (Co-ordinating)
7. การประเมินผลงาน (Evaluating)

สำหรับสำนักงานคณะกรรมการการประถมศึกษาแห่งชาติ (2528 ก. : 13)

ได้เสนอกระบวนการบริหารไว้ 4 ขั้นตอน คือ

1. การศึกษาสภาพปัจจุบัน ปัญหา และความต้องการ
2. การวางแผน
3. การดำเนินการตามแผน
4. การประเมินผล

สรุปว่า กระบวนการบริหารการศึกษา หมายถึง เทคนิค หรือวิธีการใด ๆ ที่ผู้บริหารเลือกใช้ เพื่อให้การบริหารงานมีประสิทธิภาพ ผู้ได้รับบริการทางการศึกษา มีความรู้ ทักษะ เจตคติ ตามจุดมุ่งหมายของหลักสูตร

ความเป็นมาของการบริหารการประถมศึกษาในประเทศไทย

ในสมัยกรุงสุโขทัย อยุธยา และกรุงรัตนโกสินทร์ตอนต้น การจัดการศึกษา เป็นแบบไม่มีระเบียบแบบแผน เป็นไปในลักษณะสืบทอดจากบรรพบุรุษ เช่น การให้ ความรู้เกี่ยวกับการประกอบอาชีพ การช่างฝีมือ สถานที่ให้การศึกษา ได้แก่ บ้าน วัด วัง และราชสำนัก จนกระทั่งมาถึงสมัยพระบาทสมเด็จพระจุลจอมเกล้าเจ้าอยู่หัวได้ ทรงโปรดเกล้าฯ ให้จัดตั้งโรงเรียนขึ้นเป็นแห่งแรกขึ้นในพระบรมมหาราชวังในปี

พ.ศ. 2415 โดยให้บุตรเจ้านาย ข้าราชการได้ศึกษาเล่าเรียน ส่วนการศึกษาที่ให้แก่ ทวยราษฎร์ทั่วไปทรงให้จัดตั้งขึ้นที่วัดมหรณพาราม เมื่อปี พ.ศ. 2427 หลังจากนั้น ได้จัดตั้งโรงเรียนเพิ่มเติมขึ้นตามวัดต่าง ๆ ทั้งในกรุงเทพมหานครและหัวเมือง ต่อมา ในปี พ.ศ. 2430 ได้ทรงพระกรุณาโปรดเกล้าฯ ให้จัดตั้งกรมศึกษาธิการขึ้น มีหน้าที่ รับผิดชอบในการจัดการศึกษาและต่อมาได้เปลี่ยนชื่อเป็นกรมธรรมการในปี พ.ศ. 2432 และได้ยกฐานะเป็นกระทรวงธรรมการในปี พ.ศ. 2435 (กระทรวงศึกษาธิการ, 2527 : 47-51) และในปีเดียวกันได้มีการแบ่งภาระการจัดการศึกษาขึ้นต้น ระหว่าง กระทรวงธรรมการ กระทรวงมหาดไทย และกระทรวงนครบาล โดยกระทรวง ธรรมการรับผิดชอบจัดการศึกษาระดับมัธยม ทั้งในหัวเมืองและเมืองหลวง กระทรวง มหาดไทยรับผิดชอบในการจัดการประถมศึกษาในหัวเมือง ส่วนกระทรวงนครบาลรับ รับผิดชอบจัดการประถมศึกษาในเมืองหลวง (วุฒิชัย มูลศิลป์, 2516 : 159) โดย กระทรวงมหาดไทยและกระทรวงนครบาลมีหน้าที่จัดหาที่ดินจัดสร้างโรงเรียน จัดหาครู และจ่ายค่าจ้าง ส่วนกระทรวงธรรมการมีหน้าที่จัดหลักสูตร วางระเบียบเกี่ยวกับการ สอบไล่และสนับสนุนด้านการเงินแก่การประถมศึกษา

ในปี พ.ศ. 2464 พระบาทสมเด็จพระมงกุฎเกล้าเจ้าอยู่หัว ได้ทรงประกาศ ใช้พระราชบัญญัติประถมศึกษา เริ่มการศึกษาภาคบังคับสำหรับทวยราษฎร์มีการเก็บเงิน บำรุงการศึกษา เรียกว่า "ศึกษาพลี" โดยเรียกเก็บจากชายที่มีอายุตั้งแต่ 18-60 ปี ปีละ 1-3 บาท เพื่อการจัดตั้งและดำเนินกิจการของโรงเรียนประชาบาล (บันลือ พดุกษะวัน, 2522 : 9) ก่อนการเปลี่ยนแปลงการปกครอง พ.ศ. 2475 การประถม- ศึกษาทุกอย่างดำเนินภายใต้การควบคุมของพระมหากษัตริย์ โดยมีคณะเสนาบดีเป็นที่ ปรีกษา หลังการเปลี่ยนแปลงการปกครองแล้ว ทุกอย่างดำเนินการภายใต้กฎหมายและ มีงบประมาณแผ่นดิน

ครั้นถึงปี พ.ศ. 2473 มีการจัดตั้งเทศบาลขึ้น แต่ละเทศบาลจะต้อง รับผิดชอบโรงเรียนประถมศึกษาในเขตเทศบาลนั้น ๆ โดยอยู่ในความรับผิดชอบควบคุม ดูแล ตลอดจนการประสานงานของกระทรวงศึกษาธิการ เมื่อมีการจัดตั้งกรมวิชาการ และกรมสามัญศึกษาขึ้นมา ก็มีนโยบายให้รับเด็กเข้าเรียนโดยทั่วถึงสอนวิชาสามัญจน

จบชั้นประถมปีที่ 4 ซึ่งต่อมากระทรวงศึกษาธิการก็ได้รับโอนโรงเรียนทั้งหมดมาดำเนินการอีกในปี พ.ศ. 2486 และโอนกลับให้เทศบาลดำเนินการอีกในปี พ.ศ. 2487 แต่โรงเรียนประถมศึกษา ยังคงอยู่ในความรับผิดชอบของกระทรวงศึกษาธิการในด้านครูแต่เดิมมีฐานะเป็นพนักงานท้องถิ่น และได้มีการยกฐานะเป็นข้าราชการพลเรือนเมื่อปี พ.ศ. 2491 และได้โอนโรงเรียนประชาบาลนอกเขตเทศบาลจากกระทรวงมหาดไทยไปขึ้นตรงต่อกองโรงเรียนประชาบาล กระทรวงศึกษาธิการ (ฉวีวรรณ กิรติกร และคณะ, 2524 : 2-5)

ในปี พ.ศ. 2492 ได้ประกาศใช้แผนการศึกษาชาติ จัดตั้งโรงเรียนมัธยมศึกษา มีหลักสูตรการเรียน 3 ปี (ม.1-3) และเนื่องจากประเทศไทยเป็นสมาชิกองค์การยูเนสโก มีข้อผูกพันระดับการศึกษาซึ่งต้องปฏิบัติตามคือ การจัดการศึกษาภาคบังคับ 7 ปี เป็นอย่างต่ำ จึงเป็นที่มาของพระราชบัญญัติประถมศึกษา (ฉบับที่ 3) พ.ศ. 2503 จนกระทั่งได้มีการโอนการศึกษาประชาบาลให้แก่องค์การบริหารส่วนจังหวัดดำเนินการตั้งแต่ 1 ตุลาคม 2509 เป็นต้นมา (สำนักงานการศึกษาส่วนท้องถิ่น, 2519 : 6-9)

นับตั้งแต่ 1 ตุลาคม 2509 ได้มีการโอนการศึกษาประชาบาลไปสังกัดองค์การบริหารส่วนจังหวัด ภายใต้การบริหารงานของกรมการปกครอง กระทรวงมหาดไทย อันเป็นรูปแบบหนึ่งในการจัดบริหารการศึกษาที่มุ่งกระจายอำนาจไปสู่ส่วนท้องถิ่น มีความคล่องตัวในด้านการบริหารบางเรื่อง เช่น การเงิน การก่อสร้างและอื่น ๆ แต่ในบางส่วนก็มีปัญหา เช่น ด้านวิชาการ การประสานงาน ทั้งนี้เป็นเพราะมีการแบ่งหน้าที่และความรับผิดชอบระหว่างสองกระทรวงคือ กระทรวงมหาดไทยรับด้านบริหาร ส่วนวิชาการนั้นถือเป็นหน้าที่ความรับผิดชอบของกระทรวงศึกษาธิการ โดยเหตุทั้งงานทั้งสองด้านนี้ เป็นกระบวนการที่แยกกันไม่ได้ จึงทำให้เกิดความไม่สะดวกและไม่คล่องตัวในด้านการประสานงาน กรณีนี้นับเป็นสาเหตุหนึ่งในหลาย ๆ สาเหตุ ที่ทำให้เกิดความเคลื่อนไหวในด้านการเปลี่ยนแปลง (บันลือ พุฒชะวัน, 2525 : 220) รวมทั้งรายงานการประชุมทางวิชาการครั้งที่ 4 ของกรมสามัญศึกษา ระหว่างวันที่ 1-4 พฤษภาคม 2516 เรื่อง "บนเส้นทางแสวงหาโฉมหน้าของการศึกษาไทย" และรายงานของคณะกรรมการวางพื้นฐานเพื่อปฏิรูปการศึกษา พ.ศ. 2517 อันเป็น

ผลจากความพยายามที่จะก่อให้เกิดการเปลี่ยนแปลงในการศึกษามากที่สุด การเปลี่ยนแปลงที่นับว่าสำคัญที่สุดมีอยู่สามเรื่อง คือการประกาศใช้แผนการศึกษาแห่งชาติ พ.ศ. 2520 หลักสูตรประถมศึกษา พ.ศ. 2521 และพระราชบัญญัติประถมศึกษา พ.ศ. 2523

จากแผนการศึกษาแห่งชาติ พุทธศักราช 2520 (2520 : 4) กล่าวไว้ในหมวด 2 ข้อ 22 ว่า "รัฐพึงจัดให้มีเอกภาพในนโยบายการบริหารการศึกษาและยึดหลักการกระจายอำนาจการบริหารการศึกษา โดยพึงจัดระบบและกระบวนการบริหารการศึกษาให้สอดคล้องกับระบบการปกครอง ระบบเศรษฐกิจ และระบบสังคมของประเทศ และท้องถิ่น..." ซึ่งจะเห็นได้ว่าเป็นความพยายามที่จะตอบสนองความต้องการและการเปลี่ยนแปลงทางเศรษฐกิจและสังคมของประเทศ แต่ขณะเดียวกันผลกระทบที่มีต่อการศึกษานั้นยังมีอยู่เป็นอันมาก อย่างไรก็ตามแนวคิดที่จะก่อให้เกิดการเปลี่ยนแปลงรูปแบบ ระบบในการบริหารการศึกษาประชาบาลที่มีอยู่ทุกยุคทุกสมัย การจัดการประถมศึกษามีปัญหาโดยตลอด ทั้งนี้เพราะมีหน่วยงานที่รับผิดชอบหลายหน่วยงาน การปฏิบัติงานซ้ำซ้อน มีการประสานงานในระดับปฏิบัติน้อยมาก มีลักษณะต่างคนต่างทำ สิ้นเปลืองทรัพยากร ขาดเอกภาพในการบริหารงาน และไม่มีความเสมอภาคทางการศึกษา ด้วยเหตุนี้รัฐบาลจึงได้เริ่มเอาใจใส่และพิจารณาปรับปรุงระบบบริหารการศึกษาประชาบาลให้สอดคล้องกับระบบบริหารการศึกษาของชาติโดยรีบด่วน

ตามคำสั่งที่ 118/2522 ลงวันที่ 12 กรกฎาคม 2522 เรื่อง แต่งตั้งคณะกรรมการพิจารณาปัญหาการศึกษาประชาบาล (การศึกษาแห่งชาติ, 2523: ก-จ) โดยมีนายสมภพ โทตระกิตย์ รองนายกรัฐมนตรีเป็นประธานกรรมการ โดยให้คณะกรรมการได้ร่วมกันพิจารณาอย่างละเอียดรอบคอบแล้วเสนอโครงสร้างระบบบริหารการศึกษา 2 รูปแบบ ต่อคณะรัฐมนตรีเพื่อพิจารณา ซึ่งคณะรัฐมนตรีได้พิจารณาอนุมัติรูปแบบการบริหารการศึกษาตามรูปแบบที่หนึ่ง เมื่อวันที่ 20 พฤศจิกายน 2522 หลังจากนั้นก็ได้มอบหมายให้คณะกรรมการไปพิจารณารายละเอียดในการดำเนินการตามที่คณะรัฐมนตรี ข้าราชการครู สมาชิกสภาผู้แทนราษฎร และผู้เกี่ยวข้องอื่น ๆ เสนอแนะตั้งข้อสังเกตไว้

ต่อมาเมื่อวันที่ 28 มีนาคม 2523 รัฐบาลภายใต้การนำของพลเอกเปรม ติณสูลานนท์ ได้แถลงนโยบายต่อรัฐสภา เฉพาะในส่วนที่เกี่ยวข้องกับการจัดการศึกษา ประชาบาล มีใจความว่า การจัดการศึกษาประชาบาลจะปรับปรุงระบบบริหาร การศึกษาให้มีเอกภาพ โดยจัดตั้งสำนักงานเทียบเท่ากรมในกระทรวงศึกษาธิการ เพื่อวาง นโยบายและประสานงานการศึกษาประชาบาลทั่วประเทศให้มีรูปแบบและมาตรฐานเดียวกัน และจะยกฐานะครูประชาบาลให้เป็นข้าราชการพลเรือน รวมทั้งจะปรับปรุงระบบ การบริหารงานบุคคลให้คล่องตัวยิ่งขึ้น และจากนโยบายนี้เอง คณะกรรมการพิจารณา ปัญหาการศึกษาประชาบาลก็ได้เสนอร่างกฎหมายต่าง ๆ ที่เกี่ยวข้องต่อคณะรัฐมนตรี เพื่อพิจารณารวม 8 ฉบับคือ

1. พระราชบัญญัติแก้ไขเพิ่มเติมประกาศคณะปฏิวัติ ฉบับที่ 216 ลงวันที่ 29 กันยายน 2515 (ฉบับที่ 26) พ.ศ. 2523 กำหนดให้มีสำนักงานคณะกรรมการ การประถมศึกษาแห่งชาติ และสำนักงานคณะกรรมการข้าราชการครู มีฐานะเทียบเท่า กรมในกระทรวงศึกษาธิการ
 2. พระราชบัญญัติคณะกรรมการการประถมศึกษา พ.ศ. 2523 กำหนด โครงสร้างในการบริหารการศึกษา
 3. พระราชบัญญัติโอนกิจการบริหารโรงเรียนประชาบาล ขององค์การ บริหารส่วนจังหวัด และโรงเรียนประถมศึกษาของกรมสามัญศึกษา กระทรวงศึกษาธิการ ไปเป็นของสำนักงานคณะกรรมการการประถมศึกษาแห่งชาติ กระทรวงศึกษาธิการ
 4. พระราชบัญญัติประถมศึกษา พ.ศ. 2523
 5. พระราชบัญญัติระเบียบข้าราชการครู พ.ศ. 2523
 6. พระราชบัญญัติระเบียบข้าราชการพลเรือน (ฉบับที่ 5) พ.ศ. 2523
 7. พระราชบัญญัติครู (ฉบับที่ 6) พ.ศ. 2523
 8. พระราชบัญญัติระเบียบบริหารส่วนจังหวัด (ฉบับที่ 10) พ.ศ. 2523
- กฎหมายทั้ง 8 ฉบับนี้ได้ผ่านการพิจารณาของรัฐสภาและประกาศใช้เมื่อ วันที่ 9 ตุลาคม 2523 โดยมีผลบังคับใช้ตั้งแต่วันที่ 1 ตุลาคม 2523 (คณะกรรมการ การประถมศึกษาแห่งชาติ, 2526 : 46-48) ดังนั้นการบริหารการศึกษา จึงโอนไปยังสำนักงานคณะกรรมการการประถมศึกษาแห่งชาติ กระทรวงศึกษาธิการ

ตั้งแต่วันที่ 1 ตุลาคม 2523 ซึ่งถือว่าเป็นการเปลี่ยนแปลงครั้งสำคัญต่อระบบการบริหาร การประถมศึกษาของไทย

การบริหารงาน โดยองค์คณะบุคคลหรือในรูปคณะกรรมการ

การบริหารงานขององค์การที่จะก่อให้เกิดประสิทธิภาพได้ค่านั้น จะต้อง พยายามให้คนในองค์การได้มีส่วนร่วมในการแสดงความคิดเห็น การวินิจฉัยและการ ตัดสินใจร่วมกับผู้บริหารขององค์การนั้น ๆ ซึ่งเป็นไปตามหลักการพื้นฐานความต้องการ ของมนุษย์ ในส่วนที่ต้องการแสดงความสามารถ ต้องการมีส่วนร่วมในองค์การและ สังคม เช่น การกำหนดวัตถุประสงค์ นโยบาย การวินิจฉัยสั่งการ ตลอดจนการมีส่วนร่วม รับผิดชอบต่อผลที่จะเกิดขึ้นขององค์การ การบริหารงานในลักษณะนี้เรียกว่า "การ บริหารงาน โดยองค์คณะบุคคลหรือการบริหารงานในรูปคณะกรรมการ "

สำหรับความหมายเกี่ยวกับการบริหารงานโดยองค์คณะบุคคลหรือในรูป คณะกรรมการ ท่านผู้รู้หลาย ๆ ท่านได้ให้ความหมายไว้ต่าง ๆ กันพอจะนำมากล่าวได้ ดังนี้

แอนส์เทย์ (Anstey, 1962 : 16) ได้ให้ความหมายว่า คณะกรรมการ หมายถึง คณะบุคคลซึ่งได้รับการแต่งตั้งจากบุคคล หรือองค์การที่คณะบุคคลนั้นสังกัดอยู่ เพื่อทำหน้าที่ด้วยการประชุมพิจารณาปรึกษาหารือปัญหาเฉพาะเรื่องที่คณะกรรมการชุด นั้นได้รับมอบหมาย แล้วรวบรวมข้อวินิจฉัยหรือข้อเสนอแนะต่อองค์การนั้น ๆ

กำธร กิตติภูมิชัย (2514 : 62-63) ได้ให้ความหมายว่า คณะกรรมการ หมายถึง องค์คณะบุคคลตั้งแต่สองคนขึ้นไปที่ได้รับการแต่งตั้ง หรือได้รับมอบหมายจาก ผู้มีอำนาจจะเป็นส่วนราชการ หรือเป็นตัวแทนที่ประชาชนเลือกตั้งขึ้นมากก็ได้ เพื่อให้ ทำหน้าที่ค้นหาข้อยุติธรรมที่ดีที่สุด หรือวินิจฉัยปัญหาเรื่องใด ๆ ก็ได้ โดยการอภิปราย หาข้อตกลงร่วมกัน ซึ่งบุคคลที่ได้รับการแต่งตั้งหรือมอบหมายนั้นจะมีหน้าที่ปฏิบัติงาน อยู่แล้วก็ได้ ซึ่งเมื่อได้รับหน้าที่แล้ว ถ้าเป็นข้าราชการจะต้องทำงานในหน้าที่ราชการ แต่เพียงด้านเดียว หรือต้องทำงานทั้งหน้าที่กรรมการและในตำแหน่งหน้าที่ราชการไป พร้อมกันด้วยก็ได้ และในบางรายอาจจะมอบหมายให้บุคคลอื่นปฏิบัติงานในตำแหน่ง

หน้าที่ราชการแทน โดยตนเองปฏิบัติหน้าที่เป็นกรรมการเพียงหน้าที่เดียวก็มีปรากฏ ทั้งนี้ขึ้นอยู่กับความสำคัญในบทบาทของคณะกรรมการที่ได้รับการแต่งตั้ง การแต่งตั้งคณะกรรมการของไทยเท่าที่เป็นอยู่ยังมีการแต่งตั้งบุคคลให้เป็นกรรมการ โดยยึดถือตำแหน่งที่บุคคลนั้นดำรงอยู่ก็ยังมีอยู่มาก

สำหรับ ประชาชน คงฤทธิศึกษากร (2508 : 29) ได้แสดงความคิดเห็นเกี่ยวกับการบริหารงานในรูปคณะกรรมการว่า เป็นการบริหารที่มีลักษณะเด่นชัดแตกต่างไปจากการบริหารในรูปอื่น ๆ คือ อำนาจเด็ดขาดในการควบคุมและสั่งการ เป็นอำนาจรวมกันจากบุคคลในคณะกรรมการกล่าวคือ อำนาจหน้าที่ความรับผิดชอบอยู่ที่คณะบุคคล (Collective Responsibility) มิใช่อยู่ที่คนคนเดียว (Individual Responsibility) จึงเป็นหลักการที่เหมาะสมในวิถีทางของระบอบประชาธิปไตย และยังเป็นหลักประกันได้ว่า การวินิจฉัยตกลงใจใด ๆ อาจจะบังเกิดผลดีในแง่ของความสำเร็จยุติธรรมอีกด้วย

สมยศ นาวิการ (2522 : 217) ได้แสดงความคิดเห็นเพิ่มเติมว่า การบริหารงานโดยคณะกรรมการเป็นการแก้ไขปัญหาและการตัดสินใจได้ดีกว่าการบริหารโดยบุคคลคนเดียว เพราะคณะกรรมการจะเป็นสื่อกลางที่ดีที่สุดในการรวบรวมผู้เชี่ยวชาญจากส่วนต่าง ๆ ขององค์การให้ร่วมกันแก้ปัญหามีประสิทธิภาพ

อย่างไรก็ตาม การบริหารโดยคณะบุคคลหรือคณะกรรมการนั้น เดอ คาโร (De Caro, 1976 : 1321) ได้กล่าวว่า ควรใช้คำว่า "การบริหารงานโดยกลุ่มบุคคล" (Group) แทนคำว่า "การบริหารงานโดยคณะบุคคล" (Team) พร้อมกับเสนอแนะว่า การบริหารการศึกษาโดยกลุ่มบุคคล ควรจะคำนึงถึงสิ่งต่อไปนี้ คือ

1. ก่อนที่จะนำระบบบริหารโดยกลุ่มบุคคลมาใช้ ควรพิจารณาว่าองค์การนั้น ๆ มีพฤติกรรมพร้อมที่จะรับการบริหารโดยกลุ่มบุคคลหรือไม่
2. ตรวจสอบระบบบริหาร เช่น การบริหารโดยวัตถุประสงค์เพื่อใช้เป็นเครื่องมือในการบริหาร โดยกลุ่มบุคคลได้สะดวกขึ้น
3. สมาชิกต้องรับผิดชอบต่อคณะรวมทั้งนโยบายการบริหารงานบุคคล
4. ผู้บริหารต้องรับผิดชอบต่องานบริการนักเรียน สมาชิกร่วมงานและเป้าหมายของโครงการต่าง ๆ

5. ผู้บริหารธุรการเป็นหัวใจสำคัญของกลุ่มในการวางแผนงบประมาณ
ระเบียบการซื้อ นโยบายการจัดการก่อสร้างที่เป็นความรับผิดชอบต่อกลุ่ม
6. คณะผู้บริหารต้องรับผิดชอบในโครงการเรียนการสอน
7. โครงการสร้างความสัมพันธ์ระหว่างโรงเรียนกับชุมชน ต้องได้รับความร่วมมือจากคณะผู้บริหาร

จากการให้ความหมายเกี่ยวกับการบริหารงานโดยองค์คณะบุคคลหรือในรูป คณะกรรมการและข้อเสนอแนะเกี่ยวกับการบริหารในรูปแบบดังกล่าวของท่านผู้รู้เกี่ยวกับ สาขาวิชาการบริหาร จึงพอจะสรุปได้ว่าคณะบุคคลหรือคณะกรรมการ หมายถึง กลุ่ม บุคคลซึ่งมีจำนวนตั้งแต่สองคนขึ้นไปจำนวนหนึ่ง ซึ่งได้รับการแต่งตั้งหรือเลือกตั้ง จาก ผู้มีอำนาจ หรือจากสมาชิกในหน่วยงานนั้น ๆ เพื่อมอบหมายให้ทำหน้าที่ประการใด ประการหนึ่ง ตามความประสงค์ของหน่วยงาน

ผลดีในการบริหารงานโดยองค์คณะบุคคล

การบริหารโดยองค์คณะบุคคลหรือบริหารงานโดยคณะกรรมการนั้น สำราญถาวรวิทย์ (2510 : 9-10) ชี้ให้เห็นประโยชน์ดังนี้

1. ทำให้เกิดความรู้ ความคิด ความชำนาญ ตลอดจนประสบการณ์ของ บุคคลหลายคน เพื่อนำมาพิจารณาแก้ปัญหา หรือตัดสินใจ ซึ่งถือว่าเป็นการแก้ปัญหาที่ดีที่สุด
2. สามารถป้องกันความลำเอียง และความเข้าใจผิดกัน อาจเกิดจาก ผู้ตัดสินใจหรือการพิจารณาเพียงผู้เดียว
3. ทำให้การประสานงานดี
4. ทำให้เกิดความร่วมมือในกรณีต่อไปนี้
 - 4.1 ทุกคนพยายามร่วมมือเพื่อให้บรรลุผลตามแผนหรือจุดมุ่งหมายที่กำหนดไว้
 - 4.2 นโยบายหรือแผนงานย่อมได้รับความเชื่อถือ และไว้วางใจ
 - 4.3 การอภิปรายปัญหาแลกเปลี่ยนความคิดเห็นซึ่งกันและกันทำให้ เข้าใจในแผนงาน และนโยบายได้ดี

4.4 ทำให้นักบริหารหรือหัวหน้างาน มีประสบการณ์และรู้จักบุคคล
ในวงการที่เกี่ยวข้องมากยิ่งขึ้น

4.5 ทำให้เกิดความคิดในการดำเนินงานตามแผนได้ต่อเนื่อง

4.6 เป็นการแก้ปัญหาในเรื่องที่ต้องสู้กับอิทธิพล หรืออำนาจของ
ผู้มีประโยชน์เกี่ยวข้อง

กิติมา ปรีดีดีลก (2524 : 32-33) ได้ให้ความคิดเห็นถึงผลดีของการ
บริหารงานองค์การที่จัดระบบโครงสร้างในรูปแบบคณะกรรมการไว้ดังนี้คือ

1. ก่อให้เกิดความร่วมมือกันปฏิบัติงานตามที่ได้รับมอบหมาย
2. ช่วยส่งเสริมให้เกิดความเข้าใจกัน และทำให้งานคล่องไปด้วยดี
3. เป็นแหล่งที่ให้ความคิดเห็นและข้อแนะนำที่ดี
4. ช่วยส่งเสริมให้บุคคลที่เป็นคณะกรรมการมีความภาคภูมิใจ และทำงาน

ในหน้าที่อย่างเต็มความสามารถ

และ กำร กิตติภูมิชัย (2514 : 68-69) ได้ชี้ให้เห็นถึงผลดีของการ
บริหารงานในรูปของคณะกรรมการ พอสรุปได้ดังนี้

1. เป็นเครื่องมือที่ดีในการประสานงาน
2. เป็นเครื่องมือที่จะเป็นหลักประกันในความยุติธรรม
3. เป็นการร่วมมือกันวินิจฉัยด้วยความรอบรู้ ซึ่งทำให้ได้ข้อสรุปตรงตาม

จุดมุ่งหมายยิ่งขึ้น มีประสิทธิภาพสูง เป็นไปแบบหลายหัวดีกว่าหัวเดียว

4. เป็นเครื่องช่วยในการตัดสินใจของผู้บังคับบัญชาให้อยู่ในหลักการและ

เหตุผล

5. เป็นการนำความรู้ความสามารถของตนมาใช้ให้เป็นประโยชน์
 6. ระบบของคณะกรรมการเป็นการป้องกันความลำเอียง ความเข้าใจผิด
- นอกจากนี้ยังมีผู้ให้ความคิดเห็นเกี่ยวกับผลดีของการแก้ปัญหาหรือการ

บริหารงานโดยใช้คณะกรรมการ คือ

ไมเออร์ (Maier, 1976 : 239-249) ได้สรุปถึงผลดีในการแก้ปัญหา
โดยกลุ่มบุคคลไว้ดังนี้

1. มีข้อมูลและความรู้มากขึ้น
2. วิธีการแก้ปัญหาดีขึ้น
3. เพิ่มการยอมรับในผลลัพธ์
4. มีความเข้าใจในการตัดสินใจดีขึ้น

สมยศ นาวิการ (2522 : 274-275) ได้ให้แนวความคิดเกี่ยวกับผลดีของการบริหารงานในรูปคณะกรรมการ สรุปได้ดังนี้

1. การตัดสินใจมีคุณภาพดีขึ้น
2. การประสานงานดีขึ้น
3. การยอมรับมีมากขึ้น
4. เป็นการฝึกอบรมผู้บริหารให้มีความคิดกว้างขวางขึ้น
5. เป็นการกระจายอำนาจ

สโตนเนอร์ (Stoner, 1978 : 306) ได้กล่าวถึงผลดีของคณะกรรมการไว้ว่า

1. เพื่อให้เกิดการตัดสินใจที่ดี ทั้งนี้เนื่องจากกรรมการประกอบด้วยบุคคลที่มีความรู้ต่าง ๆ หลายสาขา
2. เพื่อส่งเสริมการประสานงาน เนื่องจากกรรมการต้องทำงานเกี่ยวข้องสัมพันธ์กับหน่วยงานอื่น ๆ ต้องการจะศึกษางานของหน่วยงานอื่นด้วย
3. เพื่อประโยชน์ในการฝึกฝนบุคคลเพื่อเตรียมเป็นนักบริหาร
4. เป็นการกระจายอำนาจการตัดสินใจ

ส่วนสำนักงานคณะกรรมการการประถมศึกษาแห่งชาติ (2532 : 55) ได้กล่าวถึงการบริหารงานโดยองค์คณะบุคคลหรือโดยคณะกรรมการว่ามีผลดี ดังนี้

1. เป็นการทำงานที่ระดมพลังความคิด สติปัญญาของบุคคลต่าง ๆ ที่มี ความรู้ ความสามารถ และประสบการณ์ ช่วยให้การบริหารเป็นไปด้วยความรอบคอบ เพราะมีบุคคลหลายฝ่ายร่วมกันพิจารณา ซึ่งจะ使人หรือผลที่ได้ที่มีคุณภาพ
2. สร้างความสมดุลระหว่างฝ่ายบริหารและการปฏิบัติ ทำให้เกิดความเข้าใจซึ่งกันและกันและมีส่วนช่วยให้การบริหารมีการประสานงานได้ดีขึ้น
3. ช่วยให้การวินิจฉัย ตัดสินใจ และวางแผนงานในการบริหาร เป็นไปด้วยเหตุผลและเป็นที่ยอมรับโดยทั่วไป

4. เป็นวิธีการทำงานที่ดีตามหลักการบริหารงานในระบอบประชาธิปไตย เพราะทำให้คณะกรรมการได้มีส่วนร่วมในการกำหนดนโยบาย การตัดสินใจอันจะก่อให้เกิดประโยชน์และประสิทธิภาพสูงสุด

5. ช่วยให้การบริหารงานสอดคล้องกับสภาพปัจจุบัน ปัญหา และความต้องการของแต่ละท้องถิ่นยิ่งขึ้น

ผลเสียในการบริหารงาน โดยองค์คณะบุคคล

สำหรับผลเสียของการบริหารงานโดยองค์คณะบุคคล หรือในรูปคณะกรรมการ นั้น กำธร กิตติภูมิชัย (2514 : 68-69) ได้เสนอแนะไว้ดังนี้

1. เป็นทางหนึ่งที่จะก่อให้เกิดความล่าช้าในการบริหาร
2. การดำเนินงานแบบคณะกรรมการสิ้นเปลืองเงินและเปลืองเวลามาก
3. ผลการปฏิบัติงานของคณะกรรมการไม่มีผู้รับผิดชอบ เพราะต่างก็ถือว่าเป็นเรื่องของคนทุกคนในคณะกรรมการที่จะต้องรับผิดชอบ
4. การปฏิบัติงานของคณะกรรมการอาจจะมีลักษณะเป็นการซ้ำซ้อนหน้าที่กับองค์การ ซึ่งมีหน้าที่โดยตรงอยู่แล้ว ทำให้เห็นว่าองค์การนั้นไม่สามารถจะดำเนินการใดให้ลุล่วงไปด้วยตนเองได้
5. เป็นมูลเหตุที่จะก่อให้เกิดความขัดแย้ง ซึ่งเกิดจากการอภิปรายโต้เถียงกันในระหว่างคณะกรรมการนั้น

กิตติมา ปรีดีติติก (2524 : 32-33) ได้ให้ความคิดเห็นถึงผลเสียของการบริหารงานองค์การที่จัดระบบโครงสร้างในรูปคณะกรรมการไว้ดังนี้

1. สิ้นเปลืองเวลาและค่าใช้จ่าย
2. อาจเลือกตัดสินใจ เนื่องจากต้องการประนีประนอม ทำให้ไม่มีการตัดสินใจที่ดี
3. ไม่สามารถหาข้อยุติในบางครั้งได้
4. มีแนวโน้มที่จะทำลายตัวเองในบางครั้งได้

5. เป็นการกระจายความรับผิดชอบ เมื่อบริหารงานผิดพลาดอาจโยนความผิดให้แก่ผู้ร่วมงานคนอื่นได้

ไมเออร์ (Maier, 1976 : 239-249) ได้กล่าวถึงผลเสียในการแก้ปัญหาโดยกลุ่มบุคคล สรุปได้คือ

1. อาจจะมีการครอบงำโดยบุคคลใดบุคคลหนึ่ง
2. อาจมีทางเลือกที่ขัดแย้งกัน

สมยศ นาวิการ (2522 : 274-275) ได้ให้แนวความคิดเกี่ยวกับผลเสียของการบริหารงานในรูปคณะกรรมการ สรุปได้ดังนี้

1. เป็นการสูญเสียเวลาและค่าใช้จ่าย
2. อาจมีการครอบงำโดยบุคคลใดบุคคลหนึ่ง
3. การขาดความรับผิดชอบ

สโตนเนอร์ (Stoner, 1978 : 307) ได้กล่าวถึงผลเสียของคณะกรรมการไว้ดังนี้

1. เป็นการเสียเวลาและค่าใช้จ่าย
2. อาจถูกครอบงำโดยบุคคลใดบุคคลหนึ่ง
3. อาจมีการตกลงกันในลักษณะประนีประนอมกัน

จากผลดีและผลเสียของการบริหาร โดยคณะบุคคลหรือคณะกรรมการดังกล่าวมาแล้ว สมยศ นาวิการ (2522 : 269-270) ได้เสนอความคิดเห็นเห็นเป็นการสรุปว่าการแก้ปัญหาโดยกลุ่มบุคคลจะดีกว่าการแก้ปัญหาโดยบุคคลคนเดียว แม้ว่ากลุ่มบุคคลจะปฏิบัติกิจกรรมของการแก้ปัญหาได้ดีกว่าบุคคลคนเดียวที่เป็นผู้บริหารที่มักจะตัดสินใจโดยตัวของเขาเอง แต่การตัดสินใจของกลุ่มบุคคลจะใช้เวลาค่อนข้างนาน การประชุมและการอภิปรายเป็นกระบวนการที่ต้องเสียเวลามาก และโดยปกติจะเสียค่าใช้จ่ายสูงกว่า เพราะว่าจะต้องใช้เวลาของบุคคลที่เกี่ยวข้องมากกว่า ผู้บริหารที่มีประสิทธิภาพจะต้องพิจารณาถึงค่าใช้จ่ายของการตัดสินใจในการเลือกวิธีการตัดสินใจด้วย ดังนั้นพวกเขาจะเลือกการตัดสินใจโดยคนเดียวที่เป็นไปอย่างรวดเร็ว แทนที่จะเป็นการตัดสินใจโดยกลุ่มบุคคล โดยเฉพาะอย่างยิ่งในปัญหาง่าย ๆ และปัญหาทางด้านเทคนิคที่ผู้บริหารมีข้อมูลอย่างเพียงพอแล้ว แต่ถ้าหากปัญหาที่มีความยุ่งยาก การตัดสินใจ

เป็นสิ่งที่จำเป็นเพราะปัญหาดังกล่าวจะต้องอาศัยข้อมูลเป็นจำนวนมาก และข้อมูลจำนวนมากเหล่านี้สามารถรวบรวมและประเมิน โดยใช้กลุ่มบุคคลเท่านั้น

การบริหารงาน โดยองค์คณะบุคคล

ตามพระราชบัญญัติคณะกรรมการการประถมศึกษา พ.ศ. 2523

ตามเจตนารมณ์ของพระราชบัญญัติคณะกรรมการการประถมศึกษา พ.ศ. 2523 ได้กล่าวไว้ว่า

"โดยที่เป็นการสมควร จัดระบบบริหารการประถมศึกษาให้สอดคล้องกับนโยบายการศึกษาและแผนการศึกษาแห่งชาติ แผนพัฒนาการศึกษาแห่งชาติและแผนพัฒนาการเศรษฐกิจและสังคมแห่งชาติ โดยให้คณะกรรมการการประถมศึกษาแห่งชาติ มีอำนาจและหน้าที่เกี่ยวกับการประถมศึกษา และมีคณะกรรมการการประถมศึกษาจังหวัด คณะกรรมการการประถมศึกษาอำเภอ และคณะกรรมการการประถมศึกษากิ่งอำเภอ เป็นผู้รับนโยบายของคณะกรรมการการประถมศึกษาแห่งชาติไปปฏิบัติและประสานงานให้สอดคล้องกับความต้องการของท้องถิ่น ทั้งนี้เพื่อให้ระบบบริหารการประถมศึกษาของประเทศไทยมีประสิทธิภาพยิ่งขึ้น "

การบริหารงาน โดยองค์คณะบุคคลตามพระราชบัญญัติคณะกรรมการการประถมศึกษา พ.ศ. 2523 เป็นการ จัดระบบบริหารการประถมศึกษาให้สอดคล้องกับแผนการศึกษาแห่งชาติ พุทธศักราช 2520 ซึ่งกล่าวไว้ในหมวด 4 ข้อ 42 ดังนี้

"42. สนับสนุนให้มีการสรรหาผู้ปกครองและตัวแทนประชาชนทั่วไป เข้าร่วมบริหารการศึกษาในท้องถิ่น โดยได้รับการแต่งตั้งเป็นกรรมการในองค์คณะบุคคล เพื่อดูแลควบคุมนโยบายการบริหารการศึกษาในระดับต่ำกว่าอุดมศึกษาให้สอดคล้องกับนโยบายการศึกษาของชาติและความต้องการอันจำเป็นของท้องถิ่น."

จากเจตนารมณ์ดังกล่าวจะเห็นได้ว่า การบริหารการประถมศึกษาเป็นระบบการบริหารการศึกษาที่มีความสลับซับซ้อนกว่าการบริหารอื่น จึงจำเป็นต้องอาศัยรูปแบบการบริหารงานที่มีประสิทธิภาพ นั่นคือการบริหารงาน โดยองค์คณะบุคคลหรือการบริหารงานในรูปคณะกรรมการ ซึ่งการบริหารงานในรูปแบบนี้จะจัดโครงสร้างการบริหารให้

องค์คณะบุคคลหรือคณะกรรมการมีส่วนในการวินิจฉัยตัดสินใจและกำหนดนโยบายในส่วนที่มีความสำคัญ และต้องอาศัยการพิจารณาอย่างรอบคอบเป็นผลให้การบริหารงานมีประสิทธิภาพยิ่งขึ้น ดังที่ เกษม สิริสัมพันธ์ (บรรยาย, 2525) อธิการบดีว่า การกระทรวงศึกษาธิการ ได้กล่าวไว้ว่า

"การบริหารในรูปของคณะกรรมการนั้นจะเห็นได้ว่าในโครงสร้างตั้งแต่ระดับชาติลงมามีลักษณะเป็นกรรมการทั้งสิ้น ประกอบด้วยกรรมการโดยตำแหน่ง กรรมการผู้ทรงคุณวุฒิ และกรรมการผู้แทนข้าราชการครู ซึ่งลักษณะเช่นนี้เป็นลักษณะใหม่ ผมพิจารณาแล้วสำหรับการบริหารการประถมศึกษาชั้นนี้ ไม่มีรูปแบบใดจะดีไปกว่ารูปแบบกรรมการ การบริหารแบบกรรมการอาจจะไม่สะดวก ไม่คล่องตัว ไม่เด็ดขาด แต่ในเมื่อสภาพทางเศรษฐกิจและสังคมและพัฒนาทางการศึกษาของบ้านเราได้มาถึงจุดนี้แล้ว ก็คงไม่มีรูปแบบใดเหมาะสมไปกว่าการบริหารในรูปแบบกรรมการ เพราะเหตุผลต่อไปนี้

ประการแรก ต้องยอมรับว่าการศึกษาชั้นนี้เป็นเรื่องที่ต้องเปิดโอกาสให้ทุกฝ่ายมีส่วนร่วมรับผิดชอบ การมีส่วนร่วมนี้ บางทีก็คิดว่าเป็นสิทธิ์เป็นเสียง แต่แท้ที่จริงแล้ว การมีส่วนร่วมนั้นเป็นการก้าวออกมารับผิดชอบร่วมกัน ถ้าเราพิจารณาไปถึงอนาคต จะเห็นว่า ภาระในด้านการศึกษาชั้นนี้เป็นเรื่องใหญ่มาก แม้แต่รัฐเองก็แบกภาระไม่ไหว การประถมศึกษาเป็นการศึกษาภาคบังคับที่บังคับให้รัฐต้องทุ่มเททรัพยากรลงมาให้อย่างมหาศาล แต่ทั้งที่รัฐได้ทุ่มเทมากแล้วก็ยังไม่เพียงพอ เมื่อเป็นเช่นนี้ท้องถิ่นจะหลีกเลี่ยงไม่รับรู้ไม่ได้ การบริหารการศึกษาทุกระดับนั้น ทั้งในปัจจุบันและอนาคตประชาชนในท้องถิ่นจะต้องรับรู้เข้ามามีส่วนร่วมในการรับภาระบ้าง รัฐรับภาระทั้งหมดไม่ได้ เพราะการศึกษาเป็นกิจกรรมที่แผ่ขยายกว้างขวางออกไปทุกท้องถิ่น และตัวจักรกลที่สำคัญของการศึกษาก็คือ โรงเรียน และโรงเรียนก็มีอยู่ทุกหนทุกแห่งจะให้ส่วนกลางควบคุมประสิทธิภาพไม่ได้ ท้องถิ่นจึงต้องมีบทบาทในเรื่องนี้

ประการที่สอง การศึกษาเป็นการลงทุนอย่างมหาศาล เมื่อลงทุนไปแล้วก็ควรจะต้องมีประสิทธิภาพ คุ่มค่า ในการควบคุมประสิทธิภาพต้องอาศัยส่วนรวมของหลายฝ่ายเข้ามารับผิดชอบ ไม่มีทางอื่นใดดีไปกว่านี้แล้ว

ประการที่สาม การมีส่วนร่วมและการบริหารในรูปแบบกรรมกรนั้น ได้ก่อความรู้สึกเกี่ยวกับบทบาทของผู้แทนครู เนื่องจากเป็นของใหม่ จึงอาจมองอย่างมีอคติได้ ภาษาไทยเรานั้นการใช้คำบางคำก็อาจทำให้เกิดความสับสนและเข้าใจผิดได้ เช่น คำว่า "ผู้แทนครู" ใคร ๆ ก็นึกว่าคงคล้าย ๆ กับผู้แทนราษฎรเป็นนักการเมือง ซึ่งไม่ถูกต้อง เพราะสิ่งที่มาจากการเลือกตั้งไม่ใช่ต้องเป็นการเมืองทั้งหมด เพราะมีเช่นนั้น นายกสมาคมต่าง ๆ ที่มาจากการเลือกตั้งก็ต้องเป็นนักการเมือง ผมเห็นว่า ผู้แทนครูเป็นนักการศึกษาอยู่ในวงการการศึกษา เมื่อท่านเข้ามามีส่วนร่วมรับผิดชอบ ท่านก็มีหน้าที่ให้ความเห็น ให้ความรู้จากประสบการณ์ของท่านเพื่อเป็นประโยชน์ต่อการจัดการประถมศึกษาในฐานะตัวแทนวิชาชีพครู "

(บรรยายพิเศษเรื่อง "นโยบายและแนวทางในการจัดการประถมศึกษา"

ในการประชุมสัมมนาคณะกรรมการการศึกษาจังหวัด เขตการศึกษา 9, 10, 11 ณ โรงแรมขอนแก่น จังหวัดขอนแก่น เมื่อวันที่ 2 กันยายน 2525)

การบริหารและการจัดการประถมศึกษาในรูปแบบปัจจุบัน แม้จะล่วงเลยมาหลายปีแล้วก็ตาม ก็ยังถือได้ว่าเป็นเรื่องค่อนข้างใหม่ ปัญหาและอุปสรรคย่อมมีเป็นธรรมดา อย่างไรก็ตามในท่ามกลางของการเปลี่ยนแปลงและพัฒนานั้นย่อมมีทั้งปัญหาอุปสรรคและความสำเร็จควบคู่กันไป จากการดำเนินการเท่าที่ผ่านมามีปรากฏว่า ทุกฝ่ายยอมรับว่าเป็นระบบการบริหารที่มีประโยชน์ต่อการประถมศึกษาอย่างมาก แต่จากการวิจัยและการประชุมสัมมนาของผู้ที่เกี่ยวข้องพบปัญหาสรุปได้ ดังนี้

1. ความไม่เข้าใจในบทบาท อำนาจ และหน้าที่ของสำนักงานและคณะกรรมการ จนทำให้เกิดการก้าวก่ายหน้าที่ซึ่งกันและกัน เช่น

1.1 สำนักงานฯ จะต้องเป็นผู้เสนอเพื่อให้คณะกรรมการพิจารณา แต่บางครั้งคณะกรรมการเป็นผู้เสนอเสียเอง

1.2 สำนักงานฯ เสนอเรื่องที่มีใช้เป็นอำนาจและหน้าที่ของคณะกรรมการให้คณะกรรมการพิจารณา

1.3 คณะกรรมการนำเรื่องที่เป็นหน้าที่ของสำนักงานฯ ที่ต้องปฏิบัติมาปฏิบัติเสียเอง

2. กรรมการบางคนใช้อำนาจและหน้าที่ที่มีอยู่เพื่อประโยชน์ต่อตนเอง และพวกพ้อง

3. การพิจารณาคัดเลือกและการวินิจฉัยของคณะกรรมการบ่อยครั้งที่ลืมนึกถึงประโยชน์ของนักเรียน ซึ่งเป็นกลุ่มเป้าหมายที่จะได้รับ ทำให้การบริหารโดยองค์คณะบุคคลไม่ส่งผลต่อนักเรียนเท่าที่ควร

โครงสร้างและระบบบริหารการประถมศึกษา ของสำนักงานคณะกรรมการการประถมศึกษาแห่งชาติ

การบริหารงานตามพระราชบัญญัติคณะกรรมการการประถมศึกษา พ.ศ. 2523 ได้จัดโครงสร้างและระบบบริหารการประถมศึกษาออกเป็น 4 ระดับ คือ ระดับชาติ ระดับจังหวัด ระดับอำเภอ และระดับกลุ่มโรงเรียน ซึ่งแต่ละระดับมีคณะกรรมการ ซึ่งมีองค์ประกอบและอำนาจหน้าที่รับผิดชอบในการจัดการศึกษาแตกต่างกันไป ดังนี้

1. ระดับชาติ

1.1 องค์ประกอบของคณะกรรมการการประถมศึกษาแห่งชาติ

(มาตรา 5) คณะกรรมการการประถมศึกษาแห่งชาติ มีจำนวนทั้งสิ้น 31 คน ประกอบด้วย

1.1.1 กรรมการโดยตำแหน่ง จำนวน 13 คน ได้แก่

- รัฐมนตรีหรือรัฐมนตรีช่วยว่าการกระทรวงศึกษาธิการ
ซึ่งรัฐมนตรีมอบหมาย (ประธานกรรมการ)

- ปลัดกระทรวงศึกษาธิการ
- ปลัดกระทรวงมหาดไทย
- ปลัดกระทรวงสาธารณสุข
- อธิบดีกรมการปกครอง
- อธิบดีกรมการฝึกหัดครู
- อธิบดีกรมวิชาการ

- อธิบดีกรมสามัญศึกษา
- เลขาธิการคณะกรรมการการศึกษาแห่งชาติ
- เลขาธิการคณะกรรมการศึกษาเอกชน
- เลขาธิการคณะกรรมการข้าราชการครู
- ผู้อำนวยการสำนักงบประมาณหรือผู้แทน
- เลขาธิการคณะกรรมการการประถมศึกษาแห่งชาติ

(กรรมการและเลขานุการ)

1.1.2 กรรมการผู้ทรงคุณวุฒิซึ่งคณะรัฐมนตรีแต่งตั้ง จำนวน 6 คน

1.1.3 กรรมการผู้แทนข้าราชการครู ซึ่งได้รับเลือกตั้งเป็นผู้แทนข้าราชการครู จำนวน 12 คน

1.2 อำนาจและหน้าที่ของคณะกรรมการการประถมศึกษาแห่งชาติ (มาตรา 6) คณะกรรมการการประถมศึกษาแห่งชาติ มีอำนาจและหน้าที่ดังต่อไปนี้

1.2.1 กำหนดนโยบายการประถมศึกษาให้สอดคล้องกับนโยบายการศึกษาและแผนการศึกษาแห่งชาติ

1.2.2 กำหนดแผนพัฒนาการประถมศึกษาให้สอดคล้องกับแผนพัฒนาการศึกษาแห่งชาติและแผนพัฒนาการเศรษฐกิจและสังคมแห่งชาติ

1.2.3 พิจารณางบประมาณและจัดสรรเงินงบประมาณและเงินอื่นที่นำมาใช้เพื่อการจัดการประถมศึกษา

1.2.4 กำหนดมาตรฐานด้านวิชาการอาคารสถานที่ และค่าใช้จ่ายของโรงเรียน

1.2.5 เสนอแต่งตั้งเลขาธิการคณะกรรมการการประถมศึกษาแห่งชาติต่อรัฐมนตรี และให้ความเห็นชอบในการแต่งตั้งผู้อำนวยการการประถมศึกษาจังหวัด และผู้อำนวยการการประถมศึกษากรุงเทพมหานคร

1.2.6 แต่งตั้งผู้ทรงคุณวุฒิเป็นกรรมการในคณะกรรมการการประถมศึกษาจังหวัด และคณะกรรมการการประถมศึกษากรุงเทพมหานคร

1.2.7 พิจารณายับยั้งและสั่งแก้ไขการกระทำของคณะกรรมการการประถมศึกษาจังหวัดและคณะกรรมการการประถมศึกษากรุงเทพมหานคร ตามมาตรา 17 (3) หรือ (4)

1.2.8 ให้ความเห็นแก่รัฐมนตรีในการออกระเบียบเพื่อปฏิบัติการตามพระราชบัญญัตินี้

1.2.9 ให้คำปรึกษาแก่รัฐมนตรีเกี่ยวกับการประถมศึกษา

1.2.10 ออกระเบียบและปฏิบัติการอื่นตามที่กฎหมายกำหนด ในการปฏิบัติหน้าที่ตามวรรคหนึ่ง คณะกรรมการการประถมศึกษาแห่งชาติ อาจมอบให้สำนักงานคณะกรรมการการประถมศึกษาแห่งชาติเป็นผู้ปฏิบัติหรือเตรียมข้อเสนอให้คณะกรรมการการประถมศึกษาแห่งชาติพิจารณาดำเนินการต่อไปนี้

1.3 อำนาจและหน้าที่ของสำนักงานคณะกรรมการการประถมศึกษาแห่งชาติ (มาตรา 14) สำนักงานคณะกรรมการการประถมศึกษาแห่งชาติ มีอำนาจและหน้าที่ ดังต่อไปนี้

1.3.1 ปฏิบัติงานธุรการของคณะกรรมการการประถมศึกษาแห่งชาติ

1.3.2 ปฏิบัติงานตามที่คณะกรรมการการประถมศึกษาแห่งชาติมอบหมาย

1.3.3 จัดทำนโยบายการประถมศึกษาและแผนพัฒนาการประถมศึกษาเสนอต่อคณะกรรมการการประถมศึกษาแห่งชาติ

1.3.4 จัดทำงบประมาณและจัดสรรเงินงบประมาณและเงินอื่นที่นำมาใช้เพื่อการจัดการประถมศึกษาเสนอต่อคณะกรรมการการประถมศึกษาแห่งชาติ

1.3.5 จัดทำมาตรฐานด้านวิชาการ อาคารสถานที่และค่าใช้จ่ายของโรงเรียนเสนอต่อคณะกรรมการการประถมศึกษาแห่งชาติ

1.3.6 เสนอแต่งตั้งผู้อำนวยการการประถมศึกษาจังหวัด และผู้อำนวยการการประถมศึกษากรุงเทพมหานคร ต่อคณะกรรมการการประถมศึกษาแห่งชาติ

1.3.7 ติดตามและประเมินผลการจัดการประถมศึกษา และ รายงานให้คณะกรรมการการประถมศึกษาแห่งชาติทราบ

1.3.8 รวบรวมข้อมูล วิจัย และส่งเสริมการวิจัยเกี่ยวกับการประถมศึกษา

1.3.9 ปฏิบัติการอื่นตามที่กฎหมายกำหนด

2. ระดับจังหวัด

2.1 องค์ประกอบของคณะกรรมการการประถมศึกษาจังหวัด (มาตรา 16) และคณะกรรมการการประถมศึกษากรุงเทพมหานคร (มาตรา 22) มีจำนวนทั้งสิ้น 15 คน ดังนี้

2.1.1 คณะกรรมการการประถมศึกษาจังหวัด ประกอบด้วย

- (1) กรรมการโดยตำแหน่งจำนวน 4 คน ได้แก่
 - ผู้ว่าราชการจังหวัด หรือรองผู้ว่าราชการจังหวัด ซึ่งผู้ว่าราชการจังหวัดมอบหมาย (ประธานกรรมการ)
 - ศึกษาธิการจังหวัด
 - นายแพทย์สาธารณสุขจังหวัด
 - ผู้อำนวยการการประถมศึกษาจังหวัด

(กรรมการและเลขานุการ)

(2) กรรมการผู้ทรงคุณวุฒิ ซึ่งคณะกรรมการการประถมศึกษาแห่งชาติแต่งตั้งจำนวน 2 คน

(3) กรรมการผู้ทรงคุณวุฒิซึ่งเลือกจากประชาชนในจังหวัด จำนวน 3 คน

(4) กรรมการผู้แทนข้าราชการ ครู ซึ่งได้รับเลือกตั้งเป็นผู้แทนข้าราชการครู จำนวน 6 คน

2.1.2 คณะกรรมการการประถมศึกษากรุงเทพมหานคร ประกอบด้วย

(1) กรรมการโดยตำแหน่งจำนวน 4 คน ได้แก่

- ประธานกรรมการ ซึ่งคณะกรรมการการ
- ประถมศึกษาแห่งชาติแต่งตั้ง
- รองอธิบดีกรมวิชาการหนึ่งคน ซึ่งอธิบดี
- มอบหมาย
- ผู้แทนกรุงเทพมหานครหนึ่งคน
 - ผู้อำนวยการการประถมศึกษากรุงเทพมหานคร
- (กรรมการและเลขานุการ)

(2) กรรมการผู้ทรงคุณวุฒิซึ่งคณะกรรมการการ

ประถมศึกษาแห่งชาติแต่งตั้งจำนวน 2 คน

(3) กรรมการผู้ทรงคุณวุฒิซึ่งเลือกจากประชาชนใน

เขตกรุงเทพมหานคร จำนวน 3 คน

(4) กรรมการผู้แทนข้าราชการครู จำนวน 6 คน

2.2 อำนาจและหน้าที่ของคณะกรรมการการประถมศึกษาจังหวัด

(มาตรา 17) คณะกรรมการการประถมศึกษาจังหวัดและคณะกรรมการการประถมศึกษากรุงเทพมหานคร มีอำนาจและหน้าที่ภายในเขตจังหวัดหรือภายในเขตกรุงเทพมหานคร แล้วแต่กรณีดังต่อไปนี้

2.2.1 พิจารณากำหนดนโยบายการดำเนินงานและแผน

พัฒนาการประถมศึกษาของจังหวัด ให้สอดคล้องกับความต้องการของท้องถิ่นและแผน

พัฒนาการศึกษาแห่งชาติ เพื่อเสนอต่อคณะกรรมการการประถมศึกษาแห่งชาติ

2.2.2 พิจารณาให้ความเห็นชอบในการจัดตั้งและการจัด

สรรงบประมาณเพื่อการประถมศึกษาของโรงเรียนสังกัดสำนักงานการประถมศึกษาจังหวัด

2.2.3 พิจารณาให้ความเห็นชอบในการจัดตั้ง บริหาร รวม

ปรับปรุง และเลิกล้มโรงเรียน สังกัดสำนักงานการประถมศึกษาจังหวัด

2.2.4 พิจารณาให้ความเห็นชอบในการแต่งตั้งหัวหน้าการ

ประถมศึกษาอำเภอ หัวหน้าการประถมศึกษากิ่งอำเภอ ผู้อำนวยการโรงเรียน อาจารย์ใหญ่

และครูใหญ่โรงเรียนสังกัดสำนักงานการประถมศึกษาจังหวัด

2.2.5 พิจารณาให้ความเห็นชอบในการพิจารณาความดี

ความชอบประจำปีของข้าราชการครูสังกัดสำนักงานการประถมศึกษาจังหวัด

2.2.6 ออกระเบียบเกี่ยวกับการปฏิบัติงานในหน้าที่โดยไม่

ขัดหรือแย้งกับระเบียบของคณะกรรมการการประถมศึกษาแห่งชาติ

2.2.7 ปฏิบัติการอื่นตามที่กฎหมายกำหนดและตามที่คณะ

กรรมการการประถมศึกษาแห่งชาติมอบหมาย

ในการปฏิบัติหน้าที่ตามวรรคหนึ่งคณะกรรมการการประถมศึกษาจังหวัดอาจมอบให้สำนักงานการประถมศึกษาจังหวัดเป็นผู้ปฏิบัติหรือเตรียมข้อเสนอให้คณะกรรมการการประถมศึกษาจังหวัดพิจารณาดำเนินการต่อไปได้"

สำหรับคณะกรรมการการประถมศึกษากรุงเทพมหานคร ให้มีอำนาจและหน้าที่ตามมาตรา 24 ว่าด้วยอำนาจและหน้าที่ของคณะกรรมการการประถมศึกษาอำเภออีกด้วย

2.3 อำนาจและหน้าที่ของสำนักงานการประถมศึกษาจังหวัด

(มาตรา 20) สำนักงานการประถมศึกษาจังหวัดและสำนักงานการประถมศึกษากรุงเทพมหานคร มีอำนาจและหน้าที่ภายในเขตจังหวัดหรือกรุงเทพมหานครแล้วแต่กรณีดังต่อไปนี้

2.3.1 ปฏิบัติงานธุรการของคณะกรรมการการประถมศึกษา

จังหวัด

2.3.2 ปฏิบัติงานตามที่คณะกรรมการการประถมศึกษาจังหวัด

มอบหมาย

2.3.3 จัดทำนโยบายการดำเนินงานและแผนพัฒนาการ

ประถมศึกษาในจังหวัด เสนอต่อคณะกรรมการการประถมศึกษาจังหวัด

2.3.4 จัดทำงบประมาณเพื่อการประถมศึกษาในจังหวัด

2.3.5 เสนอจัดตั้ง บริหาร รวม ปรับปรุง และเลิกล้ม

โรงเรียนในสังกัด

2.3.6 เสนอแต่งตั้งหัวหน้าการประถมศึกษาอำเภอ หัวหน้าการประถมศึกษากิ่งอำเภอ ผู้อำนวยการโรงเรียน อาจารย์ใหญ่ และครูใหญ่โรงเรียนในสังกัด

2.3.7 ติดตาม ประเมินผล ควบคุมมาตรฐาน และส่งเสริมการเรียนการสอนในโรงเรียนในสังกัด และรายงานให้คณะกรรมการการประถมศึกษาจังหวัดทราบ

2.3.8 รวบรวมข้อมูล วิจัย และส่งเสริมการวิจัยเกี่ยวกับการประถมศึกษาในจังหวัด

2.3.9 ปฏิบัติการอื่นตามที่กฎหมายกำหนด สำหรับสำนักงานการประถมศึกษากรุงเทพมหานคร ให้มีอำนาจและหน้าที่ตามมาตรา 26 ว่าด้วยอำนาจและหน้าที่ของสำนักงานการประถมศึกษาอำเภอ อีกด้วย

3. ระดับอำเภอ

3.1 องค์ประกอบของคณะกรรมการการประถมศึกษาอำเภอ (มาตรา 23) และคณะกรรมการการประถมศึกษากิ่งอำเภอ (มาตรา 28) ดังนี้

3.1.1 คณะกรรมการการประถมศึกษาอำเภอ ประกอบด้วย

- (1) กรรมการโดยตำแหน่งจำนวน 3 คน ได้แก่
 - นายอำเภอ (ประธานกรรมการ)
 - ศึกษาธิการอำเภอ
 - หัวหน้าการประถมศึกษาอำเภอ (กรรมการและเลขานุการ)
- (2) กรรมการผู้แทนข้าราชการครู ซึ่งได้รับการเลือกตั้งเป็นผู้แทนข้าราชการครูของกลุ่มโรงเรียนภายในเขตของอำเภอ กลุ่มโรงเรียนละ 1 คน

3.1.2 คณะกรรมการการประถมศึกษากิ่งอำเภอประกอบด้วย

- (1) กรรมการโดยตำแหน่งจำนวน 3 คน ได้แก่

- ปลัดอำเภอผู้เป็นหัวหน้าประจำกิ่งอำเภอ

(ประธานกรรมการ)

- ศึกษาธิการอำเภอประจำกิ่งอำเภอ
- หัวหน้าการประถมศึกษากิ่งอำเภอ

(กรรมการและเลขานุการ)

(2) กรรมการผู้แทนข้าราชการครู ซึ่งได้รับการเลือกตั้งเป็นผู้แทนข้าราชการครูของกลุ่มโรงเรียนภายในเขตกิ่งอำเภอ จำนวนกลุ่มโรงเรียนละ 1 คน

3.2 อำนาจและหน้าที่ของคณะกรรมการการประถมศึกษาอำเภอ และคณะกรรมการการประถมศึกษากิ่งอำเภอ (มาตรา 24) มีอำนาจและหน้าที่ภายในอำเภอและกิ่งอำเภอแล้วแต่กรณีดังนี้

3.2.1 ประธานการดำเนินงานการประถมศึกษาของโรงเรียน สังกัดสำนักงานการประถมศึกษาอำเภอ

3.2.2 เสนอแนะการแต่งตั้งผู้อำนวยการโรงเรียน อาจารย์-ใหญ่โรงเรียนสังกัดสำนักงานการประถมศึกษาอำเภอต่อคณะกรรมการการประถมศึกษาจังหวัด

3.2.3 เสนอความดีความชอบประจำปีของข้าราชการครู สังกัดสำนักงานการประถมศึกษาอำเภอต่อคณะกรรมการการประถมศึกษาจังหวัด

3.2.4 ปฏิบัติการอื่นตามที่กฎหมายกำหนดและตามที่คณะกรรมการการประถมศึกษาจังหวัดมอบหมาย "

3.3 อำนาจและหน้าที่ของสำนักงานประถมศึกษาอำเภอและกิ่งอำเภอ มีอำนาจและหน้าที่ภายในเขตอำเภอหรือกิ่งอำเภอแล้วแต่กรณีดังนี้

3.3.1 การปฏิบัติงานธุรการของคณะกรรมการการประถมศึกษาอำเภอ

3.3.2 จัดการประถมศึกษาภายในเขตอำเภอ

3.3.3 ปฏิบัติการอื่นตามที่กฎหมายกำหนดและตามที่คณะกรรมการการประถมศึกษาอำเภอมอบหมาย

4. ระดับกลุ่มโรงเรียน

ตามพระราชบัญญัติคณะกรรมการการประถมศึกษา พ.ศ. 2523 ได้กำหนดเกี่ยวกับกลุ่มโรงเรียนไว้ในหมวด 4 ดังนี้

"มาตรา 29 ให้รวมโรงเรียนสังกัดสำนักงานการประถมศึกษาอำเภอหรือสำนักงานการประถมศึกษากิ่งอำเภอ แล้วแต่กรณี หลายโรงเรียนเข้าด้วยกันเป็นกลุ่มโรงเรียน

จำนวนโรงเรียนในกลุ่มโรงเรียน โครงสร้างและวิธีแบ่งกลุ่มโรงเรียน อำนาจหน้าที่ของกลุ่มโรงเรียน และการเลือกประธานกลุ่มโรงเรียนให้เป็นไปตามระเบียบที่คณะกรรมการการประถมศึกษาแห่งชาติกำหนด

ระเบียบคณะกรรมการการประถมศึกษาแห่งชาติ ว่าด้วยกลุ่มโรงเรียนประถมศึกษา พ.ศ. 2534 มีองค์ประกอบและอำนาจหน้าที่ดังนี้

4.1 องค์ประกอบของคณะกรรมการกลุ่มโรงเรียน (ระเบียบข้อ 10, 11) คณะกรรมการกลุ่มโรงเรียนประกอบด้วย

- (1) กรรมการโดยตำแหน่ง ได้แก่
 - ผู้บริหารโรงเรียนทุกโรงเรียนในกลุ่มโรงเรียน
 - หัวหน้าสำนักงานกลุ่ม (กรรมการและเลขานุการ)
- (2) กรรมการโดยการเลือกตั้ง ได้แก่
 - ผู้บริหารโรงเรียนภายในกลุ่มที่ได้รับเลือกตั้งเป็น

ประธานกลุ่ม

- ครูผู้สอนที่ได้รับเลือกตั้งจากครูภายในกลุ่มจำนวน กิ่งหนึ่งของโรงเรียนภายในกลุ่ม

4.2 หน้าที่ของกลุ่มโรงเรียน (ระเบียบข้อ 19) มีดังต่อไปนี้

- (1) ส่งเสริม สนับสนุน และดำเนินการพัฒนางานวิชาการในกลุ่มประสบการณ์ต่าง ๆ
- (2) ส่งเสริม สนับสนุนและการดำเนินการพัฒนากระบวนการเทคนิค และวิธีการจัดประสบการณ์การเรียนการสอน

- (3) ส่งเสริม สนับสนุน และดำเนินการพัฒนาบุคลากรด้านวิชาการทุกกลุ่มประสบการณ์
- (4) ส่งเสริม สนับสนุน และดำเนินการให้มีการประสานงานการใช้ทรัพยากรคน เงิน วัสดุ อุปกรณ์ อย่างมีประสิทธิภาพ
- (5) ประเมิน และรายงานผลการดำเนินงานการพัฒนาคุณภาพการศึกษาของกลุ่มโรงเรียน

ข้อ 20 อำนาจหน้าที่ของคณะกรรมการกลุ่มโรงเรียน

- (1) พิจารณาให้ความเห็นชอบแผนงานและโครงการของกลุ่มโรงเรียน
- (2) กำหนดแนวทางการใช้ทรัพยากรทางการศึกษาร่วมกันของกลุ่มโรงเรียนภายในกลุ่ม
- (3) กำหนดแนวทางเพื่อประสานการดำเนินงานด้านวิชาการ และการจัดกิจกรรมอื่น ๆ ของโรงเรียนในกลุ่มและหน่วยงานอื่น ๆ ที่เกี่ยวข้อง
- (4) ให้ความช่วยเหลือการปฏิบัติงานของศูนย์วิชาการกลุ่มโรงเรียนและโรงเรียนตามแผนงาน โครงการของกลุ่มโรงเรียน และตามแนวปฏิบัติอื่น ๆ ที่คณะกรรมการกลุ่มกำหนด
- (5) กำหนดหลักเกณฑ์หรือแนวปฏิบัติเกี่ยวกับงานในหน้าที่ โดยไม่ขัดหรือแย้งกับหลักเกณฑ์ ระเบียบ และกฎหมายอื่น ๆ
- (6) พิจารณาแต่งตั้งคณะทำงานในการพัฒนาการเรียนการสอนของกลุ่มโรงเรียนตามความจำเป็น
- (7) ประเมินและรายงานผลการดำเนินงานของกลุ่มโรงเรียนต่อหัวหน้าการประถมศึกษาอำเภอ
- (8) ปฏิบัติงานวิชาอื่น ๆ ตามที่ได้รับมอบหมาย

ภาพประกอบ 1 : โครงสร้างและระบบบริหารการประถมศึกษาแห่งชาติ

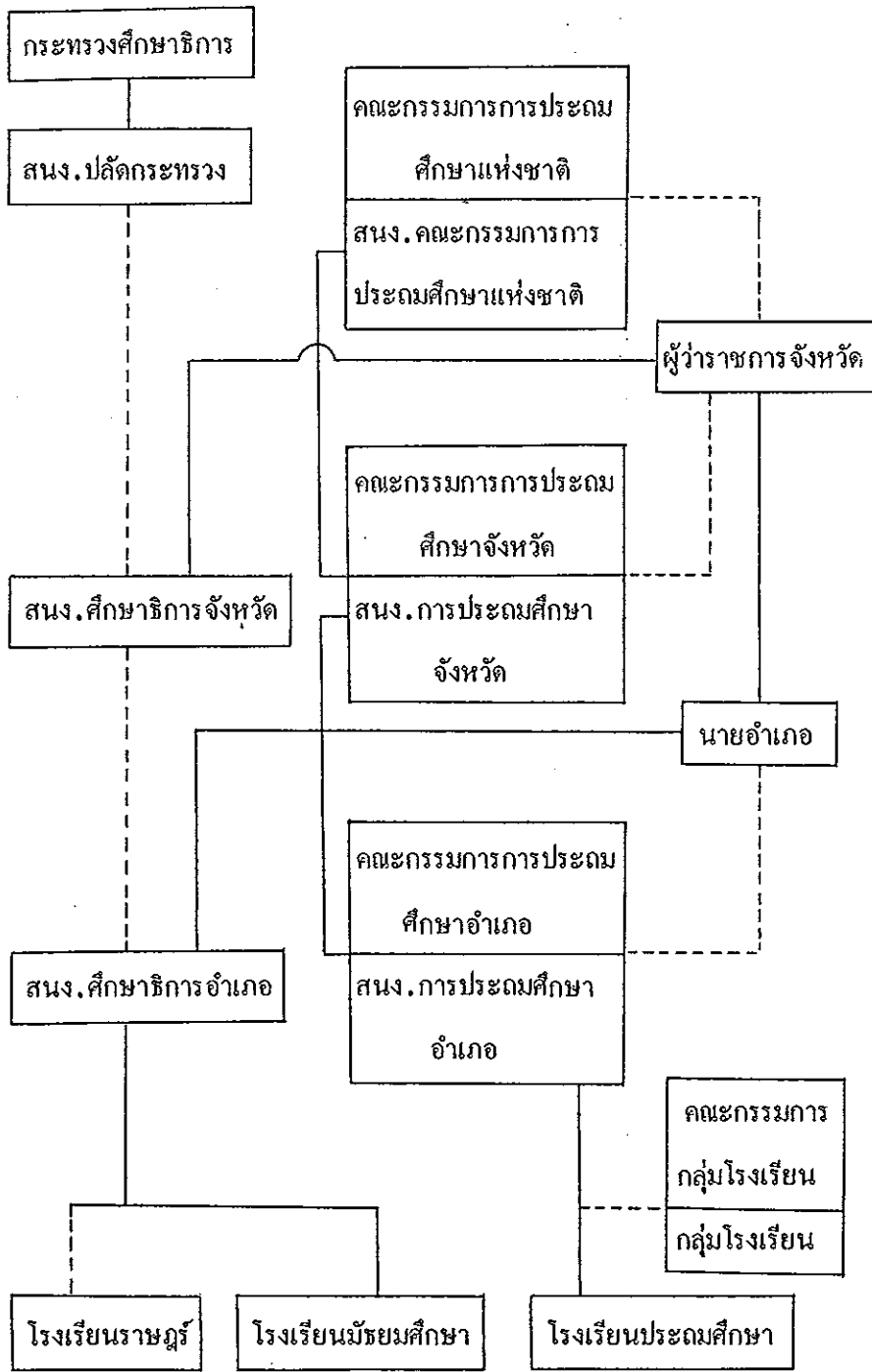

ที่มา : การประถมศึกษาแห่งชาติ, 2523 : 10

บทบาท อำนาจ และหน้าที่ของคณะกรรมการการประถมศึกษาจังหวัด
และสำนักงานการประถมศึกษาจังหวัด

1. การกำหนดนโยบายการดำเนินงานและแผนพัฒนาการประถมศึกษาจังหวัด
นโยบายและแผนพัฒนาการประถมศึกษาในระดับจังหวัดเป็นเครื่องมือสำคัญในการ
จัดการศึกษาให้บรรลุเป้าหมาย ซึ่งคณะกรรมการการประถมศึกษาจังหวัดและสำนักงาน
การประถมศึกษาจังหวัดต้องร่วมมือกันดำเนินการ ดังต่อไปนี้

1.1 บทบาท อำนาจ และหน้าที่ของคณะกรรมการการประถมศึกษาจังหวัด
เกี่ยวกับการกำหนดนโยบายและการพัฒนา

ตามความในมาตรา 17 (1) แห่งพระราชบัญญัติคณะกรรมการการประถมศึกษา พ.ศ. 2523 กำหนดไว้ว่า "พิจารณากำหนดนโยบายการดำเนินงานและแผน
พัฒนาการประถมศึกษาจังหวัดให้สอดคล้องกับความต้องการของท้องถิ่นและแผนพัฒนา
การศึกษาแห่งชาติ เพื่อเสนอต่อคณะกรรมการการประถมศึกษาแห่งชาติ" คณะกรรมการ
การประถมศึกษาจังหวัด ควรดำเนินการดังนี้

1.1.1 ศึกษา นโยบายและแผนพัฒนาที่เกี่ยวข้องกับการจัดการศึกษา
ระดับก่อนประถมศึกษาและประถมศึกษา ได้แก่

- นโยบายการศึกษาของรัฐที่กำหนดในรัฐธรรมนูญ
- นโยบายการศึกษาของรัฐบาลที่แถลงต่อรัฐสภา
- แผนการศึกษาแห่งชาติ
- แผนพัฒนาเศรษฐกิจและสังคมแห่งชาติ
- แผนพัฒนาการศึกษา ศาสนาและศิลปวัฒนธรรม
- แผนพัฒนาการประถมศึกษาของสำนักงานคณะกรรมการ

การประถมศึกษาแห่งชาติ

- แผนพัฒนาจังหวัด

1.1.2 ศึกษาสภาพปัจจุบัน ปัญหา และความต้องการของการจัดการ
ประถมศึกษาในจังหวัดดังนี้

ผลผลิตทางการศึกษา

- ด้านปริมาณ เช่น จำนวนเด็กเข้าเรียนตามเกณฑ์ที่กำหนด ตามพระราชบัญญัติประถมศึกษา พ.ศ. 2523 และจำนวนนักเรียนที่เรียนจบตาม หลักสูตรประถมศึกษา ภายใน 6 ปี

- ด้านคุณภาพ เช่น ผลสัมฤทธิ์ทางการเรียน และคุณลักษณะ นักเรียนที่พึงประสงค์

กระบวนการในการจัดการศึกษาประกอบด้วย

- กระบวนการบริหารการศึกษา

- กระบวนการเรียนการสอน

- กระบวนการนิเทศ ติดตาม ประเมินผล

ปัจจัยทางการศึกษา เช่น ระเบียบกฎหมายที่เกี่ยวข้อง บุคลากร นักเรียน งบประมาณ อาคารสถานที่ สื่อการเรียนการสอน

สภาพแวดล้อม ด้านเศรษฐกิจ สังคม การเมือง และเทคโนโลยี

1.1.3 ศึกษาภารกิจและขอบข่ายการจัดการศึกษาของสำนักงานการ ประถมศึกษาจังหวัดโดยสรุปดังนี้

- จัดการศึกษาระดับก่อนประถมศึกษา ได้แก่ จัดการศึกษาชั้น อนุบาลในเมืองเพื่อเป็นตัวอย่างและการวิจัย การจัดการศึกษาชั้นอนุบาลและเด็กเล็ก ในชนบทและท้องถิ่นห่างไกล เพื่อเตรียมความพร้อมในการเรียนระดับประถมศึกษา และความเสมอภาคทางการศึกษา

- จัดการศึกษาระดับประถมศึกษา ได้แก่ จัดการศึกษาให้ทั่วถึง แก่เด็กทุกคนที่อยู่ในเกณฑ์การศึกษาภาคบังคับตามพระราชบัญญัติประถมศึกษา พ.ศ. 2523 และจัดการศึกษาให้นักเรียนมีคุณภาพตามหลักสูตรประถมศึกษา พุทธศักราช 2521

1.1.4 ศึกษารายงานการติดตามและประเมินผล การจัดการศึกษา ของปีที่ผ่านมาของสำนักงานการประถมศึกษาจังหวัด โดยศึกษาผลการดำเนินงานตาม โครงการต่าง ๆ ในแผนปฏิบัติการประจำปีของสำนักงานการประถมศึกษาจังหวัด

1.1.5 ศึกษา ร่างนโยบายการดำเนินงานและแผนพัฒนาการประถมศึกษา ที่สำนักงานการประถมศึกษาจังหวัดเสนอ ก่อนการประชุม โดยศึกษาถึงความสอดคล้อง ความชัดเจน ความเหมาะสม และความเป็นไปได้ของนโยบายและแผนพัฒนาที่สำนักงาน การประถมศึกษาจังหวัดจัดทำขึ้น

1.1.6 ตรวจสอบเอกสารและข้อมูลที่เกี่ยวข้องให้ถูกต้องครบถ้วนและ เป็นปัจจุบัน

1.1.7 พิจารณาและลงมติ (เห็นชอบ/ไม่เห็นชอบ)

- ถ้าคณะกรรมการการประถมศึกษาจังหวัดพิจารณาแล้วให้ความ เห็นชอบกับร่างที่สำนักงานการประถมศึกษาจังหวัดเสนอ ก็ให้ลงมติกำหนดเป็นนโยบาย และแผนพัฒนาการประถมศึกษาของจังหวัด

- ถ้าคณะกรรมการการประถมศึกษาจังหวัดพิจารณาแล้วไม่เห็น ชอบด้วยกับที่สำนักงานการประถมศึกษาจังหวัดเสนอ ให้ส่งคืนสำนักงานการประถมศึกษา จังหวัดเพื่อปรับปรุงแก้ไขพร้อมทั้งเสนอแนะแนวทางแก้ไขให้สำนักงานการประถมศึกษา จังหวัดไปดำเนินการ

1.2 บทบาท อำนาจ และหน้าที่ของสำนักงานการประถมศึกษาจังหวัด เกี่ยวกับการกำหนดนโยบายและแผนพัฒนา

พระราชบัญญัติคณะกรรมการการประถมศึกษา พ.ศ. 2523 ได้กำหนด ไว้ในมาตรา 20 (3) ว่า "จัดทำนโยบายการดำเนินงานและแผนพัฒนาการประถม ศึกษาในจังหวัด เสนอต่อคณะกรรมการการประถมศึกษาจังหวัด" สำนักงานการประถมศึกษา จังหวัด ควรดำเนินการดังนี้

1.2.1 จัดเตรียมและจัดทำเอกสารที่เกี่ยวข้องกับนโยบายและแผน

1.2.2 รวบรวมข้อมูล วิเคราะห์ข้อมูล สภาพปัจจุบัน ปัญหาและความ ต้องการของการจัดการประถมศึกษาในจังหวัด โดยจัดทำเป็นรายงานให้คณะกรรมการ การประถมศึกษาจังหวัดศึกษา

1.2.3 จัดทำร่างนโยบายการดำเนินงานและแผนพัฒนาการประถมศึกษา เสนอต่อคณะกรรมการการประถมศึกษาจังหวัดล่วงหน้าก่อนวันประชุม

1.2.4 เสนอนโยบายการดำเนินงานและแผนพัฒนาการประถมศึกษา

ต่อสำนักงานคณะกรรมการการประถมศึกษาแห่งชาติ

ภาพประกอบ 2 การพิจารณากำหนดนโยบายการดำเนินงานและแผนพัฒนาการประถมศึกษาจังหวัด

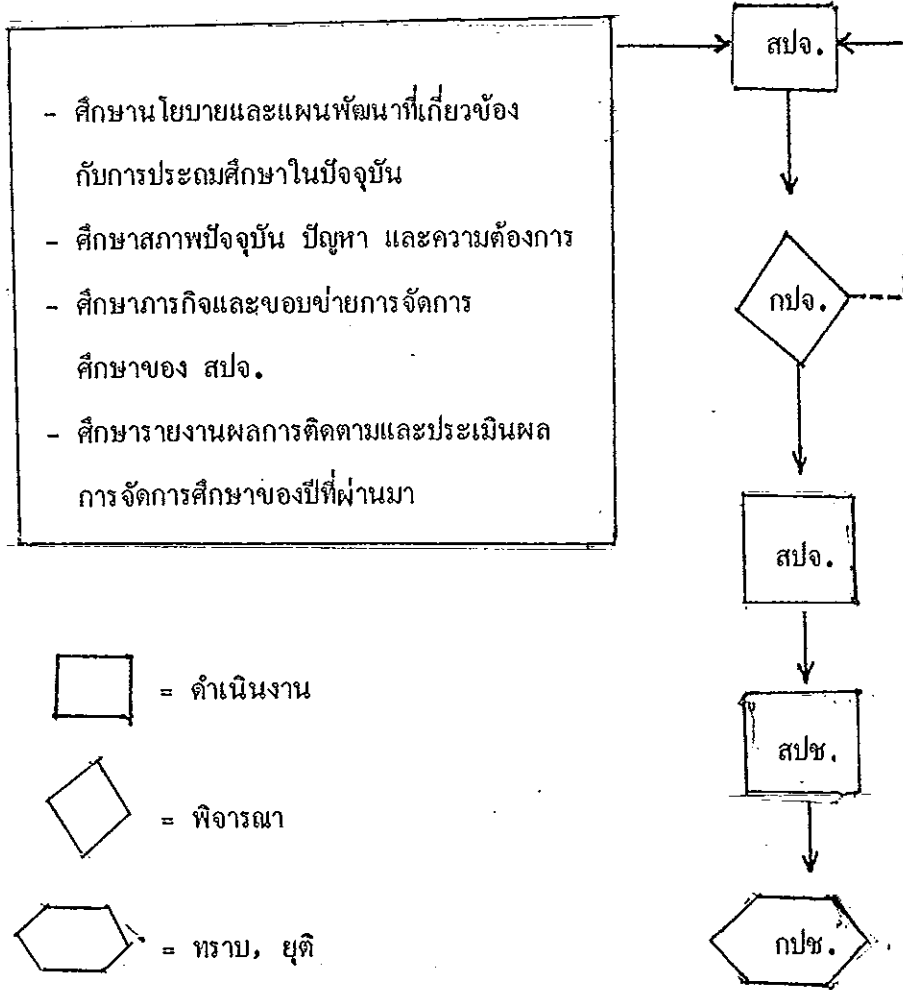

ที่มา : สำนักงานคณะกรรมการการประถมศึกษาแห่งชาติ (2532 : 71)

2. การจัดตั้งและการจัดสรรงบประมาณ

2.1 บทบาท อำนาจ และหน้าที่ของคณะกรรมการการประถมศึกษาจังหวัด เกี่ยวกับการจัดตั้งและการจัดสรรงบประมาณ

พระราชบัญญัติคณะกรรมการการประถมศึกษา พ.ศ. 2523 กำหนดไว้ในมาตรา 17 (2) ว่า "พิจารณาให้ความเห็นชอบในการจัดตั้งและการจัดสรรงบประมาณเพื่อการประถมศึกษาของโรงเรียนสังกัดสำนักงานการประถมศึกษาจังหวัด" คณะกรรมการการประถมศึกษาจังหวัดควรดำเนินการ ดังนี้

2.1.1 ศึกษาข้อมูลความต้องการด้านงบประมาณของสำนักงานคณะกรรมการการประถมศึกษาจังหวัด โดยจำแนกตามแผนงานทุกแผน ทั้งนี้ให้คำนึงถึงงบประมาณที่ได้รับการจัดสรรในปีที่ผ่านมา และความต้องการในปัจจุบันเป็นพื้นฐาน

2.1.2 ศึกษาวิธีการและรายละเอียดการใช้จ่ายงบประมาณภายหลังจากที่ได้จัดสรรงบประมาณไปแล้ว ว่าเป็นไปตามแผนงาน/งาน/โครงการ กิจกรรมและเงื่อนไขการใช้จ่ายงบประมาณหรือไม่ อย่างไร

2.1.3 ศึกษานโยบายและกรอบแผนงาน งบประมาณ รวมทั้งแนวทางดำเนินการจัดตั้งงบประมาณและหลักเกณฑ์การจัดสรรงบประมาณทั้ง 4 แผนงานคือ แผนงานจัดการศึกษาระดับก่อนประถมศึกษา แผนงานจัดการศึกษาระดับประถมศึกษา แผนงานปรับปรุงคุณภาพการศึกษาระดับประถมศึกษา และแผนงานบริหารการศึกษาระดับประถมศึกษา ซึ่งสำนักงานคณะกรรมการการประถมศึกษาแห่งชาติจะแจ้งมาให้

ในส่วนหลักเกณฑ์การจัดสรรงบประมานั้น สำนักงานการประถมศึกษาจังหวัดสามารถปรับปรุงให้เหมาะสมกับสภาพของท้องถิ่นในแต่ละจังหวัดได้ โดยมีแนวทางการพิจารณาดังนี้

- ความเป็นกลางของหลักเกณฑ์
- ความสอดคล้องกับแผนงานและโครงการ
- ความยืดหยุ่นตามสภาพและความจำเป็น

2.1.4 พิจารณาร่างงบประมาณพร้อมทั้งรายละเอียดการจัดตั้งและการจัดสรรงบประมาณที่สำนักงานการประถมศึกษาจังหวัดเสนอ โดยมีแนวทางการพิจารณาดังนี้

- ข้อมูลที่ถูกต้องและเป็นปัจจุบัน
- รายละเอียดที่เป็นไปตามหลักเกณฑ์

2.2 บทบาท อำนาจ และหน้าที่ของสำนักงานการประถมศึกษาจังหวัด เกี่ยวกับการจัดตั้งและการจัดสรรงบประมาณ

พระราชบัญญัติคณะกรรมการการประถมศึกษา พ.ศ. 2523 กำหนดไว้ในมาตรา 20 (4) ว่า "จัดทำงบประมาณเพื่อการประถมศึกษาในจังหวัด" สำนักงานคณะกรรมการการประถมศึกษาจังหวัดควรดำเนินการดังนี้

2.2.1 จัดเตรียมข้อมูลความต้องการด้านงบประมาณ โดยจำแนกตามรายแผนงานและหมวดงบประมาณให้ถูกต้องและเป็นปัจจุบัน

2.2.2 จัดเตรียมเอกสารที่เกี่ยวข้องกับการบริหารงบประมาณ ได้แก่

- แผนการใช้เงิน
- กฎหมายและระเบียบที่เกี่ยวข้องกับการบริหารงบประมาณ

2.2.3 ปรับปรุงหลักเกณฑ์การจัดสรรงบประมาณและเสนอรายละเอียดคำขอการจัดตั้งงบประมาณต่อคณะกรรมการการประถมศึกษาจังหวัดตามนโยบายและกรอบแผนงบประมาณและแนวทางดำเนินงานของการจัดตั้งงบประมาณ

2.2.4 เสนอการจัดตั้งงบประมาณที่ผ่านการเห็นชอบแล้วต่อสำนักงานคณะกรรมการการประถมศึกษาแห่งชาติ

2.2.5 แจงรายละเอียดการจัดสรรงบประมาณให้สำนักงานการประถมศึกษาอำเภอดำเนินการ

ภาพประกอบ 3 การดำเนินงานในการจัดตั้งงบประมาณ

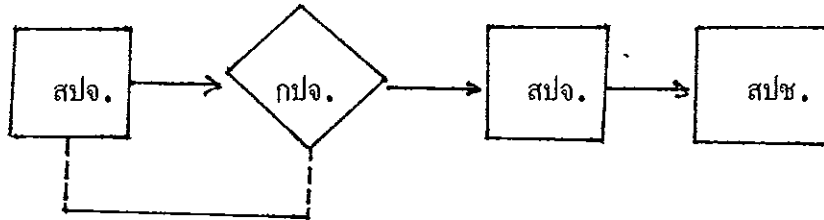

ที่มา : สำนักงานคณะกรรมการการประถมศึกษาแห่งชาติ, 2532 : 73

ภาพประกอบ 4 การดำเนินงานในการจัดสรรงบประมาณ

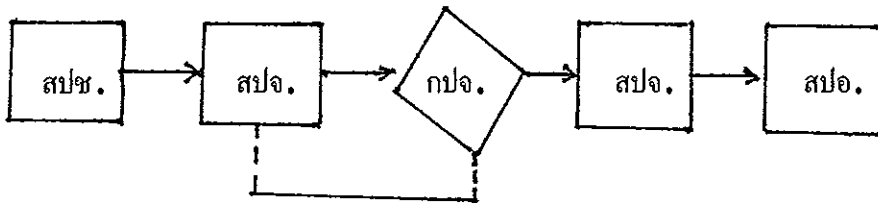

ที่มา : สำนักงานคณะกรรมการการประถมศึกษาแห่งชาติ, 2532 : 73

3. การจัดตั้ง บริหาร รวม ปรับปรุง และเลิกโรงเรียน

3.1 บทบาท อำนาจ และหน้าที่ของคณะกรรมการการประถมศึกษาจังหวัด
เกี่ยวกับการจัดตั้ง บริหาร รวม ปรับปรุง และเลิกโรงเรียนสังกัดสำนักงาน
การประถมศึกษาจังหวัด

ตามความในมาตรา 17 (3) แห่งพระราชบัญญัติคณะกรรมการการประถมศึกษา พ.ศ. 2523 กำหนดไว้ว่า "พิจารณาให้ความเห็นชอบในการจัดตั้ง บริหาร รวม ปรับปรุงและเลิกโรงเรียนสังกัดสำนักงานการประถมศึกษาจังหวัด" คณะกรรมการการประถมศึกษาจังหวัดควรดำเนินการ ดังนี้

3.1.1 การจัดตั้งโรงเรียนประถมศึกษาดำเนินการดังนี้

1) ศึกษากฎหมายและระเบียบที่เกี่ยวข้องกับการจัดตั้งโรงเรียน
ประถมศึกษา ได้แก่

- พระราชบัญญัติประถมศึกษา พ.ศ. 2523 มาตรา 5
- ระเบียบกระทรวงศึกษาธิการ ว่าด้วยการจัดตั้งโรงเรียน

ประถมศึกษา พ.ศ. 2524

2) ศึกษาความต้องการ ความจำเป็นและรายละเอียดจาก
ข้อมูลดังต่อไปนี้

- จำนวนเด็กในปัจจุบันและแนวโน้มในอนาคต
- สถานที่ตั้งโรงเรียน โดยพิจารณาที่ดินและการใช้สิทธิ

ในที่ดิน ระยะทางห่างจากโรงเรียนเดิม และสภาพพื้นที่

- ข้อจำกัดด้านงบประมาณของทางราชการ
- ข้อมูลอื่น ๆ ที่ต้องการ

3) พิจารณารายละเอียดที่ สำนักงานคณะกรรมการการประถมศึกษา
ศึกษาจังหวัดแทน

4) ลงมติ (เห็นชอบ/ไม่เห็นชอบ) กรณีไม่ให้ความเห็นชอบ
ให้ระบุเหตุผล

3.1.2 การรวมและการเลิกตั้งโรงเรียนประถมศึกษา ดำเนินการดังนี้

1) ศึกษาระเบียบกระทรวงศึกษาธิการ ว่าด้วยการรวมและ
การเลิกตั้งโรงเรียนประถมศึกษา พ.ศ. 2524

2) ศึกษาข้อมูล ความจำเป็นและรายละเอียดอื่น ๆ เช่น

- จำนวนนักเรียนในปัจจุบันและแนวโน้มในอนาคต
- งบประมาณ บุคลากรของโรงเรียน
- ผลการจัดการศึกษาย้อนหลัง 5 ปี
- ผลกระทบที่มีต่อชุมชนในแง่การให้บริการด้านการ

ประถมศึกษา

3) พิจารณารายละเอียดตามที่ สำนักงานคณะกรรมการการ
ประถมศึกษาจังหวัด

4) ลงมติ (เห็นชอบ/ไม่เห็นชอบ) กรณีไม่ให้ความเห็นชอบ
ให้ระบุเหตุผล

3.2 บทบาท อำนาจ และหน้าที่ของสำนักงานการประถมศึกษาจังหวัด เกี่ยวกับการจัดตั้ง บริหาร รวม ปรับปรุง และเลิกโรงเรียนประถมศึกษา

ตามพระราชบัญญัติคณะกรรมการการประถมศึกษา พ.ศ. 2523 ได้กำหนดไว้ในมาตรา 20(5) ว่า "เสนอจัดตั้ง บริหาร รวม ปรับปรุงและเลิกโรงเรียนในสังกัด" สำนักงานคณะกรรมการการประถมศึกษาจังหวัดดำเนินการดังนี้

3.2.1 สำรวจข้อมูลเกี่ยวกับการจัดตั้ง รวม และเลิกโรงเรียนประถมศึกษาในสังกัด เพื่อจัดทำแผนงาน/โครงการ การยุบ รวม และเลิกโรงเรียนประถมศึกษาในสังกัด

3.2.2 เสนอบัญชีรายละเอียดเกี่ยวกับการจัดตั้ง รวม และเลิกโรงเรียนประถมศึกษาในสังกัด เพื่อให้คณะกรรมการการประถมศึกษาจังหวัดพิจารณา

3.2.3 เมื่อคณะกรรมการการประถมศึกษาจังหวัดพิจารณาให้ความเห็นชอบแล้ว ดำเนินการประกาศ

3.2.4 แจ้งสำนักงานคณะกรรมการการประถมศึกษาอำเภอ แล้วรายงานสำนักงานคณะกรรมการการประถมศึกษาแห่งชาติ เพื่อทราบ

ภาพประกอบ 5 การจัดตั้ง รวม และเลิกโรงเรียนประถมศึกษา

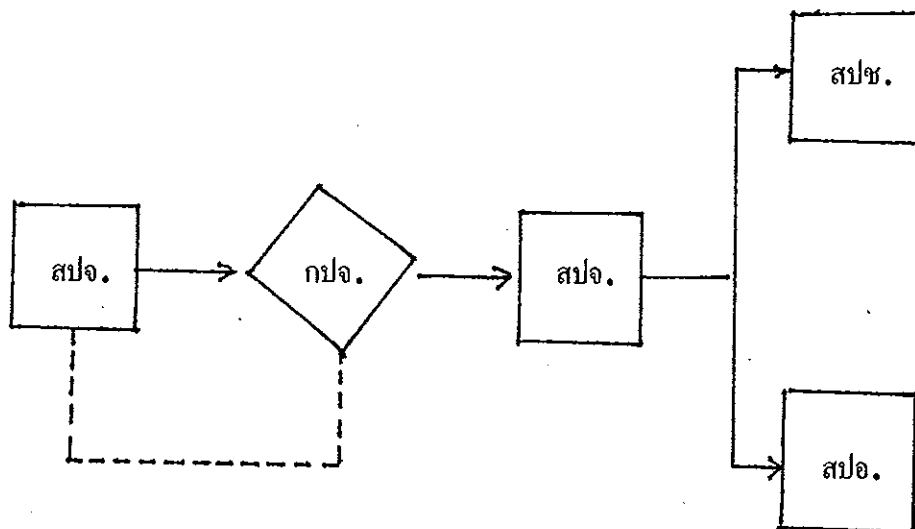

ที่มา : สำนักงานคณะกรรมการการประถมศึกษาแห่งชาติ, 2532 : 75

4. การแต่งตั้งหัวหน้าการประถมศึกษาอำเภอและหัวหน้าสถานศึกษา

4.1 บทบาท อำนาจ และหน้าที่ของคณะกรรมการการประถมศึกษาจังหวัด
เกี่ยวกับการแต่งตั้งหัวหน้าการประถมศึกษาอำเภอและหัวหน้าสถานศึกษา

พระราชบัญญัติคณะกรรมการการประถมศึกษา พ.ศ. 2523 กำหนดไว้
ในมาตรา 17(4) ว่า "พิจารณาให้ความเห็นชอบในการแต่งตั้งหัวหน้าการประถมศึกษา
อำเภอ หัวหน้าการประถมศึกษากิ่งอำเภอ ผู้อำนวยการโรงเรียน อาจารย์ใหญ่และ
ครูใหญ่โรงเรียนสังกัดสำนักงานการประถมศึกษาจังหวัด" คณะกรรมการการประถม
ศึกษาจังหวัดดำเนินการดังนี้

4.1.1 ศึกษากฎหมาย ระเบียบและหลักเกณฑ์ที่เกี่ยวข้อง ดังนี้

- พระราชบัญญัติคณะกรรมการการประถมศึกษา พ.ศ. 2523
มาตรา 17(4) มาตรา 20(6) และมาตรา 24(2)

- พระราชบัญญัติระเบียบข้าราชการครู พ.ศ. 2523 มาตรา
31 มาตรา 42 มาตรา 45 มาตรา 46 และมาตรา 47

- กฎคณะกรรมการข้าราชการครูฉบับที่ 2 (พ.ศ. 2525)
ข้อ 2 และข้อ 3

- มาตรฐานกำหนดตำแหน่งสายงานบริหารการประถมศึกษา
สายงานบริหารสถานศึกษา

- หลักเกณฑ์ที่ กปช. กำหนด หรือ สปช. โดยความเห็นชอบ
ของ กปช. กำหนดขึ้น

4.1.2 ตรวจสอบข้อมูลและคุณสมบัติที่เกี่ยวข้องของผู้ที่จะได้รับความ
เห็นชอบในการแต่งตั้งเกี่ยวกับ

- ความถูกต้องตามกฎหมาย ระเบียบ และหลักเกณฑ์

- คุณสมบัติตามมาตรฐานกำหนดตำแหน่งและหลักเกณฑ์เกี่ยวกับ
การให้ได้รับเงินเดือน

4.1.3 พิจารณารายละเอียดที่สำนักงานคณะกรรมการการประถมศึกษา
จังหวัดเสนอ โดยพิจารณาความเหมาะสมของบุคคลกับตำแหน่งที่จะแต่งตั้ง และ
คำนึงถึงประสิทธิภาพในการจัดการประถมศึกษา ตลอดจนนโยบายของทางราชการ
เป็นสำคัญ

4.1.4 ลงมติ (เห็นชอบ/ไม่เห็นชอบ) กรณีไม่ให้ความเห็นชอบให้

ระบุเหตุผล

4.2 บทบาท อำนาจ และหน้าที่ของสำนักงานการประถมศึกษาจังหวัด เกี่ยวกับการแต่งตั้งหัวหน้าการประถมศึกษาอำเภอและหัวหน้าสถานศึกษา

พระราชบัญญัติคณะกรรมการการประถมศึกษา พ.ศ. 2523 กำหนดไว้ในมาตรา 20 (6) ว่า "เสนอแต่งตั้งหัวหน้าการประถมศึกษาอำเภอ หัวหน้าการประถมศึกษากิ่งอำเภอ ผู้อำนวยการโรงเรียน อาจารย์ใหญ่ และครูใหญ่โรงเรียนในสังกัด" สำนักงานคณะกรรมการการประถมศึกษาจังหวัด ดำเนินการดังนี้

4.2.1 จัดเตรียมเอกสารที่เกี่ยวข้องกับการแต่งตั้งหัวหน้าการประถมศึกษาอำเภอ/กิ่งอำเภอ ผู้อำนวยการโรงเรียน อาจารย์ใหญ่ และครูใหญ่โรงเรียนในสังกัด ดังนี้

- สำเนากฎหมาย ระเบียบ และหลักเกณฑ์ที่เกี่ยวข้อง เสนอคณะกรรมการการประถมศึกษาจังหวัดเพื่อทราบและเพื่อศึกษารายละเอียด
- รวบรวมเอกสารเกี่ยวกับกฎหมาย ระเบียบ และหลักเกณฑ์ที่เกี่ยวข้องไว้ในที่ประชุมเพื่อใช้อ้างอิง

4.2.2 เสนอรายละเอียดเกี่ยวกับการเสนอแต่งตั้ง

- เหตุผลในการเสนอขอแต่งตั้ง
- ข้อมูลเกี่ยวกับบุคคลที่เสนอขอความเห็นชอบ
- ข้อมูลเกี่ยวกับสำนักงานคณะกรรมการการประถมศึกษาอำเภอหรือโรงเรียนที่เกี่ยวข้อง

- ข้อมูลอื่นที่มีความจำเป็นที่จะนำมาประกอบการพิจารณา

4.2.3 ดำเนินการภายหลังการประชุมคณะกรรมการการประถมศึกษาจังหวัด

กรณีให้ความเห็นชอบ

- หากอยู่ในอำนาจของ ผู้อำนวยการการประถมศึกษาจังหวัด ให้สั่งแต่งตั้งแล้วรายงาน/แจ้งหน่วยงานที่เกี่ยวข้องทราบ

- หากไม่อยู่ในอำนาจของ ผู้อำนวยการการประถมศึกษาจังหวัด
ให้สำนักงานคณะกรรมการการประถมศึกษาจังหวัดเสนอสำนักงานคณะกรรมการการ
ศึกษาแห่งชาติพิจารณาดำเนินการ

กรณีให้พิจารณาทบทวน

- พิจารณาทบทวนเหตุผลของคณะกรรมการการประถมศึกษา
จังหวัด แล้วหารายละเอียดเพิ่มเติมนำเสนอเพื่อพิจารณาใหม่

กรณีที่ไม่ให้ความเห็นชอบ

- รายงานหรือแจ้งหน่วยงานที่เกี่ยวข้องทราบ

ภาพประกอบ 6 การแต่งตั้งหัวหน้าการประถมศึกษาอำเภอ/กิ่งอำเภอ

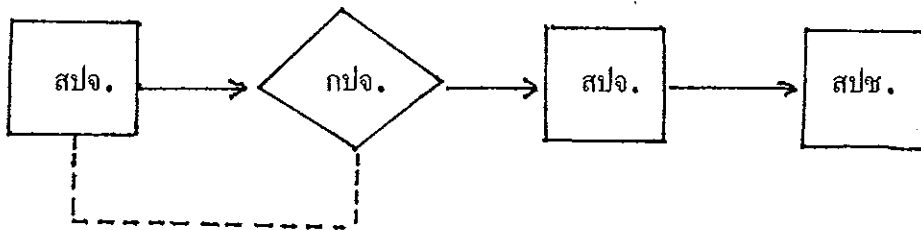

ที่มา : สำนักงานคณะกรรมการการประถมศึกษาแห่งชาติ, 2532 : 77

ภาพประกอบ 7 การแต่งตั้งผู้อำนวยการโรงเรียน อาจารย์ใหญ่ ครูใหญ่

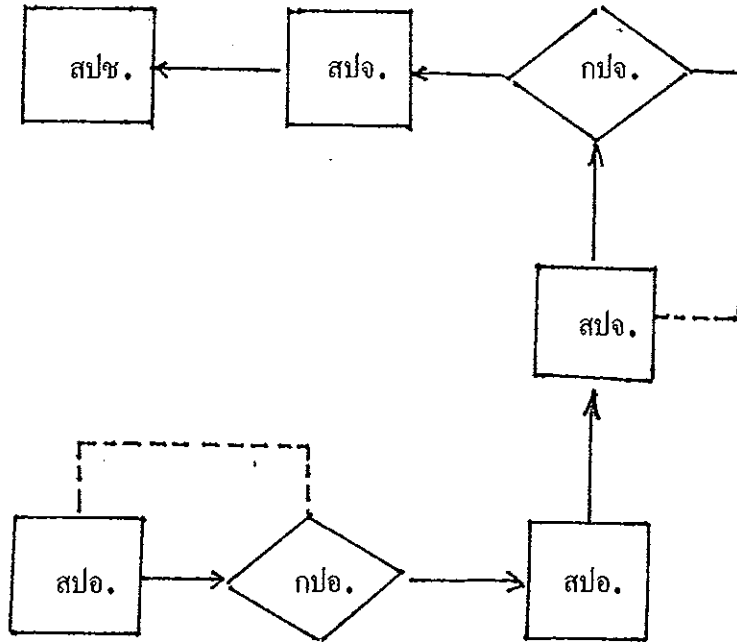

ที่มา : สำนักงานคณะกรรมการการประถมศึกษาแห่งชาติ, 2532 : 81

5. การพิจารณาความดีความชอบประจำปี

ในที่นี้ "ข้าราชการครูสังกัดสำนักงานการประถมศึกษาจังหวัด" ได้แก่ ข้าราชการครู ตามมาตรา 30 แห่งพระราชบัญญัติระเบียบข้าราชการครู พ.ศ. 2523 ซึ่งดำรงตำแหน่งในสังกัดสำนักงานการประถมศึกษาจังหวัด และอยู่ใต้บังคับบัญชาของผู้ว่าการการประถมศึกษาจังหวัด

5.1 บทบาท อำนาจ และหน้าที่ของคณะกรรมการการประถมศึกษาจังหวัด เกี่ยวกับการพิจารณาความดีความชอบประจำปี

คณะกรรมการการประถมศึกษาจังหวัดมีอำนาจและหน้าที่ภายในเขตจังหวัด ตามมาตรา 17(5) แห่งพระราชบัญญัติคณะกรรมการการประถมศึกษา พ.ศ. 2523 ซึ่งกำหนดไว้ว่า "พิจารณาให้ความเห็นชอบในการพิจารณาความดีความชอบประจำปี ของข้าราชการครูสังกัดสำนักงานการประถมศึกษาจังหวัด" คณะกรรมการการประถมศึกษาจังหวัด ดำเนินการดังนี้

5.1.1 ศึกษากฎหมาย ระเบียบ และหลักเกณฑ์ที่เกี่ยวข้อง ดังนี้

- พระราชบัญญัติคณะกรรมการการประถมศึกษา พ.ศ. 2523
มาตรา 17(5) และมาตรา 24(3)
- พระราชบัญญัติระเบียบข้าราชการครู พ.ศ. 2523 มาตรา
30 มาตรา 59 และมาตรา 60
- กฎ ก.พ.ฉบับที่ 13 (พ.ศ. 2519)
- ระเบียบคณะกรรมการการประถมศึกษาแห่งชาติ ว่าด้วยกลุ่ม
โรงเรียนประถมศึกษา พ.ศ.2529 ข้อ 15(2) (3) ข้อ 19(3) ข้อ 24 (5)
- หลักเกณฑ์การพิจารณาเลื่อนเงินเดือนข้าราชการของ
สำนักงานคณะกรรมการการประถมศึกษาแห่งชาติ
- หนังสือสั่งการต่าง ๆ ที่เกี่ยวข้องของสำนักงานการประถม
ศึกษาแห่งชาติ

5.1.2 กำหนดแนวปฏิบัติในการพิจารณาความดีความชอบโดยไม่ขัดหรือแย้งกับกฎหมาย ระเบียบ และหลักเกณฑ์ที่เกี่ยวข้อง โดยคำนึงถึงความถูกต้องความเป็นธรรม ขวัญและกำลังใจ เพื่อประสิทธิภาพของการจัดการประถมศึกษาเป็นสำคัญ

5.1.3 ตรวจสอบข้อมูลและคุณสมบัติของข้าราชการครูที่สำนักงานคณะกรรมการการประถมศึกษาจังหวัด และสำนักงานการประถมศึกษาอำเภอเสนอ

5.1.4 พิจารณารายละเอียดตามที่สำนักงานคณะกรรมการการประถมศึกษาจังหวัด และคณะกรรมการการประถมศึกษาอำเภอเสนอ

5.1.5 ลงมติ (เห็นชอบ/ไม่เห็นชอบ) กรณีไม่ให้ความเห็นชอบให้ระบุเหตุผล

5.2 บทบาท อำนาจ และหน้าที่ของสำนักงานการประถมศึกษาจังหวัด เกี่ยวกับการพิจารณาความดีความชอบประจำปี

ในฐานะที่สำนักงานการประถมศึกษาจังหวัดต้องปฏิบัติงานธุรการของคณะกรรมการการประถมศึกษาจังหวัดตามความในมาตรา 20 (1) แห่งพระราชบัญญัติคณะกรรมการการประถมศึกษา พ.ศ. 2523 สำนักงานการประถมศึกษาจังหวัดดำเนินการดังนี้

5.2.1 จัดเตรียมเอกสารที่เกี่ยวข้องกับกฎหมาย ระเบียบและหลักเกณฑ์การพิจารณาความดีความชอบเพื่อให้คณะกรรมการการประถมศึกษาจังหวัด ใช้ประกอบการพิจารณา และหากมีกฎหมาย ระเบียบและหลักเกณฑ์ใหม่ให้นำเสนอคณะกรรมการการประถมศึกษาจังหวัดเพื่อรับทราบ พร้อมสำเนาเอกสารดังกล่าว มอบให้คณะกรรมการการประถมศึกษาจังหวัดเพื่อศึกษารายละเอียด

5.2.2 เมื่อคณะกรรมการการประถมศึกษาจังหวัดประสงค์จะกำหนดแนวปฏิบัติในการพิจารณาความดีความชอบเพิ่มเติม ให้สำนักงานคณะกรรมการการประถมศึกษาจังหวัด จัดทำร่างแนวปฏิบัตินั้น ๆ นำเสนอคณะกรรมการการประถมศึกษาจังหวัดพิจารณาให้ความเห็นชอบ

5.2.3 เสนอรายละเอียดการพิจารณาความดีความชอบต่อคณะกรรมการการประถมศึกษาจังหวัด

- บัญชีรายละเอียดที่คณะกรรมการการประถมศึกษาอำเภอเสนอ
- บัญชีรายละเอียดในส่วนของข้าราชการครูในสำนักงาน

คณะกรรมการการประถมศึกษาจังหวัด และหัวหน้าการประถมศึกษาอำเภอ หรือหัวหน้าการประถมศึกษากิ่งอำเภอ รวมทั้งข้าราชการครูที่ไปช่วยราชการหน่วยงานอื่น

- ข้อมูลอื่นซึ่งคณะกรรมการการประถมศึกษาจังหวัดและสำนักงานคณะกรรมการการประถมศึกษาจังหวัดเห็นว่าจำเป็นต้องใช้ประกอบการพิจารณา เช่น บันทึกรายงานการประชุมของคณะกรรมการการประถมศึกษาอำเภอหรือคณะกรรมการกลุ่มโรงเรียน เป็นต้น

5.2.4 ดำเนินการภายหลังการประชุม

กรณีให้ความเห็นชอบ

- หากอยู่ในอำนาจของผู้อำนวยการการประถมศึกษาจังหวัด

ให้ออกคำสั่งและรายงานหรือแจ้งหน่วยงานอื่นที่เกี่ยวข้อง

- หากไม่อยู่ในอำนาจของ ผู้อำนวยการการประถมศึกษาจังหวัด

พิจารณาดำเนินการ

กรณีที่ไม่ให้ความเห็นชอบ

- สำนักงานคณะกรรมการการประถมศึกษาจังหวัดจันทบุรีไป

ทบทวนเหตุผลแล้วนำเสนอคณะกรรมการการประถมศึกษาอำเภอพิจารณาใหม่

ภาพประกอบ 8 การดำเนินการพิจารณาความดีความชอบของข้าราชการครู

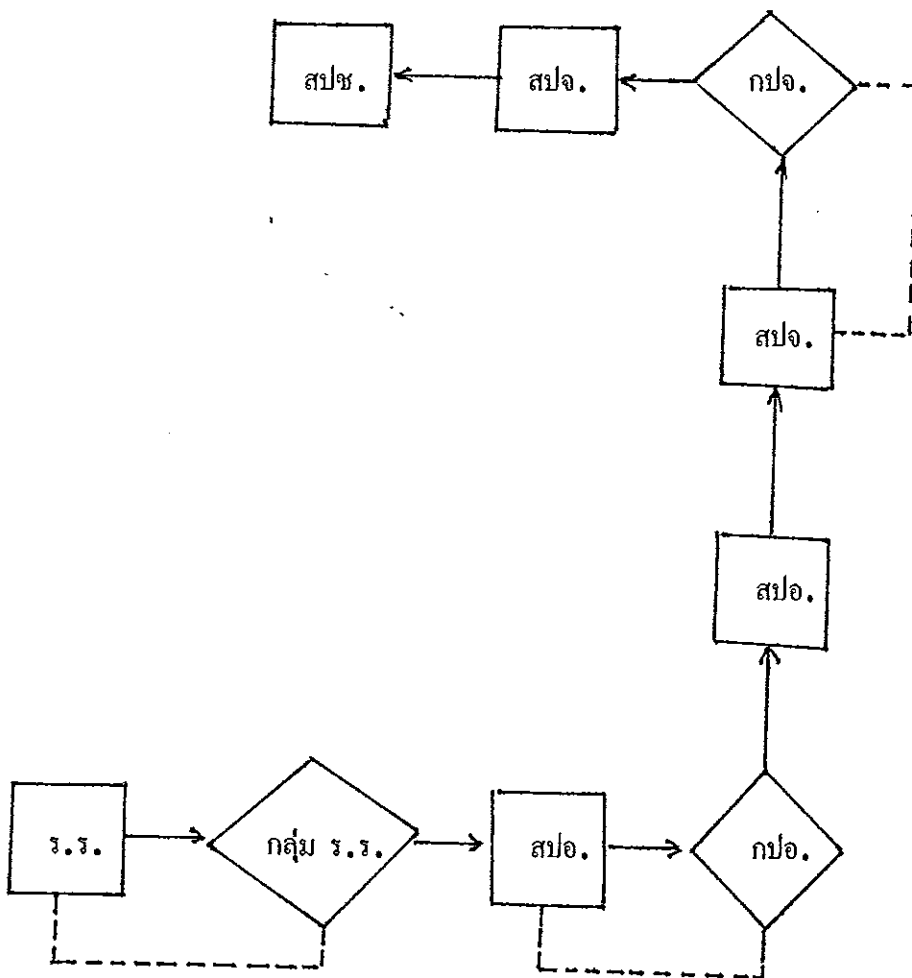

ที่มา : สำนักงานคณะกรรมการการประถมศึกษาแห่งชาติ, 2532 : 81.

6. การออกระเบียบเกี่ยวกับการปฏิบัติงานในหน้าที่

มาตรา 17(6) แห่งพระราชบัญญัติคณะกรรมการการประถมศึกษา พ.ศ.2523 กำหนดไว้ว่า "ออกระเบียบเกี่ยวกับการปฏิบัติงานในหน้าที่โดยไม่ขัดหรือแย้งกับระเบียบของคณะกรรมการการประถมศึกษาแห่งชาติ"

เพื่อให้การปฏิบัติงานในหน้าที่คณะกรรมการการประถมศึกษาจังหวัดและสำนักงานคณะกรรมการการประถมศึกษาจังหวัด เป็นไปด้วยความเรียบร้อย เกิดประสิทธิภาพ และคุณภาพสูงสุด คณะกรรมการการประถมศึกษาจังหวัดมีอำนาจที่จะออกระเบียบเกี่ยวกับการปฏิบัติงานในหน้าที่ได้ ทั้งนี้ต้องไม่ขัดหรือแย้งต่อระเบียบของคณะกรรมการการประถมศึกษาแห่งชาติ โดยมีขั้นตอนดำเนินงานดังนี้

6.1 เสนอหลักการและเหตุผล เสนอหลักการและเหตุผลของระเบียบเกี่ยวกับการปฏิบัติงานในหน้าที่ที่เห็นว่าควรจะมีระเบียบเพื่อปฏิบัติให้เหมาะสม สอดคล้องกับสภาพปัญหาของแต่ละจังหวัด โดยต้องคำนึงถึงสิ่งต่อไปนี้

- กฎหมาย ระเบียบที่เกี่ยวข้อง
- ผลกระทบที่อาจจะเกิดขึ้น
- สภาพปัจจุบัน ปัญหาและความต้องการในการจัดการประถมศึกษาของแต่ละจังหวัด

แต่ละจังหวัด

6.2 พิจารณาหลักการและเหตุผล หากสำนักงานคณะกรรมการการประถมศึกษาจังหวัดดำเนินการร่างระเบียบเพื่อนำเสนอคณะกรรมการการประถมศึกษาจังหวัด

6.3 พิจารณาร่างระเบียบ หากคณะกรรมการการประถมศึกษาจังหวัดเห็นชอบก็ประกาศใช้เป็นระเบียบและรายงานหรือแจ้งหน่วยงานที่เกี่ยวข้อง

ภาพประกอบ 9 การออกระเบียบเกี่ยวกับการปฏิบัติงานในหน้าที่

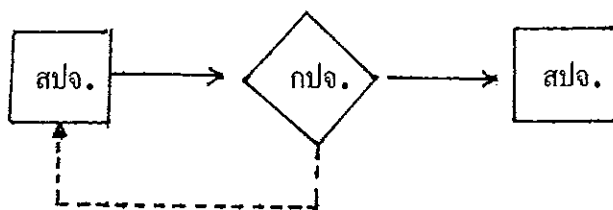

ที่มา : สำนักงานคณะกรรมการการประถมศึกษาแห่งชาติ, 2532 : 82

7. การปฏิบัติการณ์ตามที่กฎหมายกำหนด

มาตรา 17(7) แห่งพระราชบัญญัติคณะกรรมการการประถมศึกษา พ.ศ. 2523 กำหนดไว้ว่า "ปฏิบัติการณ์ตามที่กฎหมายกำหนด และตามที่คณะกรรมการการประถมศึกษาแห่งชาติมอบหมาย" คณะกรรมการการประถมศึกษาจังหวัด และสำนักงานคณะกรรมการการประถมศึกษาจังหวัดมีบทบาทดังนี้

7.1 ปฏิบัติตามมาตรา 6 แห่งพระราชบัญญัติประถมศึกษา พ.ศ. 2523 ซึ่งกล่าวไว้ว่า

"มาตรา 6 ให้ผู้ปกครองของเด็กซึ่งมีอายุย่างเข้าปีที่แปด ส่งเด็กนั้นเข้าเรียนในโรงเรียนประถมศึกษาจนกว่าจะมีอายุย่างเข้าปีที่สิบห้า เว้นแต่เป็นผู้สอบได้ชั้นประถมศึกษาปีที่หก, ตามหลักสูตรตามมาตรา 5 หรือหลักสูตรอื่นที่กระทรวงศึกษาธิการเทียบเท่า

การส่งเด็กเข้าเรียนตามวรรคหนึ่ง นักเรียนต้องไม่ขาดเรียนโดยไม่ได้รับอนุญาตหรือปราศจากเหตุผลอันสมควรเกิดเจ็ดวันในหนึ่งเดือน

ในกรณีที่เป็นการสมควร คณะกรรมการการประถมศึกษาจังหวัดมีอำนาจกำหนดให้ผู้ปกครองของเด็กในท้องที่ใดในเขตจังหวัดส่งเด็กเข้าเรียนในโรงเรียนประถมศึกษาเมื่อเด็กมีอายุต่ำหรือสูงกว่าที่กำหนดตามวรรคหนึ่งได้

การนับอายุให้นับตามปีปฏิทิน"

การดำเนินการของคณะกรรมการการประถมศึกษาจังหวัด

- ศึกษาพระราชบัญญัติประถมศึกษา พ.ศ. 2523

- ศึกษาข้อมูลและพิจารณารายละเอียดที่สำนักงานคณะกรรมการการ

ประถมศึกษาจังหวัดนำเสนอ

- ลงมติ (เห็นชอบ/ไม่เห็นชอบ) กรณีไม่ให้ความเห็นชอบให้ระบุเหตุผล

การดำเนินการของสำนักงานคณะกรรมการการประถมศึกษาจังหวัด

- สำเนาพระราชบัญญัติประถมศึกษา พ.ศ. 2523 เสนอคณะกรรมการ

การประถมศึกษาจังหวัด เพื่อทราบและศึกษา

- สำนักงานคณะกรรมการการประถมศึกษาจังหวัดพิจารณาเหตุผลและ

ความจำเป็นที่คณะกรรมการการประถมศึกษาอำเภอเสนอแนะ

- จัดเตรียมข้อมูลและรายละเอียดเสนอคณะกรรมการการประถมศึกษา
จังหวัดเพื่อขอความเห็นชอบ

- แจ้งผลการพิจารณาให้สำนักงานคณะกรรมการการประถมศึกษาอำเภอ
ที่เกี่ยวข้องทราบเพื่อดำเนินการ

7.2 ปฏิบัติตามระเบียบคณะกรรมการการประถมศึกษาแห่งชาติ ว่าด้วยกลุ่ม
โรงเรียนประถมศึกษา พ.ศ. 2529 หมวด 1 ข้อ 9 คือ

"ข้อ 9 ให้สำนักงานการประถมศึกษาจังหวัดพิจารณาเสนอการจัดตั้งกลุ่ม
โรงเรียนและชื่อของกลุ่มโรงเรียนต่อคณะกรรมการการประถมศึกษาจังหวัด เพื่อพิจารณา
อนุมัติตามหลักเกณฑ์ดังต่อไปนี้

(1) กลุ่มโรงเรียนหนึ่งให้มีโรงเรียนไม่น้อยกว่าเจ็ดโรงแต่ไม่เกินสิบโรง

(2) โรงเรียนที่จัดตั้งขึ้นใหม่อยู่ในเขตกลุ่มโรงเรียนใด ให้จัดเข้ากลุ่ม
โรงเรียนนั้น ถ้าโรงเรียนนั้นอยู่ระหว่างกลุ่มโรงเรียนสองกลุ่มขึ้นไป ให้จัดเข้าในกลุ่ม
โรงเรียนที่มีจำนวนโรงเรียนน้อยกว่า ถ้ากลุ่มโรงเรียนดังกล่าวมีจำนวนโรงเรียนเท่ากัน
ให้จัดเข้าในกลุ่มโรงเรียนที่มีจำนวนนักเรียนน้อยกว่า

(3) ในกรณีมีความจำเป็นจะเสนอจัดตั้งกลุ่มโรงเรียน โดยให้จำนวน
โรงเรียนน้อยกว่าหรือมากกว่าจำนวนโรงเรียนตาม (1) ก็ได้ แต่ต้องแสดงผล
และความจำเป็นเสนอต่อคณะกรรมการการประถมศึกษาจังหวัด พิจารณาอนุมัติเป็น
กรณีพิเศษ "

การดำเนินการของคณะกรรมการการประถมศึกษาจังหวัด

- ศึกษาระเบียบคณะกรรมการการประถมศึกษาแห่งชาติ ว่าด้วยกลุ่ม
โรงเรียนประถมศึกษา พ.ศ. 2529

- ศึกษาข้อมูลและรายละเอียดที่สำนักงานคณะกรรมการการประถมศึกษา
จังหวัดนำเสนอก่อนเข้าประชุม

- พิจารณาให้ความเห็นชอบ

- ลงมติ (เห็นชอบ/ไม่เห็นชอบ) กรณีไม่เห็นชอบให้ระบุเหตุผล
การดำเนินการของสำนักงานคณะกรรมการการประถมศึกษาจังหวัด

- สำเนาระเบียบคณะกรรมการการประถมศึกษาแห่งชาติ ว่าด้วยกลุ่ม
โรงเรียนประถมศึกษา พ.ศ. 2529 โดยเน้นหมวด 1 ข้อ 9 เสนอคณะกรรมการ

การประถมศึกษาจังหวัดเพื่อทราบและศึกษา

- สำนักงานคณะกรรมการการประถมศึกษาจังหวัดจัดเตรียมข้อมูลและรายละเอียดอื่นที่ได้จากสำนักงานคณะกรรมการการประถมศึกษาอำเภอส่งให้คณะกรรมการการประถมศึกษาจังหวัดศึกษาล่วงหน้าก่อนเข้าประชุมและเตรียมเสนอคณะกรรมการการประถมศึกษาจังหวัด

- สำนักงานคณะกรรมการการประถมศึกษาจังหวัดเสนอขออนุมัติต่อคณะกรรมการการประถมศึกษาจังหวัด

- เมื่อคณะกรรมการการประถมศึกษาจังหวัดพิจารณาแล้วแจ้งให้สำนักงานคณะกรรมการการประถมศึกษาอำเภอที่เกี่ยวข้องทราบเพื่อดำเนินการ

คณะกรรมการกับการพัฒนาคุณภาพการประถมศึกษา

การประถมศึกษาเป็นการศึกษาระดับเดียวที่เปิดโอกาสให้ประชาชนชาวไทยในวัยเรียนทุกคนได้รับการศึกษาโดยเท่าเทียมกัน ไม่ว่าบุคคลนั้นจะมีฐานะอย่างไร นับเป็นความเสมอภาคทางการศึกษาที่รัฐได้จัดให้แก่ประชาชนทุกคน การประถมศึกษาจึงเป็นโอกาสเดียวที่รัฐจะใช้ระบบการศึกษาให้เข้าถึงเยาวชนของชาติ ดังนั้น เยาวชนซึ่งเป็นอนาคตของประเทศจะเป็นคนที่มีคุณค่าเพียงใด ขึ้นอยู่กับคุณภาพของการประถมศึกษาเป็นสำคัญ

การจัดการประถมศึกษาจะต้องให้สอดคล้องกับการพัฒนาด้านเศรษฐกิจและสังคมของประเทศจึงจำเป็นต้องระดมสรรพกำลังจากหลายฝ่าย เพื่อจะได้ใช้ความรู้ความสามารถ และประสบการณ์ให้เป็นประโยชน์แก่เด็กและการประถมศึกษา

ฉะนั้น การที่การประถมศึกษายุคปัจจุบันมีการบริหารงานในรูปคณะกรรมการที่มาจากบุคคลหลายฝ่าย หลายอาชีพ และประสบการณ์ต่าง ๆ กัน ย่อมสอดคล้องกับหลักการดังกล่าว อันจะส่งผลให้เกิดการพัฒนาคุณภาพการประถมศึกษาโดยแท้จริง

คุณภาพการประถมศึกษา หมายถึง การที่นักเรียนที่จบจากโรงเรียนประถมศึกษาศึกษามีคุณสมบัติที่พึงประสงค์ตามจุดหมายของหลักสูตร เช่น คงสภาพการอ่านออกเขียนได้ การคิดเลขเป็น มีคุณธรรม ละสามารถดำรงชีวิตอยู่ในสังคมได้อย่างมี

ความสงบสุข แต่เนื่องจากปัจจุบันการพัฒนาคุณภาพการประถมศึกษายังมีปัญหาอีกมาก โดยมีสาเหตุมาจากด้านต่าง ๆ เช่น ด้านงบประมาณ ด้านการเกณฑ์เด็กเข้าเรียน ด้านวัสดุหรือสื่อการสอน ด้านการกระจายกำลังครู ด้านสภาพอนามัยของนักเรียน ด้านการดำเนินการของโรงเรียนประถมศึกษาขนาดเล็ก ด้านการบริหารงานบุคคล รวมทั้งด้านการบริหารโรงเรียน ด้านการเรียนการสอนและด้านการศึกษาเป็นต้น ในเรื่องการพัฒนาคุณภาพการประถมศึกษาดังกล่าว คณะกรรมการการประถมศึกษาจังหวัดและอำเภอซึ่งอยู่ใกล้ชิดกับกลุ่มโรงเรียนและโรงเรียนมากกว่าคณะกรรมการระดับชาติ และมีอำนาจหน้าที่ตามกฎหมายซึ่งเอื้อต่อการแก้ปัญหาด้านคุณภาพที่กล่าวมา ย่อมสามารถที่จะพัฒนาคุณภาพการประถมศึกษาได้ ดังนี้

1. การพัฒนาคุณภาพการประถมศึกษาเชิงระบบ

การพัฒนาคุณภาพการประถมศึกษาในระดับจังหวัดและอำเภอ มีองค์ประกอบ 3 ประการ คือ

1.1 ปัจจัยทางการศึกษา เช่น ระเบียบ กฎหมาย นโยบาย หลักสูตร งบประมาณ บุคลากร อาคาร สถานที่ สื่อการเรียนการสอน ฯลฯ

1.2 กระบวนการทางการศึกษา ประกอบด้วยกระบวนการบริหาร การศึกษา กระบวนการเรียนการสอน และกระบวนการนิเทศติดตามผล

1.3 ผลผลิตทางการศึกษา ได้แก่ นักเรียนที่จบจากโรงเรียนประถมศึกษา ซึ่งมีทั้งด้านปริมาณและคุณภาพ

คณะกรรมการการประถมศึกษาจังหวัดและคณะกรรมการการประถมศึกษาอำเภอ มีส่วนที่จะช่วยพัฒนาคุณภาพแต่ละองค์ประกอบ ดังนี้

ด้านปัจจัยทางการศึกษา

1. ศึกษาสภาพปัจจุบัน ปัญหา และความต้องการของโรงเรียนในจังหวัดหรืออำเภอ เพื่อเป็นข้อมูลในการกำหนดนโยบายหรือแผนพัฒนาการประถมศึกษา

2. พิจารณากำหนดนโยบายการดำเนินงานและแผนพัฒนาการประถมศึกษา รวมทั้งการออกระเบียบเกี่ยวกับการปฏิบัติงานในหน้าที่ ให้ส่งผลต่อการพัฒนาคุณภาพการประถมศึกษาโดยตรง

3. พิจารณาให้ความเห็นชอบในการจัดตั้งจัดสรรงบประมาณเพื่อ
การประถมศึกษา โดยเน้นการแก้ปัญหาด้านคุณภาพให้ตรงกับสภาพปัญหาและความ
ต้องการของท้องถิ่น การพิจารณาดังกล่าวต้องเป็นไปด้วยความยุติธรรม และมุ่งประโยชน์
แก่ส่วนรวมเป็นสำคัญ

4. จัดสรรวัสดุครุภัณฑ์หรือปัจจัยที่เกี่ยวข้องกับการจัดการประถมศึกษา
อื่น ๆ ให้สอดคล้องกับสภาพปัญหาและความต้องการ โดยอาศัยข้อมูลเป็นหลัก

5. ให้ความสนใจในเรื่อง การเกณฑ์เด็กเข้าเรียนตามพระราชบัญญัติ
ประถมศึกษา พ.ศ. 2523

ด้านกระบวนการทางการศึกษา

บทบาทของคณะกรรมการการศึกษาจังหวัดและคณะกรรมการ
การศึกษาอำเภอมีส่วนเกี่ยวข้องกับกระบวนการบริหาร โดยเฉพาะการบริหารงาน
บุคคล ซึ่งนับว่าเป็นหัวใจสำคัญของการบริหาร คณะกรรมการมีส่วนช่วยพัฒนา ดังนี้

1. เสนอแนะการแต่งตั้ง การย้าย การเลื่อนตำแหน่งของผู้บริหาร
สถานศึกษา การให้ความเห็นชอบในการแต่งตั้งหัวหน้าการศึกษาอำเภอ/กิ่งอำเภอ

2. การสร้างขวัญกำลังใจ โดยการให้ความเห็นชอบในการพิจารณา
ความดีความชอบประจำปีข้าราชการครู

3. พิจารณาให้ความเห็นชอบในการจัดตั้ง บริหาร รวม ปรับปรุง
และเลิกล้มโรงเรียนประถมศึกษา เพื่อให้การลงทุนทางการศึกษาเกิดประสิทธิภาพสูงสุด

4. ประสานการดำเนินงานการศึกษาของโรงเรียน เพื่อส่งเสริม
และสนับสนุนให้โรงเรียนได้บริหารงานอย่างมีประสิทธิภาพ โดยรับทราบปัญหา
ดำเนินงานของกลุ่มโรงเรียนและโรงเรียนทั้ง 6 งาน โดยเฉพาะงานด้านการเรียน
การสอนเพื่อหาแนวทางช่วยเหลือต่อไป

บทบาทหน้าที่ของคณะกรรมการดังกล่าว นับว่าส่งผลต่อการจัดการ
ประถมศึกษาโดยตรง หากคณะกรรมการพิจารณาการแต่งตั้งการย้าย การเลื่อนตำแหน่ง
ผู้บริหารดังกล่าวเป็นไปด้วยความถูกต้องเหมาะสม โดยยึดประโยชน์ของทางราชการ
เป็นหลัก รวมทั้งพิจารณาในเรื่องความดีความชอบของข้าราชการครูด้วยความยุติธรรม
แล้ว ก็จะทำให้ผู้ปฏิบัติงานมีขวัญกำลังใจปฏิบัติหน้าที่โดยเต็มความสามารถ ซึ่งจะส่งผล

ผลโดยตรงต่อการพัฒนาคุณภาพการประถมศึกษา

ด้านผลผลิตทางการศึกษา

ผลผลิตทางการศึกษา คือ นักเรียนที่พึงประสงค์ตามหลักสูตร โดยทั่วไปจะมีคุณสมบัติที่ต้องการ 3 ด้านคือ ด้านสติปัญญา ด้านทักษะ และด้านเจตคติ คณะกรรมการทั้งระดับจังหวัดและอำเภอ สามารถนำข้อมูลเกี่ยวกับผลผลิต ด้านปริมาณ คือ จำนวนนักเรียนที่จบหลักสูตรประถมศึกษา 6 ปี เทียบกับจำนวนนักเรียนที่เข้าเกณฑ์บังคับ ด้านคุณภาพ ได้แก่ ผลสัมฤทธิ์ทางการเรียน และลักษณะนักเรียนที่พึงประสงค์ไปใช้เป็นข้อมูลย้อนกลับเพื่อวิเคราะห์หาสาเหตุของปัญหาว่าอาจจะเกิดจากตัวปัจจัยหรือกระบวนการแล้วหาทางแก้ไขปรับปรุงต่อไป

ภาพประกอบ 10 การพัฒนาคุณภาพการประถมศึกษาเชิงระบบ

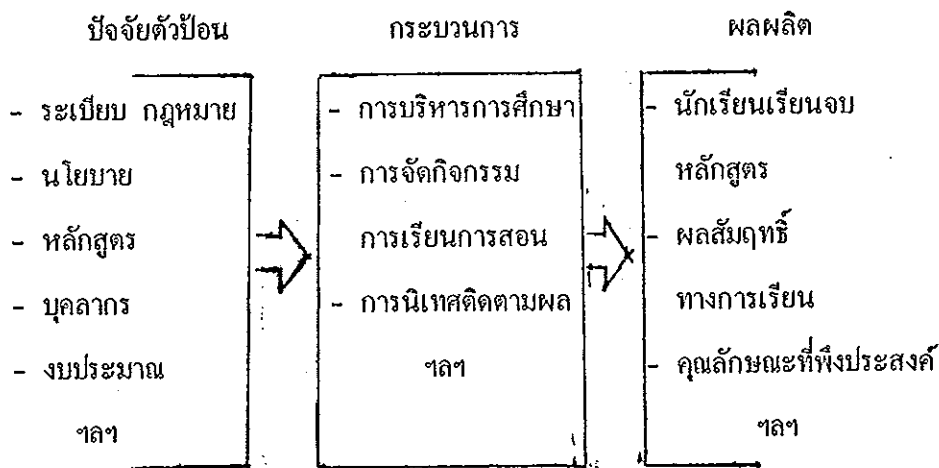

ที่มา : ปรับปรุงจากการบริหารงานบุคคลเชิงระบบ (ชุมศักดิ์ อินทร์รักษ์,
2531 : 7-8)

2. การประสานงานเพื่อพัฒนาคุณภาพการประถมศึกษา

การบริหารงานในรูปคณะกรรมการประกอบด้วยบุคคลหลายฝ่าย ถ้าจะทำให้เกิดการประสานงานที่ดี โดยอาศัยความรู้ ประสบการณ์ และความคิดของแต่ละฝ่ายแล้ว ย่อมส่งผลต่อการพัฒนาคุณภาพการประถมศึกษา กล่าวคือ คณะกรรมการผู้ทรง

คุณวุฒิจากประชาชนอาจจะช่วยดูแล เสนอแนะให้การจัดการประถมศึกษาสอดคล้อง กับความต้องการของท้องถิ่น ส่วนกรรมการโดยตำแหน่ง เช่น สาธารณสุขจังหวัด อาจ ให้ความร่วมมือช่วยเหลือด้านสุขภาพอนามัยแก่นักเรียน หรือกรรมการซึ่งเป็นผู้แทน ข้าราชการครูอาจช่วยเสนอแนะปัญหาและความต้องการของโรงเรียน เป็นต้น

หากพิจารณาอำนาจหน้าที่ของคณะกรรมการควบคู่กับอำนาจหน้าที่ของ สำนักงานแล้ว จะเห็นได้ว่าการจัดการประถมศึกษาที่มีประสิทธิภาพหรือคุณภาพของ การประถมศึกษา ย่อมขึ้นอยู่กับการประสานสัมพันธ์ที่ดีตามบทบาทหน้าที่ระหว่างคณะกรรมการกับสำนักงาน ดังนั้น คณะกรรมการทุกคนย่อมเป็นบุคคลที่มีความสำคัญ และ เป็นผู้ได้รับเกียรติและความไว้วางใจอย่างสูงจากทางราชการ และเพื่อนครูในการ พัฒนาคุณภาพการศึกษาในระดับประถมศึกษาให้ก้าวหน้ายิ่งขึ้นต่อไป

งานวิจัยที่เกี่ยวข้องกับการศึกษาค้นคว้า

เฉลย เครื่องเนียม (2525 : บทคัดย่อ) ได้ทำการวิจัยเรื่องการปฏิบัติ งานของคณะกรรมการการประถมศึกษาอำเภอ ในเขตการศึกษา 7 ผลการวิจัยพบว่า เรื่องที่เป็นปัญหามาก ได้แก่

1. ประชาชนยังไม่ทราบองค์ประกอบและบทบาทหน้าที่ของคณะกรรมการ การประถมศึกษาอำเภอ
2. คณะกรรมการการประถมศึกษาอำเภอไม่ได้มีส่วนร่วมในการจัดสรร งบประมาณ
3. คณะกรรมการการประถมศึกษาอำเภอไม่ได้มีส่วนร่วมในการจัดสรร อัตรากำลังครู
4. ขอบเขตของอำนาจหน้าที่ของคณะกรรมการการประถมศึกษาอำเภอ ไม่ชัดเจน ทำให้ไม่สามารถดำเนินการได้ถูกต้อง
5. ก่อนมีการประชุมคณะกรรมการการประถมศึกษาอำเภอทุกครั้ง กรรมการบางกลุ่มมักจะประชุมอย่างไม่เป็นทางการและมีการตัดสินใจก่อน
6. กรรมการที่เป็นผู้แทนครู ไม่สามารถปฏิบัติงานของคณะกรรมการ การประถมศึกษาอำเภอได้เต็มที่เพราะมีงานสอนมาก

7. คณะกรรมการการประถมศึกษาอำเภอไม่มีอิสระในการเสนอแนะ แต่งตั้งผู้บริหารในโรงเรียน ทั้งนี้เพราะบางจังหวัดได้ทำการสอบคัดเลือกมาก่อน

8. กรรมการบางคนไม่กล้าอภิปรายในเรื่องที่ขัดแย้งกับผู้บังคับบัญชาในที่ประชุมเพราะเกรงใจ

สมบัติ กลิ่นผา (2527 : บทคัดย่อ) ได้ทำการวิจัยเรื่อง การสำรวจปัญหา การบริหารงานของคณะกรรมการการประถมศึกษาจังหวัดตามทัศนคติของศึกษาริการ จังหวัด และผู้อำนวยการการประถมศึกษาจังหวัด โดยใช้กลุ่มประชากรที่เป็นศึกษาริการ จังหวัดและผู้อำนวยการการประถมศึกษาจังหวัด จำนวน 144 คน ผลการวิจัยพบว่า ศึกษาริการจังหวัด และผู้อำนวยการการประถมศึกษาจังหวัดต่างมีความเห็นว่าการบริหารงานของคณะกรรมการการประถมศึกษาจังหวัดมีปัญหาอยู่ในระดับปานกลาง

ในการจัดลำดับปัญหานั้น ศึกษาริการจังหวัดเห็นว่างานที่มีปัญหามากกว่างานอื่น ๆ ตามลำดับคือ พิจารณาให้ความเห็นชอบในการพิจารณาความดีความชอบประจำปีของข้าราชการครูในโรงเรียนประถมศึกษาในสังกัด พิจารณาให้ความเห็นชอบในการจัดตั้ง บริหาร รวม ปรับปรุง และเลิกล้มโรงเรียนในสังกัด พิจารณาให้ความเห็นชอบในการจัดตั้งและการจัดสรรงบประมาณเพื่อการประถมศึกษาของโรงเรียนในสังกัด พิจารณากำหนดนโยบายการดำเนินงานและแผนพัฒนาการประถมศึกษาจังหวัดและพิจารณาให้ความเห็นในการแต่งตั้งหัวหน้าการประถมศึกษาอำเภอ หัวหน้าการประถมศึกษากิ่งอำเภอ ผู้อำนวยการโรงเรียน อาจารย์ใหญ่ และครูใหญ่โรงเรียนในสังกัด

ส่วนผู้อำนวยการการประถมศึกษาจังหวัด เห็นว่างานที่มีปัญหามากกว่างานอื่น ๆ ตามลำดับคือ พิจารณาให้ความเห็นชอบในการแต่งตั้งหัวหน้าการประถมศึกษาอำเภอ หัวหน้าการประถมศึกษากิ่งอำเภอ ผู้อำนวยการโรงเรียนและครูใหญ่โรงเรียนในสังกัด พิจารณาให้ความเห็นชอบในการจัดตั้งบริหาร รวม ปรับปรุง และเลิกล้มโรงเรียนในสังกัด พิจารณาให้ความเห็นชอบในการพิจารณาความดีความชอบประจำปีของข้าราชการครูในสังกัด และพิจารณากำหนดนโยบายการดำเนินงานและแผนพัฒนาการประถมศึกษาของจังหวัด

สุบิน เสมียนรัมย์ (2527 : บทคัดย่อ) ได้ทำการวิจัยเรื่อง "ผลการปฏิบัติงานของคณะกรรมการการประถมศึกษาในจังหวัดบุรีรัมย์ ตามที่เสนอของครูและผู้บริหาร" กลุ่มตัวอย่างประกอบด้วย ครูโรงเรียนประถมศึกษา 306 คน ผู้บริหารโรงเรียนประถมศึกษา 45 คน คณะกรรมการการประถมศึกษาจังหวัด 15 คน และคณะกรรมการการประถมศึกษาอำเภอหรือกิ่งอำเภอ 136 คน ซึ่งปฏิบัติงานในจังหวัดบุรีรัมย์ระหว่างปีการศึกษา 2524-2525 ผลการวิจัยพบว่า

1. ครูและผู้บริหารมีความพอใจในผลการปฏิบัติงานทุกด้านของคณะกรรมการการประถมศึกษาจังหวัดบุรีรัมย์ และคณะกรรมการการประถมศึกษาอำเภอหรือกิ่งอำเภอในจังหวัดบุรีรัมย์

2. คณะกรรมการการประถมศึกษาจังหวัด และคณะกรรมการการประถมศึกษาอำเภอ หรือกิ่งอำเภอ ไม่แน่ใจว่ามีความพอใจหรือไม่ในผลการปฏิบัติงานด้านการจัดตั้งและการจัดสรรงบประมาณของคณะกรรมการการประถมศึกษาจังหวัดบุรีรัมย์

3. ครูและผู้บริหาร คณะกรรมการการประถมศึกษาจังหวัดและคณะกรรมการการประถมศึกษาอำเภอหรือกิ่งอำเภอ มีทัศนคติต่อผลการปฏิบัติงานของคณะกรรมการการประถมศึกษาจังหวัดบุรีรัมย์ และคณะกรรมการการประถมศึกษาอำเภอหรือกิ่งอำเภอในจังหวัดบุรีรัมย์แตกต่างกันอย่างไม่มีนัยสำคัญทางสถิติ

วิจิตร ปราณธรรม (2527 : บทคัดย่อ) ได้ทำการวิจัยเรื่อง "บทบาทของคณะกรรมการการประถมศึกษาจังหวัด ในเขตการศึกษา 9" เพื่อต้องการศึกษาบทบาทของคณะกรรมการการประถมศึกษาจังหวัดตามอำนาจหน้าที่ในมาตรา 17 แห่งพระราชบัญญัติ คณะกรรมการการประถมศึกษา พ.ศ. 2523 ว่ามีบทบาทที่ปฏิบัติจริงและบทบาทที่คาดหวังอยู่ในระดับใด กลุ่มตัวอย่างประกอบด้วยผู้แทนข้าราชการครู 27 คน ผู้ทรงคุณวุฒิ 22 คน หัวหน้าการประถมศึกษา 66 คน ผู้บริหารโรงเรียน 84 คน ครู 366 คน รวม 565 คน ซึ่งปฏิบัติงานอยู่ในเขตการศึกษา 9 ผลการวิจัยพบว่า

1. กลุ่มผู้ทรงคุณวุฒิ มีทัศนะว่า คณะกรรมการการประถมศึกษาจังหวัดมีบทบาทที่ปฏิบัติจริงอยู่ในเกณฑ์ต่ำ

2. กลุ่มผู้แทนข้าราชการครู หัวหน้าการประถมศึกษา ผู้บริหารโรงเรียน และครู มีทัศนะว่า คณะกรรมการการประถมศึกษาจังหวัดมีบทบาทที่ปฏิบัติจริงอยู่ในเกณฑ์ปานกลาง

3. กลุ่มผู้แทนข้าราชการครู หัวหน้าการประถมศึกษา ผู้บริหารโรงเรียน มีทัศนคติต่อบทบาทที่คาดหวังของคณะกรรมการการประถมศึกษาจังหวัดอยู่ในเกณฑ์สูง

4. กลุ่มผู้ทรงคุณวุฒิและครู มีทัศนคติต่อบทบาทที่คาดหวังของคณะกรรมการการประถมศึกษาจังหวัดอยู่ในเกณฑ์ปานกลาง

งานวิจัยของ พลจิต สำนกา (2531 : บทคัดย่อ) เรื่อง "การศึกษาบทบาทการปฏิบัติงานของคณะกรรมการการประถมศึกษาจังหวัดใน 14 จังหวัดภาคใต้" เพื่อจัดระดับบทบาทที่เป็นจริงและบทบาทที่คาดหวังของคณะกรรมการการประถมศึกษาจังหวัดภาคใต้ ที่เป็นกรรมการโดยตำแหน่ง กรรมการผู้ทรงคุณวุฒิ และกรรมการผู้แทนข้าราชการครู และเพื่อเปรียบเทียบบทบาทที่เป็นจริงและบทบาทที่คาดหวังของคณะกรรมการผู้ทรงคุณวุฒิ กรรมการโดยตำแหน่ง และกรรมการผู้แทนข้าราชการครูเกี่ยวกับบทบาทหน้าที่ของคณะกรรมการการประถมศึกษาจังหวัด กลุ่มตัวอย่างเป็นกรรมการการประถมศึกษาจังหวัดในภาคใต้ จังหวัดละ 15 คน รวม 210 คน ผลการศึกษาปรากฏว่า

1. ระดับบทบาทหน้าที่ที่เป็นจริงของคณะกรรมการการประถมศึกษาจังหวัด คณะกรรมการส่วนใหญ่เห็นว่า ได้ปฏิบัติจริงอยู่ในระดับกลาง

2. ระดับบทบาทที่คาดหวังว่าจะปฏิบัติ คณะกรรมการส่วนใหญ่มีความเห็นว่าควรปฏิบัติอยู่ในระดับสูง

3. เปรียบเทียบความคิดเห็นเกี่ยวกับบทบาทหน้าที่ที่ปฏิบัติจริงและบทบาทหน้าที่ที่คาดหวังว่าจะปฏิบัติของคณะกรรมการโดยตำแหน่ง กรรมการผู้ทรงคุณวุฒิ และกรรมการผู้แทนข้าราชการครู พบว่า ไม่มีความแตกต่างกันอย่างมีนัยสำคัญทางสถิติ

จากงานวิจัยที่ยกมาที่เกี่ยวข้อง การบริหารงานโดยองค์คณะบุคคลส่วนใหญ่ จะพบว่า ครู อาจารย์ หรือผู้บริหารสถานศึกษาทุกระดับ จะมองตรงกันว่าการปฏิบัติงานของคณะกรรมการการประถมศึกษาจังหวัดก็ดี การปฏิบัติงานของคณะกรรมการการประถมศึกษาอำเภอก็ดี ที่แล้วมาระดับการปฏิบัติงานยังอยู่ในระดับปานกลาง และมีความคาดหวังต่อการปฏิบัติงานของคณะกรรมการไว้ในระดับสูง หรือต้องการให้การปฏิบัติงานของคณะกรรมการให้สูงขึ้น เพื่อต้องการให้การบริหารงาน โดยองค์คณะบุคคล

แก้ปัญหาการศึกษาได้สมตามเจตนารมณ์ของพระราชบัญญัติคณะกรรมการการ
ประถมศึกษา พ.ศ. 2523 และบทบาทการบริหารงานของคณะกรรมการการประถม
ศึกษาจังหวัด หรือคณะกรรมการการประถมศึกษาอำเภอ เป็นประเด็นที่เราจะต้องทำ
การศึกษาค้นคว้ากันต่อไป

บทที่ 3

วิธีดำเนินการวิจัย

การวิจัยครั้งนี้เป็นการวิจัยเชิงสำรวจ (Survey Research) เพื่อศึกษาทัศนคติของผู้บริหารและครู โรงเรียนประถมศึกษาต่อการปฏิบัติงานของคณะกรรมการการศึกษาจังหวัด ในเขตการศึกษา 2 โดยในบทนี้จะกล่าวถึงกลุ่มประชากรและกลุ่มตัวอย่าง เครื่องมือที่ใช้ในการวิจัย วิธีการเก็บข้อมูล วิธีวิเคราะห์ข้อมูล และสถิติที่ใช้ในการวิเคราะห์ข้อมูล ซึ่งจะได้อธิบายเป็นลำดับไป

ประชากรและกลุ่มตัวอย่าง

กลุ่มประชากร

การวิจัยครั้งนี้กลุ่มประชากรเป้าหมายประกอบด้วย ผู้บริหารโรงเรียนประถมศึกษา สังกัดสำนักงานการศึกษาจังหวัด ในเขตการศึกษา 2 ที่ดำรงตำแหน่งครูใหญ่ อาจารย์ใหญ่ ผู้อำนวยการโรงเรียน ผู้ช่วยครูใหญ่ ผู้ช่วยอาจารย์ใหญ่ ผู้ช่วยผู้อำนวยการโรงเรียน ระหว่างปีการศึกษา 2533-2534 จำนวน 1,256 คน และครูโรงเรียนประถมศึกษา สังกัดสำนักงานการศึกษาจังหวัด ในเขตการศึกษา 2 ที่ดำรงตำแหน่ง ครู 1 ครู 2 อาจารย์ 1 อาจารย์ 2 อาจารย์ 3 ระหว่างปีการศึกษา 2533-2534 จำนวน 10,550 คน รวมกลุ่มประชากรทั้งสิ้นจำนวน 11,506 คน

กลุ่มตัวอย่าง

กลุ่มตัวอย่างที่ใช้ในการวิจัย ผู้บริหารและครูโรงเรียนประถมศึกษาในสังกัดสำนักงานการศึกษาจังหวัด ในเขตการศึกษา 2 ได้แก่ จังหวัดยะลา ปัตตานี นราธิวาส และสตูล ระหว่างปีการศึกษา 2533-2534 กำหนดขนาดกลุ่มตัวอย่างได้จากสูตร ยามานะ (Yamane', 1973 : 727-728)

$$n = \frac{N}{1+Ne^2}$$

- n แทน ขนาดกลุ่มตัวอย่าง
 N แทน จำนวนประชากร
 e แทน ค่าความคลาดเคลื่อน .05

การเลือกกลุ่มตัวอย่างสำหรับการวิจัย

1. กำหนดขนาดของกลุ่มตัวอย่าง โดยใช้สูตร ยามาเน่ (Yamané, 1973 : 727-728) จากประชากรจำนวน 11,806 คน ได้ขนาดของกลุ่มตัวอย่างจำนวน 388 คน

1.1 กำหนดขนาดกลุ่มตัวอย่างที่เป็นผู้บริหาร และขนาดกลุ่มตัวอย่างที่เป็นครู โดยถือเกณฑ์ตามสัดส่วนของประชากรแต่ละกลุ่ม จะได้ขนาดกลุ่มตัวอย่างที่เป็นผู้บริหาร จำนวน 53 คน และขนาดกลุ่มตัวอย่างที่เป็นครู จำนวน 335 คน

1.2 กำหนดขนาดกลุ่มตัวอย่างที่เป็นผู้บริหาร และขนาดกลุ่มตัวอย่างที่เป็นครูในแต่ละจังหวัด โดยถือเกณฑ์สัดส่วนประชากรของจังหวัดนั้น

2. สุ่มกลุ่มตัวอย่างที่เป็นผู้บริหารและครูตามจำนวนที่ได้ดังกล่าวโดยวิธีการสุ่มแบบแบ่งชั้นอย่างเป็นสัดส่วน (Proportional Stratified Random Sampling) ดังปรากฏรายละเอียดตามตาราง 1

ตาราง 1 จำนวนประชากรและกลุ่มตัวอย่าง จำแนกตามรายจังหวัด

สำนักงานการประถมศึกษา จังหวัด	จำนวนประชากร *		จำนวนกลุ่มตัวอย่าง	
	ผู้บริหาร	ครู	ผู้บริหาร	ครู
ยะลา	248	2200	10	80
ปัตตานี	422	3391	17	124
นราธิวาส	391	3214	18	117
สตูล	195	1745	8	64
รวมทั้งสิ้น	1,256	10,550	53	335

* ที่มา : สำนักงานศึกษาธิการเขต เขตการศึกษา 2 2533 : 10-12.

เครื่องมือที่ใช้ในการวิจัย

เครื่องมือที่ใช้ในการวิจัย มีรายละเอียดดังต่อไปนี้

1. ประเภทของเครื่องมือ

เครื่องมือที่ใช้ในการวิจัยเป็นแบบสอบถาม แบ่งออกเป็น 3 ตอนคือ

ตอนที่ 1 เป็นแบบสอบถามเกี่ยวกับสถานภาพส่วนตัวของผู้ตอบ

แบบสอบถาม มีลักษณะเป็นแบบสำรวจรายการ (Check-list) เพื่อถามข้อมูลเกี่ยวกับตำแหน่ง เพศ อายุ ประสบการณ์การทำงาน และจังหวัดที่ปฏิบัติงาน ซึ่งผู้วิจัยใช้สิ่งเหล่านี้เป็นตัวแปรอิสระในการวิจัย

ตอนที่ 2 เป็นแบบสอบถามทัศนคติของผู้บริหารและครูต่อการปฏิบัติ

งานของคณะกรรมการการประถมศึกษาจังหวัด ในเขตการศึกษา 2 มีลักษณะเป็นมาตราส่วนประมาณค่า (Rating Scale) 5 ระดับ จำนวน 70 ข้อ ภายใต้ภารกิจงาน 7 องค์ประกอบ ได้แก่

1. นโยบายและแผน	10	ข้อ
2. การจัดสรรงบประมาณ	10	ข้อ
3. การยุบ รวมโรงเรียน	10	ข้อ
4. การแต่งตั้งผู้บริหารการศึกษา	10	ข้อ
5. การพิจารณาความดีความชอบ	10	ข้อ
6. การออกระเบียบปฏิบัติ	10	ข้อ
7. การปฏิบัติงานอื่นที่กฎหมายกำหนด	10	ข้อ

ผู้ตอบแบบสอบถามตอนที่ 2 จะประมาณค่าที่สะท้อนต่อการปฏิบัติงานของคณะกรรมการการประถมศึกษาจังหวัดเป็น 5 ระดับ โดยมีน้ำหนักคะแนน ดังนี้

5	หมายถึง	เห็นด้วยอย่างยิ่ง
4	หมายถึง	เห็นด้วย
3	หมายถึง	ไม่แน่ใจ
2	หมายถึง	ไม่เห็นด้วย
1	หมายถึง	ไม่เห็นด้วยอย่างยิ่ง

ตอนที่ 3 เป็นแบบสอบถามปลายเปิด (Open-ended

Questionnaire) โดยให้ผู้ตอบแบบสอบถามมีความคิดอิสระที่จะเสนอแนะ หรือ แสดงความคิดเห็นต่อการปฏิบัติงานของคณะกรรมการการประถมศึกษาจังหวัด ตามภารกิจทั้ง 7 องค์ประกอบ

2. การสร้างเครื่องมือ

เครื่องมือในการวิจัย ผู้วิจัยได้สร้างและดำเนินการดังต่อไปนี้

2.1 ศึกษารายละเอียดเกี่ยวกับบทบาท อำนาจ หน้าที่ และการปฏิบัติงานของคณะกรรมการการประถมศึกษาจังหวัด จากเอกสารต่าง ๆ ที่เกี่ยวกับการปฏิบัติงานโดยตรงของคณะกรรมการการประถมศึกษาจังหวัด เพื่อต้องการทราบโครงสร้างและเนื้อหาโดยละเอียด รวมทั้งศึกษางานวิจัยที่สอดคล้องกับการวิจัยครั้งนี้ เพื่อทราบรูปแบบของเครื่องมือ รายละเอียดของเครื่องมือ โดยศึกษางานวิจัยของ ปรีชา พิมเสนศรี (2532 : 72-73) พิณัญญา ศรีสิทธิยานนท์ (2534 : 170-174) วิจิตร ปราณีธรรม (2527 : 69-75) สุบิน เสมียนรัมย์ (2527 : 256-

273) พิน คงพูล (2529 : 71-81) และ พลจิต สำเภา (2531 : 37-48)

2.2 กำหนดขอบเขตของคำถามจากตัวแปรที่จะศึกษา ตามเนื้อหาซึ่งเป็นอำนาจและหน้าที่ของคณะกรรมการการประถมศึกษาจังหวัดจะต้องปฏิบัติ จำนวน 7 องค์ประกอบ คือ นโยบายและแผน การจัดสรรงบประมาณ การยุบ รวมโรงเรียน การแต่งตั้งผู้บริหารการศึกษา การพิจารณาความดีความชอบ การออกระเบียบปฏิบัติ และการปฏิบัติงานอื่นที่กฎหมายกำหนด

2.3 นำแบบสอบถามที่สร้างเสร็จแล้วเสนอกรรมการที่ปรึกษาวิทยานิพนธ์ เพื่อตรวจสอบและแนะนำให้แก้ไขปรับปรุง

2.4 นำแบบสอบถามที่ปรับปรุงแล้วเสนอผู้เชี่ยวชาญ จำนวน 3 ท่าน เพื่อพิจารณาตรวจสอบความถูกต้องด้านโครงสร้างและเนื้อหา ดังมีรายชื่อต่อไปนี้

2.4.1 อาจารย์ประพันธ์ พรหมมณี ผู้ช่วยผู้อำนวยการการประถมศึกษาจังหวัดปัตตานี

2.4.2 อาจารย์ปลื้ม บุญศรี ผู้ช่วยศึกษานิเทศการจังหวัดปัตตานี

2.4.3 อาจารย์ลีลา สุวรรณนิมิตร ผู้อำนวยการโรงเรียนอนุบาลปัตตานี

2.5 นำแบบสอบถามที่ผ่านการพิจารณาของผู้เชี่ยวชาญเสนอกรรมการที่ปรึกษาวิทยานิพนธ์ เพื่อพิจารณาปรับปรุงและแก้ไขตามความเหมาะสม

2.6 นำแบบสอบถามที่ปรับปรุงแก้ไขแล้วในครั้งสุดท้ายไปทดลองใช้ (Try out) กับประชากรที่ไม่เป็นกลุ่มตัวอย่างในการวิจัยครั้งนี้ จำนวน 30 คน ในโรงเรียนประถมศึกษาสังกัดสำนักงานการประถมศึกษาจังหวัดปัตตานี

2.7 นำแบบสอบถามที่ทดลองใช้มาตรวจสอบ และทำการวิเคราะห์ความเชื่อมั่น (Reliability) ด้วยสูตรสัมประสิทธิ์แอลฟา (Alpha-Coefficient) ของครอนบาค (Cronbach) ได้ค่าความเชื่อมั่น ปรากฏผลดังรายละเอียดในตาราง 2

ตาราง 2 ค่าความเชื่อมั่น วิเคราะห์คุณภาพแบบสอบถามทัศนนะของผู้บริหารและครู
ต่อการปฏิบัติงานของคณะกรรมการการประถมศึกษาจังหวัด ในเขต
การศึกษา 2

การปฏิบัติงานของคณะกรรมการ การประถมศึกษาจังหวัด	ระหว่างข้อ	จำนวนข้อ	จำนวน คน	ค่าความ เชื่อมั่น
นโยบายและแผน	1-10	10	30	0.91
การจัดสรรงบประมาณ	11-20	10	30	0.90
การยุบ รวมโรงเรียน	21-30	10	30	0.99
การแต่งตั้งผู้บริหารการศึกษา	31-40	10	30	0.99
การพิจารณาความดีความชอบ	41-50	10	30	0.81
การออกระเบียบปฏิบัติ	51-60	10	30	0.93
การปฏิบัติงานอื่นที่กฎหมายกำหนด	61-70	10	30	0.94
คุณภาพทั้งหมด	1-70	70	30	0.98

จากตาราง 2 แสดงว่า ค่าความเชื่อมั่น คุณภาพแบบสอบถาม ทัศนนะของ
ผู้บริหารและครูต่อการปฏิบัติงานของคณะกรรมการการประถมศึกษาจังหวัดในเขต
การศึกษา 2 ทดสอบค่าความเชื่อมั่นด้วยสัมประสิทธิ์แอลฟา ($\alpha = \text{Coefficient}$)
ของครอนบาค (Cronbach) ได้ค่าความเชื่อมั่นสูง เรียงจากมากไปหาน้อย ตามลำดับ
แต่ละองค์ประกอบดังนี้ การยุบ รวมโรงเรียนและการแต่งตั้งผู้บริหารการศึกษา
($\alpha = 0.99$) การปฏิบัติงานอื่นที่กฎหมายกำหนด ($\alpha = 0.94$) การออกระเบียบ
ปฏิบัติ ($\alpha = 0.93$) นโยบายและแผน ($\alpha = 0.91$) การจัดสรรงบประมาณ
($\alpha = 0.90$) และการพิจารณาความดีความชอบ ($\alpha = 0.81$) โดยคุณภาพรวมทั้ง
ฉบับ ($\alpha = 0.98$)

วิธีการเก็บข้อมูล

ในการเก็บข้อมูล ผู้วิจัยได้ดำเนินการตามขั้นตอนดังต่อไปนี้

1. ขออนุญาตจากภาควิชาการบริหารการศึกษา คณะศึกษาศาสตร์ มหาวิทยาลัยสงขลานครินทร์ ถึงหัวหน้าการประถมศึกษาอำเภอ และหัวหน้าการประถมศึกษากิ่งอำเภอ สังกัดสำนักงานการประถมศึกษาจังหวัดทุกจังหวัด ในเขตการศึกษา 2 ซึ่งมีผู้บริหารและครูสังกัดอยู่ และเป็นกลุ่มตัวอย่าง เพื่อขอความอนุเคราะห์ในการอนุญาตให้แจกและเก็บแบบสอบถาม
2. นำแบบสอบถามไปทำการสอบถามกับกลุ่มตัวอย่าง และเก็บรวบรวมด้วยตนเอง และบางแห่งก็ขอความอนุเคราะห์จากหัวหน้าการประถมศึกษาอำเภอ ผู้บริหารโรงเรียนในอำเภอนั้น ๆ ช่วยดำเนินการแจกและเก็บรวบรวมแบบสอบถามให้ ภายใน 15 วัน

อนึ่ง เพื่อป้องกันการหลุดหาย และป้องกันการเปิดเผยข้อมูลของผู้ตอบแบบสอบถาม ผู้วิจัยได้นำแบบสอบถามทั้งหมดบรรจุซอง ซองละ 1 ชุด ก่อนจะส่งถึงมือผู้ตอบแบบสอบถาม

การจัดกระทำกับข้อมูลและการวิเคราะห์ข้อมูล

การวิเคราะห์ข้อมูลผู้วิจัยอาศัยคอมพิวเตอร์ โดยใช้โปรแกรมสำเร็จรูป SPSS/PC⁺ วิเคราะห์ข้อมูลโดยจัดกระทำตามขั้นตอน ดังนี้

1. นำแบบสอบถามที่ได้คืนมาทั้งหมดมาตรวจสอบความถูกต้องสมบูรณ์
2. นำข้อมูลมาลงรหัสและบันทึกลงชื่อเพื่อเตรียมวิเคราะห์
3. เขียนโปรแกรมคอมพิวเตอร์ เพื่อวิเคราะห์ข้อมูลหาค่าต่อไปนี้
 - 3.1 หาค่าร้อยละของจำนวนกลุ่มตัวอย่าง จำแนกตามตัวแปรอิสระจากแบบสอบถามตอนที่ 1 คือ ข้อมูลส่วนตัวของผู้ตอบแบบสอบถาม
 - 3.2 หาค่าเฉลี่ย (Arithmetic Mean) ที่สนะของผู้บริหารและครูต่อการปฏิบัติงานของคณะกรรมการการประถมศึกษาจังหวัด ในแบบสอบถามตอนที่ 2 โดยหาเป็นรายข้อ แต่ละองค์ประกอบ และองค์ประกอบรวม

3.3 หาค่าความเบี่ยงเบนมาตรฐาน (Standard Deviation) เพื่อวัดการกระจายข้อมูลเกี่ยวกับทัศนระของผู้บริหารและครูในแต่ละงานและแต่ละองค์ประกอบ

3.4 การทดสอบค่าที (t-test) เพื่อเปรียบเทียบค่าเฉลี่ย ทัศนระต่อการปฏิบัติงานของคณะกรรมการการประถมศึกษาจังหวัดทั้ง 7 องค์ประกอบ เปรียบเทียบตามทัศนระของผู้บริหารและครูที่มีเพศ อายุ ประสบการณ์การทำงาน และจังหวัดที่ปฏิบัติงานต่างกัน

3.5 ทดสอบค่าเอฟ (F-test) จากวิธีวิเคราะห์ความแปรปรวนแบบทางเดียว (One Way ANOVA) เพื่อเปรียบเทียบความแตกต่างระหว่างระดับ ทัศนระของครูต่อการปฏิบัติงานของคณะกรรมการการประถมศึกษาจังหวัด โดยเปรียบเทียบตามทัศนระของครูที่ปฏิบัติงานในจังหวัดที่ต่างกัน ถ้าพบความแตกต่างระหว่างค่าเฉลี่ย จะทำการทดสอบค่าเฉลี่ยรายคู่ด้วยการทดสอบค่าเอฟ (F-test) ตามวิธีการของทูกีย์ (Tukey's HSD test)

สำหรับแบบสอบถามตอนที่ 3 เป็นแบบสอบถามเกี่ยวกับความคิดเห็นและข้อเสนอแนะของผู้ตอบแบบสอบถามต่อการปฏิบัติงานของคณะกรรมการการประถมศึกษาจังหวัด ในเขตการศึกษา 2 ทั้ง 7 องค์ประกอบ วิเคราะห์โดยการรวบรวม และสรุปเพื่อประมวลเป็นข้อเสนอแนะ

เกณฑ์ที่ใช้ในการแปลผล

เกณฑ์ที่ใช้ในการแปลผลระดับทัศนระของผู้บริหารและครู ต่อการปฏิบัติงานของคณะกรรมการการประถมศึกษาจังหวัด ในเขตการศึกษา 2 ในแต่ละงาน และแต่ละองค์ประกอบ โดยใช้เกณฑ์สัมบูรณ์ (Absolute Criteria) ซึ่งแบ่งระดับทัศนระออกเป็น 5 ระดับ สำหรับแปลผลค่าเฉลี่ยที่ได้จากการวิเคราะห์แบบสอบถาม หมายความว่า ค่าเฉลี่ยอยู่ในช่วงใด จะแปลความหมายตามเกณฑ์ดังนี้

4.50-5.00 แปลความหมายว่า มีทัศนระอยู่ในระดับเห็นด้วยอย่างยิ่ง

3.50-4.49 แปลความหมายว่า มีทัศนระอยู่ในระดับเห็นด้วย

2.50-3.49 แปลความหมายว่า มีทัศนระอยู่ในระดับไม่แน่ใจ

1.50-2.49 แปลความหมายว่า มีทัศนคติอยู่ในระดับไม่เห็นด้วย

1.00-1.49 แปลความหมายว่า มีทัศนคติอยู่ในระดับไม่เห็นด้วยอย่างยิ่ง

สถิติที่ใช้ในการวิเคราะห์ข้อมูล

1. สถิติพื้นฐาน

1.1 หาค่าร้อยละ (Percentage) ใช้สูตร

$$\text{ร้อยละ} = \frac{\text{จำนวนผู้ตอบแบบสอบถามในข้อนั้น}}{\text{จำนวนกลุ่มตัวอย่างที่ตอบแบบสอบถามนั้นทั้งหมด}} \times 100$$

1.2 หาค่าคะแนนเฉลี่ย (Arithmetic Mean) โดยใช้สูตร (Walpole, 1983 : 29)

$$\bar{X} = \frac{\Sigma X}{N}$$

เมื่อ \bar{X} แทน ค่าเฉลี่ย

ΣX แทน ผลรวมของคะแนนทั้งหมด

N แทน จำนวนกลุ่มตัวอย่างหรือจำนวนข้อมูล

1.3 หาค่าคะแนนเฉลี่ยแต่ละองค์ประกอบ (Arithmetic Mean) โดยใช้สูตร

$$\bar{X} = \frac{\Sigma X}{N \times I}$$

เมื่อ \bar{X} แทน ค่าเฉลี่ย

ΣX แทน ผลรวมของคะแนนทั้งหมด

N แทน จำนวนกลุ่มตัวอย่างหรือจำนวนข้อมูล

I แทน จำนวนข้อของตอนนั้น

1.4 หาค่าความเบี่ยงเบนมาตรฐาน (Standard Deviation) โดยใช้สูตร
(Ferguson, 1981 : 64)

$$SD. = \sqrt{\frac{N\sum X^2 - (\sum X)^2}{N(N-1)}}$$

เมื่อ	SD	แทน ความเบี่ยงเบนมาตรฐาน
	$\sum X^2$	แทน ผลรวมของคะแนนแต่ละตัวยกกำลังสอง
	$(\sum X)^2$	แทน ผลรวมของคะแนนทั้งหมดยกกำลังสอง
	N	แทน จำนวนคนในกลุ่มตัวอย่าง

2. หาค่าความเชื่อมั่นของแบบสอบถามทั้งฉบับ โดยคำนวณค่าสัมประสิทธิ์แอลฟา (Alpha-Coefficient) ได้ค่าความเชื่อมั่นของครอนบาค (Cronbach, 1970 : 160-161) โดยใช้สูตร

$$\alpha_K = \frac{K}{K-1} \left[1 - \frac{\sum S_{Xi}^2}{S_{xt}^2} \right]$$

เมื่อ	α_K	แทน สัมประสิทธิ์ของความเชื่อมั่น
	K	แทน จำนวนข้อของเครื่องมือ
	S_{Xi}^2	แทน คะแนนความแปรปรวนเป็นรายข้อ
	S_{xt}^2	แทน คะแนนความแปรปรวนของเครื่องมือทั้งฉบับ

3. การทดสอบค่าที (t-test) เพื่อเปรียบเทียบค่าเฉลี่ยระหว่างกลุ่ม 2 กลุ่ม โดยใช้สูตรของ ฮินเคิล, เวอร์สมา และ เจอร์ส (Hinkle, Wiersma and Jurs, 1982 : 214)

$$t = \frac{(\bar{X}_1 - \bar{X}_2) (\mu_1 - \mu_2)}{\sqrt{\frac{(n_1 - 1) S_1^2 + (n_2 - 1) S_2^2}{n_1 + n_2 - 2} \left[\frac{1}{n_1} + \frac{1}{n_2} \right]}}$$

เมื่อ t แทน ความแตกต่างของคะแนนเฉลี่ยสองกลุ่ม
 \bar{X}_1 แทน คะแนนเฉลี่ยของกลุ่มตัวอย่างที่ 1
 \bar{X}_2 แทน คะแนนเฉลี่ยของกลุ่มตัวอย่างที่ 2
 n_1 แทน ขนาดของกลุ่มตัวอย่างที่ 1
 n_2 แทน ขนาดของกลุ่มตัวอย่างที่ 2
 S_1^2 แทน ความแปรปรวนของกลุ่มตัวอย่างที่ 1
 S_2^2 แทน ความแปรปรวนของกลุ่มตัวอย่างที่ 2
df มีค่า เท่ากับ $n_1 + n_2 - 2$

4. การทดสอบค่าเอฟ (F-test) ด้วยวิธีการวิเคราะห์ความแปรปรวนแบบทางเดียว (One Way ANOVA) ระหว่างค่าเฉลี่ยของกลุ่มตัวอย่างที่มีมากกว่า 2 กลุ่ม ใช้สูตร (Hinkle, 1982 : 261)

$$F = \frac{MS_B}{MS_W}$$

เมื่อ F แทน ค่าสถิติในการแจกแจงแบบเอฟ (F-Distribution)
 MS_B แทน ความแปรปรวนระหว่างกลุ่ม
 MS_W แทน ความแปรปรวนภายในกลุ่ม

5. ทดสอบค่าเฉลี่ยรายคู่ หลังจากพบความแตกต่างระหว่างค่าเฉลี่ย ด้วยวิธีการของทูกีย์ (Tukey's HSD test) ใช้สูตร (Kirk, 1982 : 116-118)

$$HSD = q_{\alpha ; p, v} \sqrt{\frac{MS \text{ error}}{n}}$$

เมื่อ HSD แทน ค่าวิกฤตของทูกีย์ ย่อมาจาก Honestly Significant Difference

$q_{\alpha ; p, v}$ แทน ค่าที่เป็ดได้จากตารางสถิติสตีวเคนโทซด์เรนจ์ (Studentized Range Statistic) โดยเป็ดที่จำนวนกลุ่มตัวอย่าง คือ P และที่ดักกรีออฟเฟร็ดอมของ MS error ($v = n-p$)

MS error แทน ค่าความคลาดเคลื่อนของความแปรปรวน

n แทน จำนวนคนในกลุ่มตัวอย่างแต่ละกลุ่ม

สูตร กรณีจำนวนสมาชิกในแต่ละกลุ่มไม่เท่ากัน (บุญชม ศรีสะอาด, 2532 : 333)

$$n_i = \frac{K}{\frac{1}{n_1} + \frac{1}{n_2} + \dots + \frac{1}{n_K}}$$

เมื่อ n_i แทน ตัวกลางฮาร์โมนิค

K แทน จำนวนกลุ่มตัวอย่าง

n_1 แทน จำนวนสมาชิกในกลุ่มที่ 1

n_2 แทน จำนวนสมาชิกในกลุ่มที่ 2

n_K แทน จำนวนสมาชิกในกลุ่มที่ K

บทที่ 4

ผลการวิเคราะห์ข้อมูล

การวิเคราะห์ข้อมูลเรื่อง ทักษะของผู้บริหารและครูโรงเรียนประถมศึกษา ต่อการปฏิบัติงานคณะกรรมการการประถมศึกษาจังหวัด ในเขตการศึกษา 2 ผู้วิจัยได้นำเสนอการวิเคราะห์ข้อมูล ตามวัตถุประสงค์และสมมติฐานการวิจัยตามลำดับดังนี้

1. รายละเอียดเกี่ยวกับข้อมูลแบบสอบถามที่ใช้ในการวิเคราะห์และสถานภาพส่วนตัวของผู้ตอบแบบสอบถามที่เป็นกลุ่มตัวอย่างจำแนกตามตัวแปรต่าง ๆ ได้แก่ ตำแหน่ง เพศ อายุ ประสบการณ์การทำงานและจังหวัดที่ปฏิบัติงาน
 2. วิเคราะห์ข้อมูลตามวัตถุประสงค์ และสมมติฐานการวิจัย ทักษะของผู้บริหารและครู ต่อการปฏิบัติงานของคณะกรรมการการประถมศึกษาจังหวัด ในเขตการศึกษา 2 ได้แก่
 - 2.1 วิเคราะห์ทักษะของผู้บริหารและครู ต่อการปฏิบัติงานของคณะกรรมการการประถมศึกษาจังหวัด
 - 2.2 วิเคราะห์เพื่อเปรียบเทียบทักษะของผู้บริหารและครูต่อการปฏิบัติงานของคณะกรรมการการประถมศึกษาจังหวัด
 - 2.3 วิเคราะห์เพื่อเปรียบเทียบทักษะของผู้บริหารที่มีเพศต่างกัน ต่อการปฏิบัติงานคณะกรรมการการประถมศึกษาจังหวัด
 - 2.4 วิเคราะห์เพื่อเปรียบเทียบทักษะของครู ต่อการปฏิบัติงานของคณะกรรมการการประถมศึกษาจังหวัด ตามตัวแปรด้านเพศ อายุ ประสบการณ์การทำงานและจังหวัดที่ปฏิบัติงานต่างกัน
 3. ประมวลและวิเคราะห์ความคิดเห็นและข้อเสนอแนะของผู้บริหารและครู ต่อการปฏิบัติงานของคณะกรรมการการประถมศึกษาจังหวัด
- สำหรับรายละเอียดจะได้นำเสนอเป็นลำดับไป

สัญลักษณ์ และอักษรที่ใช้ในการเสนอข้อมูล มีดังต่อไปนี้

N	แทน	ขนาด หรือจำนวนของกลุ่มตัวอย่าง
\bar{X}	แทน	ค่าเฉลี่ยของคะแนน (Arithmetic Mean)
SD	แทน	ค่าส่วนเบี่ยงเบนมาตรฐาน (Standard Deviation)
Source	แทน	แหล่งความแปรปรวน
SS	แทน	ผลบวกยกกำลังสองของคะแนน (Sum of Square)
MS	แทน	ค่าเฉลี่ยผลบวกยกกำลังสองของคะแนน (Mean of Square)
t	แทน	ค่าที่ใช้ในการทดสอบค่าที (t-Distribution)
F	แทน	ค่าที่ใช้ในการทดสอบค่าเอฟ (F-Distribution)
df	แทน	ค่าชั้นแห่งความเป็นอิสระ (Degree of Freedom)

ผลการวิเคราะห์ข้อมูล

1. รายละเอียดเกี่ยวกับข้อมูลแบบสอบถาม และสถานภาพส่วนตัวของผู้ตอบแบบสอบถาม ที่เป็นกลุ่มตัวอย่างการวิจัย จำแนกตามตัวแปรต่าง ๆ ปรากฏผลดังรายละเอียดตามตาราง 3 และ 4

ตาราง 3 จำนวนแบบสอบถามที่นำมาวิเคราะห์

ผู้ตอบแบบสอบถาม	จำนวนแบบสอบถาม		ร้อยละ	แบบสอบถามที่มี ความสมบูรณ์	ร้อยละ
	ที่ส่งไป	ที่ได้รับคืน			
ผู้บริหาร	53	53	100	53	100
ครูผู้สอน	335	272	81.19	260	77.61
รวม	388	325	83.76	313	81.19

จากตาราง 3 แสดงว่า ผู้ตอบแบบสอบถามเป็นผู้บริหารและครู โดยส่งแบบสอบถามถึงผู้บริหารจำนวน 53 ชุด ได้รับคืนมาทั้งหมด คิดเป็นร้อยละ 100 เป็นแบบสอบถามที่สมบูรณ์ทุกชุด ส่วนแบบสอบถามที่ส่งไปให้ครูจำนวน 335 ชุด ได้รับคืนมาจำนวน 272 ชุด เป็นแบบสอบถามที่สมบูรณ์ 260 ชุด คิดเป็นร้อยละ 77.61 รวมแบบสอบถามทั้งหมดจำนวน 388 ชุด ส่งไปแล้วได้รับคืนจำนวน 325 ชุด เป็นแบบสอบถามที่สมบูรณ์ จำนวน 313 ชุด คิดเป็นร้อยละ 81.19

ตาราง 4 จำนวนกลุ่มตัวอย่างที่นำมาวิเคราะห์ จำแนก ตามตัวแปรต่าง ๆ

ตัวแปร	ผู้บริหาร		ครู		รวม		
	จำนวน	ร้อยละ	จำนวน	ร้อยละ	จำนวน	ร้อยละ	
เพศ	ชาย	37	69.80	120	46.20	157	50.20
	หญิง	16	30.20	140	53.80	156	49.80
รวม	53	100.00	260	100.00	313	100.00	
อายุ	ต่ำกว่า 35 ปี	4	7.50	77	29.70	81	26.00
	35 ปีขึ้นไป	49	92.50	182	70.30	231	73.00
	รวม	53	100.00	259	100.00	312	100.00

ตาราง 4 (ต่อ)

ตัวแปร	ผู้บริหาร		ครู		รวม	
	จำนวน	ร้อยละ	จำนวน	ร้อยละ	จำนวน	ร้อยละ
ประสบการณ์การทำงาน						
ต่ำกว่า 12 ปี	7	13.20	75	28.80	82	26.20
12 ปีขึ้นไป	46	86.80	185	71.20	231	73.80
รวม	53	100.00	260	100.00	313	100.00
จังหวัดที่ปฏิบัติงาน						
ยะลา	7	13.20	73	28.10	80	25.60
ปัตตานี	19	35.80	81	31.20	100	31.00
นราธิวาส	18	34.00	68	26.20	86	27.50
สตูล	9	17.00	38	14.60	47	15.00
รวม	53	100.00	260	100.00	313	100.00

จากตาราง 4 แสดงว่า กลุ่มตัวอย่างที่เป็นผู้บริหาร จำนวน 53 คน เป็นเพศชาย จำนวน 37 คน คิดเป็นร้อยละ 69.80 เพศหญิง จำนวน 16 คน คิดเป็นร้อยละ 30.20 ส่วนกลุ่มตัวอย่างที่เป็นครู จำนวน 260 คน เป็นเพศชายจำนวน 120 คน คิดเป็นร้อยละ 46.20 เพศหญิงจำนวน 140 คน คิดเป็นร้อยละ 53.80

กลุ่มตัวอย่างที่เป็นผู้บริหารที่ปฏิบัติงานอยู่ในจังหวัดยะลา จำนวน 7 คน คิดเป็นร้อยละ 13.20 บัณฑิต จำนวน 19 คน คิดเป็นร้อยละ 35.80 นราธิวาส จำนวน 18 คน คิดเป็นร้อยละ 34.00 และสตูลจำนวน 9 คน คิดเป็นร้อยละ 17.00 ส่วนกลุ่มตัวอย่างที่เป็นครูที่ปฏิบัติงานอยู่ในจังหวัดยะลา จำนวน 73 คน คิดเป็นร้อยละ 28.10 บัณฑิต จำนวน 81 คน คิดเป็นร้อยละ 31.20 นราธิวาส จำนวน 68 คน คิดเป็นร้อยละ 26.20 และสตูล จำนวน 38 คน คิดเป็นร้อยละ 14.60

2. ผลการวิเคราะห์ข้อมูลตามวัตถุประสงค์ และสมมติฐานการวิจัยที่เสนอของผู้บริหารและครู ต่อการปฏิบัติงานของคณะกรรมการการประถมศึกษาจังหวัดในเขตการศึกษา 2 ได้แก่

2.1 ผลการวิเคราะห์ที่เสนอของผู้บริหารและครู ต่อการปฏิบัติงานของคณะกรรมการการประถมศึกษาจังหวัด ตามภารกิจงาน 7 องค์ประกอบ เพื่อให้สอดคล้องกับวัตถุประสงค์ที่กำหนด ปรากฏผลดังรายละเอียดตามตาราง 5-12

ตาราง 5 ค่าเฉลี่ยและค่าความเบี่ยงเบนมาตรฐานของทัศนคติของผู้บริหารและครูต่อการปฏิบัติงานของคณะกรรมการการประถมศึกษาจังหวัด
ในรายองค์ประกอบ

การปฏิบัติงานของคณะกรรมการ การประถมศึกษาจังหวัด	ผู้บริหาร (N = 53)			ครู (N = 260)		
	\bar{X}	SD	แปลความ	\bar{X}	SD	แปลความ
นโยบายและแผน	3.82	.62	เห็นด้วย	3.77	.59	เห็นด้วย
การจัดสรรงบประมาณ	3.89	.64	เห็นด้วย	3.74	.72	เห็นด้วย
การยุบ รวมโรงเรียน	3.69	.92	เห็นด้วย	3.81	.77	เห็นด้วย
การแต่งตั้งผู้บริหารการศึกษา	3.73	.77	เห็นด้วย	3.84	.73	เห็นด้วย
การพิจารณาความดีความชอบ	3.48	.89	ไม่แน่ใจ	3.57	.75	เห็นด้วย
การออกระเบียบปฏิบัติ	3.81	.82	เห็นด้วย	3.83	.75	เห็นด้วย
การปฏิบัติงานอื่น ๆ ที่กฎหมายกำหนด	3.94	.83	เห็นด้วย	3.86	.83	เห็นด้วย
องค์ประกอบรวม	3.77	.67	เห็นด้วย	3.77	.62	เห็นด้วย

จากตาราง 5 แสดงว่า ทิศนะผู้บริหารต่อการปฏิบัติงานของคณะกรรมการ
การประถมศึกษาจังหวัดในองค์ประกอบรวมอยู่ในระดับ เห็นด้วย ($\bar{X} = 3.77$) และ
ในแต่ละองค์ประกอบที่ศนะของผู้บริหารก็อยู่ในระดับ เห็นด้วย เช่นเดียวกัน นอก
จากองค์ประกอบพิจารณาความดีความชอบ ทิศนะของผู้บริหารอยู่ในระดับ ไม่แน่ใจ
($\bar{X} = 3.48$) โดยแต่ละองค์ประกอบมีค่าเฉลี่ยเรียงลำดับจากมากไปหาน้อย ดังนี้
การปฏิบัติงานอื่น ๆ ที่กฎหมายกำหนด ($\bar{X} = 3.94$) การจัดสรรงบประมาณ
($\bar{X} = 3.94$) การจัดสรรงบประมาณ ($\bar{X} = 3.89$) นโยบายและแผน ($\bar{X} = 3.82$)
การออกระเบียบปฏิบัติ ($\bar{X} = 3.81$) การแต่งตั้งผู้บริหารการศึกษา ($\bar{X} = 3.73$)
การยุบ รวมโรงเรียน ($\bar{X} = 3.69$) การพิจารณาความดีความชอบ ($\bar{X} = 3.48$)

ส่วนทิศนะของครูต่อการปฏิบัติงานของคณะกรรมการการประถมศึกษา
จังหวัดในองค์ประกอบรวมอยู่ในระดับ เห็นด้วย ($\bar{X} = 3.77$) และแต่ละองค์ประกอบ
ก็อยู่ในระดับที่เห็นด้วยเช่นเดียวกัน โดยแต่ละองค์ประกอบมีค่าเฉลี่ยเรียงลำดับจาก
มากไปหาน้อยดังนี้ การปฏิบัติงานอื่นที่กฎหมายกำหนด ($\bar{X} = 3.86$) การแต่งตั้ง
ผู้บริหารการศึกษา ($\bar{X} = 3.84$) การออกระเบียบปฏิบัติ ($\bar{X} = 3.83$) การยุบ
รวมโรงเรียน ($\bar{X} = 3.81$) นโยบายและแผน ($\bar{X} = 3.77$) การจัดสรรงบประมาณ
($\bar{X} = 3.74$) การพิจารณาความดีความชอบ ($\bar{X} = 3.57$)

ตาราง 6 ค่าเฉลี่ยและค่าความเบี่ยงเบนมาตรฐานของทัศนคติของผู้บริหารและครู ต่อ
การปฏิบัติงานของคณะกรรมการการประถมศึกษาจังหวัด ในองค์ประกอบ
นโยบายและแผน

ข้อ	นโยบายและแผน	(N = 313)		
		\bar{X}	SD	แปลความ
1	กำหนดนโยบายไว้ชัดเจนเพื่อเป็นแนวทาง ในการดำเนินงาน	3.95	.72	เห็นด้วย
2	กำหนดนโยบายไว้สอดคล้องกับภารกิจ สภาพปัจจุบัน ปัญหา และความต้องการ ในการพัฒนา	3.82	.72	เห็นด้วย
3	กำหนดนโยบายไว้สอดคล้องกับนโยบายของ หน่วยงานต้นสังกัดและนโยบายของรัฐบาล	3.95	.69	เห็นด้วย
4	กำหนดเป้าหมายการพัฒนาแต่ละด้านไว้ ชัดเจนสามารถวัดได้	3.74	.77	เห็นด้วย
5	กำหนดกิจกรรม/งาน/โครงการ สนองตอบ ต่อสภาพปัญหา และความต้องการของ หน่วยงานระดับ สปจ. สปอ. กลุ่ม โรงเรียน และโรงเรียน	3.77	.76	เห็นด้วย
6	กำหนดกิจกรรม/งาน/โครงการ สอดคล้อง กับวงเงินงบประมาณ	3.68	.79	เห็นด้วย
7	มีแผนพัฒนาการศึกษาประจำปี มีระบบที่ สัมพันธ์กันทั้งนโยบาย เป้าหมาย กิจกรรม และงบประมาณ	3.77	.75	เห็นด้วย
8	มีแผนพัฒนาการศึกษาประจำปีที่มีความ เป็นไปได้ด้านทรัพยากร และงบประมาณ ที่ใช้ดำเนินการ	3.73	.69	เห็นด้วย

ข้อ	นโยบายและแผน	(N = 313)		
		\bar{X}	SD	แปลความ
9	มีแผนพัฒนาการศึกษาประจำปีที่หน่วยงาน ระดับปฏิบัติสามารถนำไปปฏิบัติได้	3.75	.76	เห็นด้วย
10	จัดระบบการนิเทศ กำกับ ติดตาม และ ประเมินผลแผนพัฒนาการศึกษาประจำปี ไว้อย่างมีประสิทธิภาพ	3.59	.94	เห็นด้วย
	รวมทุกงาน	3.78	.60	เห็นด้วย

จากตาราง 6 แสดงว่า ทัศนคติของผู้บริหารและครู ต่อการปฏิบัติงาน
ของคณะกรรมการการประถมศึกษาจังหวัด ในองค์ประกอบนโยบายและแผน รวมทุก
งานอยู่ในระดับ เห็นด้วย ($\bar{X} = 3.78$) และแต่ละงาน ทัศนคติของผู้บริหารและครูอยู่
ในระดับ เห็นด้วย เช่นเดียวกัน

ตาราง 7 ค่าเฉลี่ยและค่าความเบี่ยงเบนมาตรฐานของทัศนคติของผู้บริหารและครู ต่อ
การปฏิบัติงานของคณะกรรมการการประถมศึกษาจังหวัด ในองค์ประกอบ
การจัดสรรงบประมาณ

ข้อ	การจัดสรรงบประมาณ	(N = 313)		
		X	SD	แปลความ
11.	แจ้งนโยบาย เป้าหมาย กิจกรรม และ เงื่อนไขงบประมาณให้หน่วยงานระดับ สปอ. กลุ่มโรงเรียน และโรงเรียนทราบล่วงหน้า	3.78	.87	เห็นด้วย
12	แจ้งปฏิทินการจัดทำแผนพัฒนาการศึกษา และคำบอด้งงบประมาณประจำปีให้หน่วยงาน ระดับ สปอ. กลุ่มโรงเรียนและโรงเรียน ถือปฏิบัติ	3.81	.84	เห็นด้วย
13	พิจารณาอนุมัติจัดสรรงบประมาณตาม แผนพัฒนา และงบประมาณประจำปีตามที่ หน่วยงานระดับล่างเสนอ	3.66	.83	เห็นด้วย
14	แจ้งให้หน่วยงานระดับล่างทราบถึงวงเงิน งบประมาณที่ได้รับจัดสรรจากหน่วยงาน เจ้าสังกัด (สปช.)	3.85	.80	เห็นด้วย
15	กำหนดมาตรการให้หน่วยงานระดับ สปอ. กลุ่มโรงเรียน และโรงเรียน บริหาร งบประมาณอย่างเป็นระบบ	3.82	.85	เห็นด้วย
16	ติดตาม กำกับ ให้หน่วยงานระดับ สปอ. กลุ่มโรงเรียน และโรงเรียน ใช้จ่ายเงิน งบประมาณตามแผนงาน/งาน/โครงการ	3.76	.86	เห็นด้วย
17	ติดตาม กำกับ ให้การเบิกจ่ายเงินงบประมาณ ทุกหมวดทันตามกำหนด	3.74	.91	เห็นด้วย
18	กำหนดให้หน่วยงานระดับโรงเรียนใช้จ่าย เงินงบประมาณหมวดค่าตอบแทน วัสดุ ได้เช่นเดียวกับหน่วยงานระดับอื่น	3.81	.90	เห็นด้วย

ข้อ	การจัดสรรงบประมาณ	(N = 313)		
		\bar{X}	SD	แปลความ
19	ประเมินผลการใช้เงินงบประมาณแผ่นดิน และเงินสนับสนุนอื่น ๆ หลังสิ้นสุดแผน พัฒนาการศึกษาและแผนปฏิบัติการ ประจำปี	3.72	.88	เห็นด้วย
20	วิเคราะห์แผนพัฒนาการศึกษาประจำปี และแผนปฏิบัติการประจำปี ของ สปจ. เพื่อดูความเหมาะสมและความเป็นไปได้	3.72	.84	เห็นด้วย
รวมทุกงาน		3.77	.71	เห็นด้วย

จากตาราง 7 แสดงว่า ทักษะของผู้บริหารและครู ต่อการปฏิบัติงานของ
คณะกรรมการการประถมศึกษาจังหวัด ในองค์ประกอบการจัดสรรงบประมาณ รวมทุกงาน
อยู่ในระดับ "เห็นด้วย" ($\bar{X} = 3.77$) และแต่ละงานทักษะของผู้บริหารและครูอยู่
ในระดับ "เห็นด้วย" เช่นเดียวกัน

ตาราง 8 ค่าเฉลี่ยและค่าความเบี่ยงเบนมาตรฐานของทัศนคติของผู้บริหารและครู
ต่อการปฏิบัติงานของคณะกรรมการการประถมศึกษาจังหวัด ในองค์ประกอบ
การยุบ รวมโรงเรียน

ข้อ	การยุบ รวมโรงเรียน	(N = 313)		
		\bar{X}	SD	แปลความ
21	จัดโครงการช่วยเหลือเด็กอยู่ห่างไกลให้มี โอกาสเข้าเรียนในระดับประถมศึกษาอย่าง ทั่วถึง	3.82	.92	เห็นด้วย
22	สนับสนุนให้โรงเรียนที่อยู่ห่างไกลเปิด ชั้นเรียนสำหรับเด็กก่อนเกณฑ์บังคับ	3.87	.92	เห็นด้วย
23	สนับสนุนให้ครูที่สอนในห้องที่ทรุดโทรม มีสวัสดิการพิเศษ	3.91	1.01	เห็นด้วย
24	จัดโครงการเยี่ยมชมโรงเรียนในห้องที่ ทรุดโทรมภาคเรียนละ 1 ครั้ง	3.79	1.00	เห็นด้วย
25	สนับสนุนให้โรงเรียนใช้ทรัพยากรและ บุคลากรในห้องถิ่นให้เกิดประโยชน์ต่อ โรงเรียน	3.94	.89	เห็นด้วย
26	ส่งเสริมให้โรงเรียนเปิดสอนวิชาชีพแก่ ท้องถิ่น	3.81	.94	เห็นด้วย
27	ส่งเสริมให้โรงเรียนเป็นแหล่งเผยแพร่ วิทยาการแก่ท้องถิ่น	3.83	.91	เห็นด้วย
28	กำหนดมาตรการช่วยเหลือทางวิชาการ เป็นกรณีพิเศษแก่โรงเรียนขนาดเล็กสุดและ อยู่ในห้องที่ทรุดโทรม	3.78	.96	เห็นด้วย

ข้อ	การยุบ รวมโรงเรียน	(N = 313)		
		\bar{X}	SD	แปลความ
29	มีการยุบรวมโรงเรียนขนาดเล็กสุด โดย การจัดระดับ-ส่ง นักเรียน	3.36	1.08	ไม่แน่ใจ
30	มีมาตรการป้องกัน และคุ้มครองสวัสดิภาพ ครูในถิ่นทุรกันดารอย่างมีประสิทธิภาพ	3.77	1.09	เห็นด้วย
	รวมทุกงาน	3.79	.80	เห็นด้วย

จากตาราง 8 แสดงว่า ทัศนคติของผู้บริหารและครู ต่อการปฏิบัติงานของ คณะกรรมการการประถมศึกษาจังหวัด ในองค์ประกอบ การยุบ รวมโรงเรียน รวม ทุกงานอยู่ในระดับ "เห็นด้วย," ($\bar{X} = 3.79$) และเมื่อพิจารณาแต่ละงานพบว่า ทัศนคติของผู้บริหารและครูอยู่ในระดับ "เห็นด้วย," นอกจากงานการยุบ รวมโรงเรียน ขนาดเล็กสุด ทัศนคติอยู่ในระดับ "ไม่แน่ใจ," ($\bar{X} = 3.36$)

ตาราง 9 ค่าเฉลี่ย และค่าความเบี่ยงเบนมาตรฐานของทัศนคติของผู้บริหารและครู
ต่อการปฏิบัติงานของคณะกรรมการการประถมศึกษาจังหวัด ในองค์ประกอบ
การแต่งตั้งผู้บริหารการศึกษา ..

ข้อ	การแต่งตั้งผู้บริหารการศึกษา	(N = 313)		
		\bar{X}	SD	แปลความ
31	ย้าย หน.ปอ. โดยยึดถือประโยชน์ของ ราชการ	3.93	.91	เห็นด้วย
32	ย้ายผู้บริหารโรงเรียน โดยยึดถือประโยชน์ ของราชการ	3.87	.94	เห็นด้วย
33	แต่งตั้ง ปน.ปอ. โดยยึดถือประโยชน์ ของราชการ	3.91	.88	เห็นด้วย
34	แต่งตั้งผู้บริหารโรงเรียน โดยยึดถือ ประโยชน์ของราชการ	3.90	.91	เห็นด้วย
35	แต่งตั้ง หน.ปอ. โดยใช้หลักเกณฑ์เป็น แนวทางในการพิจารณา	3.89	.85	เห็นด้วย
36	แต่งตั้งผู้บริหารโรงเรียน โดยใช้หลักเกณฑ์ เป็นแนวทางในการพิจารณา	3.83	.90	เห็นด้วย
37	โยกย้าย หน.ปอ. โดยใช้หลักเกณฑ์ เป็นแนวทางในการพิจารณา	3.84	.87	เห็นด้วย
38	โยกย้ายผู้บริหารโรงเรียน โดยใช้ หลักเกณฑ์เป็นแนวทางในการพิจารณา	3.83	.90	เห็นด้วย
39	แต่งตั้ง โยกย้าย ครวมเดียวกัน เมื่อ สิ้นปีงบประมาณ	3.50	1.10	เห็นด้วย
40	แต่งตั้ง โยกย้าย ระหว่างปีงบประมาณ เมื่อเกิดตำแหน่งว่างลง	3.72	.99	เห็นด้วย
รวมทุกงาน		3.82	.74	เห็นด้วย

จากตาราง 9 แสดงว่า ทักษะของผู้บริหารและครู ต่อการปฏิบัติงานของ คณะกรรมการการประถมศึกษาจังหวัด ในองค์ประกอบการแต่งตั้งผู้บริหารการศึกษา รวมทุกงานอยู่ในระดับ "เห็นด้วย" ($\bar{X} = 3.82$) และแต่ละงานทักษะของผู้บริหาร และครูอยู่ในระดับ "เห็นด้วย" เช่นเดียวกัน

ตาราง 10 ค่าเฉลี่ย และค่าความเบี่ยงเบนมาตรฐานของทักษะของผู้บริหารและครู ต่อการปฏิบัติงานของคณะกรรมการการประถมศึกษาจังหวัด ในองค์ประกอบ การพิจารณาความดีความชอบ

ข้อ	การพิจารณาความดีความชอบ	(N - 313)		
		\bar{X}	SD	แปลความ
41	พิจารณาให้บำเหน็จ 2 ชั้น แก่ ข้าราชการครูที่มีความรู้ ความสามารถ มีปริมาณงาน และคุณภาพงานอยู่ในเกณฑ์ ดีมาก	3.83	1.04	เห็นด้วย
42	พิจารณาให้บำเหน็จ 2 ชั้น แก่ข้าราชการครู ที่มีความวิริยะ อุตสาหะ เสียสละ แม้ปริมาณ งาน และคุณภาพของงานอยู่ระดับปานกลาง	3.76	.99	เห็นด้วย
43	พิจารณาให้บำเหน็จ 2 ชั้น แก่ข้าราชการ ครูที่มีปริมาณงานและคุณภาพงานในระดับ ปานกลาง แต่เว้นบำเหน็จ 2 ชั้น เป็น ระยะเวลา 7-10 ปี	3.35	1.09	ไม่แน่ใจ
44	พิจารณาความดีความชอบโดยใช้เครื่องมือ ประเมินค่าและเกณฑ์จำแนกรายองค์ประกอบ	3.87	1.04	เห็นด้วย

ข้อ	การพิจารณาความดีความชอบ	(N = 313)		แปลความ
		\bar{X}	SD	
45	พิจารณาความดีความชอบด้วยความเป็นธรรม	3.87	1.06	เห็นด้วย
46	พิจารณาความดีความชอบโดยใช้เครื่องมือ ประเมินค่า	3.40	1.06	ไม่แน่ใจ
47	พิจารณาความดีความชอบโดยยึดตามที่ หน่วยงานต้นสังกัดเสนอ	3.57	1.02	เห็นด้วย
48	เปิดให้มีการร้องทุกข์ในรายที่คิดว่าไม่ได้ รับความเป็นธรรม	3.49	1.13	ไม่แน่ใจ
49	ครูมีความเชื่อมั่นต่อการพิจารณาความดี ความชอบในรูปแบบคณะกรรมการ	3.43	1.02	ไม่แน่ใจ
50	การพิจารณาความดีความชอบผลออกมา ตรงกันกับสายตามุคคณภายนอก	3.42	1.03	ไม่แน่ใจ
	รวมทุกงาน	3.56	.78	เห็นด้วย

จากตาราง 10 แสดงว่า ทัศนะของผู้บริหารและครู ต่อการปฏิบัติงานของ คณะกรรมการการประถมศึกษาจังหวัด ในองค์ประกอบการพิจารณาความดีความชอบ รวมทุกงานอยู่ในระดับ "เห็นด้วย" ($\bar{X} = 3.56$) และแต่ละงานที่ทัศนะของผู้บริหาร และครูอยู่ในระดับที่ "เห็นด้วย," จำนวน 5 งาน และอยู่ในระดับ "ไม่แน่ใจ," จำนวน 5 งาน เช่นเดียวกัน

ตาราง 11 ค่าเฉลี่ย และค่าความเบี่ยงเบนมาตรฐานของทัศนคติของผู้บริหารและครู
ต่อการปฏิบัติงานของคณะกรรมการการประถมศึกษาจังหวัด ในองค์ประกอบ
การออกระเบียบปฏิบัติ

ข้อ	การออกระเบียบปฏิบัติ	(N = 313)		
		\bar{X}	SD	แปลความ
51	เปิดโอกาสให้ครูได้มีส่วนร่วมและแสดง ความคิดเห็นในการออกระเบียบใด ๆ	3.80	.94	เห็นด้วย
52	พิจารณาออกระเบียบที่เหมาะสมกับ สภาพท้องถิ่น	3.88	.90	เห็นด้วย
53	ออกระเบียบที่ส่งผลต่อการพัฒนาคุณภาพ การศึกษาของ สปจ.	3.82	.87	เห็นด้วย
54	ออกระเบียบที่สามารถนำไปปฏิบัติได้จริง	3.96	.92	เห็นด้วย
55	ออกระเบียบที่เกิดผลดีแก่ผู้ปฏิบัติ	3.93	.89	เห็นด้วย
56	ออกระเบียบที่ไม่ขัดหรือแย้งกับระเบียบของ สปจ. และกฎหมายอื่น ๆ	4.01	.80	เห็นด้วย
57	ออกระเบียบกำหนดวาระให้ผู้บริหาร โรงเรียนอยู่ในตำแหน่ง คราวละ 4-6 ปี	3.62	1.09	เห็นด้วย
58	ออกระเบียบกำหนดวาระให้ หน.ปอ. อยู่ในตำแหน่งคราวละ 4-6 ปี	3.63	1.04	เห็นด้วย
59	กจป. ในฐานะผู้ออกระเบียบ และเป็น ผู้ใช้ระเบียบ ได้ถือปฏิบัติโดยเสมอภาค	3.78	.98	เห็นด้วย
60	ปรับปรุง แก้ไข ระเบียบต่าง ๆ ให้ ทันเหตุการณ์	3.86	.96	เห็นด้วย
รวมทุกงาน		3.83	.96	เห็นด้วย

จากตาราง 11 แสดงว่า ที่ศนะของผู้บริหารและครู ต่อการปฏิบัติงานของ คณะกรรมการการประถมศึกษาจังหวัด ในองค์ประกอบการอกระเบียบปฏิบัติ รวมทั้ง งาน อยู่ในระดับ "เห็นด้วย" ($\bar{X} = 3.83$) และแต่ละงานที่ศนะของผู้บริหารและ ครูอยู่ในระดับ "เห็นด้วย" เช่นเดียวกัน

ตาราง 12 ค่าเฉลี่ย และค่าความเบี่ยงเบนมาตรฐานของที่ศนะของผู้บริหารและครู ต่อการปฏิบัติงานของคณะกรรมการการประถมศึกษาจังหวัด ในองค์ประกอบ การปฏิบัติงานอื่นที่กฎหมายกำหนด

ข้อ	การปฏิบัติงานอื่นที่กฎหมายกำหนด	(N = 313)		แปลความ
		\bar{X}	SD	
61	ดำเนินการเพื่อสนับสนุนให้ข้าราชการครู มีความก้าวหน้าในวิชาชีพ	3.91	.98	เห็นด้วย
62	ดำเนินการเพื่อยกระดับวิชาชีพครู ให้เป็นอาชีพที่มีเกียรติและศักดิ์ศรี	3.96	.99	เห็นด้วย
63	ดำเนินการเปิดชั้นเรียนชั้น ม.1 ใน โรงเรียนที่มีความพร้อม	3.63	1.00	เห็นด้วย
64	เร่งรัดให้มีการลดอัตราการตกซ้ำชั้น	3.81	.94	เห็นด้วย
65	เร่งรัดให้มีการลดอัตราการขาดเรียน	3.95	.91	เห็นด้วย
66	รณรงค์หาทุนสนับสนุนโครงการอาหาร กลางวัน	3.91	.96	เห็นด้วย
67	ติดตามการดำเนินงานของ สปจ. ต่อการ เกณฑ์เด็กเข้าเรียนให้ได้ตามเป้าหมาย	3.86	.91	เห็นด้วย
68	ดำเนินการให้ สปจ. เร่งรัดพัฒนา คุณภาพอย่างจริงจัง	3.89	.98	เห็นด้วย

ข้อ	การปฏิบัติงานอื่นที่กฎหมายกำหนด	(N = 313)		แปลความ
		\bar{X}	SD	
69	เร่งรัดให้ สปจ. ปรับปรุงประสิทธิภาพ ในการจัดกิจกรรมการเรียนการสอนใน โรงเรียน	3.89	.96	เห็นด้วย
70	สนับสนุนให้มีการอบรม สัมมนา คุณธรรม และจริยธรรมแก่ข้าราชการครู	3.91	1.04	เห็นด้วย
รวมทุกงาน		3.87	.83	เห็นด้วย

จากตาราง 12 แสดงว่า ทัศนคติของผู้บริหารและครู ต่อการปฏิบัติงานของ คณะกรรมการการประถมศึกษาจังหวัด ในองค์ประกอบการปฏิบัติงานอื่นที่กฎหมายกำหนด รวมทุกงานอยู่ในระดับ "เห็นด้วย" ($\bar{X} = 3.87$) และแต่ละงานทัศนคติของผู้บริหาร และครูอยู่ในระดับ "เห็นด้วย" เช่นเดียวกัน

2.2 ผลการวิเคราะห์เพื่อเปรียบเทียบทัศนคติของผู้บริหารและครู ต่อ การปฏิบัติงานของคณะกรรมการการประถมศึกษาจังหวัด ในเขตการศึกษา 2 ปากฎผล ดังรายละเอียดตามตาราง 13

ตาราง 13 เปรียบเทียบระดับทัศนคติของผู้บริหารและครู ต่อการปฏิบัติงานของคณะกรรมการประถมศึกษาจังหวัด

การปฏิบัติงานของคณะกรรมการ	ผู้บริหาร		ครู		t	p > t
	\bar{X}	SD	\bar{X}	SD		
การประถมศึกษาจังหวัด	(N = 53)	(N = 260)				
นโยบายและแผน	3.82	.62	3.77	.59	.63	.541
การจัดสรรงบประมาณ	3.89	.64	3.74	.72	1.36	.142
การยุบ รวมโรงเรียน	3.69	.92	3.81	.77	.94	.407
การแต่งตั้งผู้บริหารการศึกษา	3.73	.77	3.84	.73	.99	.340
การพิจารณาความดีความชอบ	3.48	.89	3.57	.75	.82	.468
การออกกระเบียปฏิบัติ	3.81	.82	3.83	.75	.18	.866
การปฏิบัติงานอื่น ๆ ที่กฎหมายกำหนด	3.94	.83	3.86	.83	.65	.519
องค์ประกอบรวม	3.77	.67	3.77	.62	.08	.936

จากตาราง 13 แสดงว่า ที่สนระหว่างผู้บริหารกับครู ต่อการปฏิบัติงานของคณะกรรมการการประถมศึกษาจังหวัดทั้งในองค์ประกอบรวม และรายองค์ประกอบไม่แตกต่างกันอย่างมีนัยสำคัญทางสถิติ ซึ่งขัดแย้งกับสมมติฐานในข้อ 1

2.3 ผลการวิเคราะห์เพื่อเปรียบเทียบที่สนของผู้บริหาร ที่แตกต่างกันต่อการปฏิบัติงานของคณะกรรมการการประถมศึกษาจังหวัด ในเขตการศึกษา 2 ปรากฏผลดังรายละเอียดตามตาราง 14

ตาราง 14 เปรียบเทียบทัศนคติของผู้บริหารที่มีเพศต่างกัน ต่อการปฏิบัติงานของคณะกรรมการการประถมศึกษาจังหวัด

การปฏิบัติงานของคณะกรรมการ การประถมศึกษาจังหวัด	ชาย (N = 37)		หญิง (N = 16)		t	P > t
	\bar{X}	SD	\bar{X}	SD		
นโยบายและแผน	3.82	.69	3.82	.45	.02	.983
การจัดสรรงบประมาณ	3.90	.67	3.85	.54	.24	.794
การยุบ รวมโรงเรียน	3.61	1.04	3.87	.55	1.19	.242
การแต่งตั้งผู้บริหารการศึกษา	3.70	.81	3.78	.67	.35	.705
การพิจารณาความดีความชอบ	3.45	.93	3.53	.80	.31	.744
การออกระเบียบปฏิบัติ	3.83	.89	3.75	.65	.35	.691
การปฏิบัติงานอื่นที่กฎหมายกำหนด	3.98	.90	3.83	.64	.58	.508
องค์ประกอบรวม	3.75	.73	3.78	.50	.11	.904

จากตาราง 14 แสดงว่า ที่สนระหว่างผู้บริหารเพศชายกับเพศหญิงต่อการปฏิบัติงานของคณะกรรมการการประถมศึกษาจังหวัด ทั้งในแต่ละองค์ประกอบ และองค์ประกอบรวม ไม่แตกต่างกันอย่างมีนัยสำคัญทางสถิติ ซึ่งขัดแย้งกับสมมติฐานในข้อ 2

2.4 ผลการวิเคราะห์เพื่อเปรียบเทียบที่สนของครู ต่อการปฏิบัติงานของคณะกรรมการการประถมศึกษาจังหวัด ตามตัวแปรด้าน เพศ อายุ ประสบการณ์การทำงาน และจังหวัดที่ปฏิบัติงาน ปรากฏผลดังรายละเอียดตามตาราง 15-18

ตาราง 15 เปรียบเทียบทัศนคติของครูที่มีเพศต่างกัน ต่อการปฏิบัติงานของคณะกรรมการการประถมศึกษาจังหวัด

การปฏิบัติงานของคณะกรรมการ การประถมศึกษาจังหวัด	ชาย (N = 120)		หญิง (N = 140)		t	P > t
	\bar{X}	SD	\bar{X}	SD		
นโยบายและแผน	3.70	.61	3.81	.57	1.48	.142
การจัดสรรงบประมาณ	3.68	.76	3.79	.68	1.25	.218
การยุบ รวมโรงเรียน	3.72	.80	3.87	.73	.167	.095
การแต่งตั้งผู้บริหารการศึกษา	3.75	.75	3.91	.71	1.67	.099
การพิจารณาความดีความชอบ	3.48	.76	3.65	.73	1.81	.073
การออกระเบียบปฏิบัติ	3.74	.78	3.90	.71	1.70	.094
การปฏิบัติงานอื่นที่กฎหมายกำหนด	3.69	.88	3.99	.75	2.98	.004
องค์ประกอบรวม	3.68	.65	3.85	.58	2.16	.033

จากตาราง 15 แสดงว่า ที่สนระหว่างครูเพศชายกับเพศหญิง ต่อ การปฏิบัติงานของคณะกรรมการการประถมศึกษาจังหวัดในรายองค์ประกอบ พบว่า การปฏิบัติงานอื่นที่กฎหมายกำหนดแตกต่างกันอย่างมีนัยสำคัญทางสถิติ ($P = .004$) และองค์ประกอบรวมแตกต่างกันอย่างมีนัยสำคัญทางสถิติ ($P = .033$) ซึ่งเป็นไปตาม สมมติฐานข้อ 3 ส่วนองค์ประกอบอื่น ๆ ไม่แตกต่างกันอย่างมีนัยสำคัญทางสถิติ

ตาราง 16 เปรียบเทียบทัศนคติของครูที่มีอายุต่างกัน ต่อการปฏิบัติงานของคณะกรรมการการประถมศึกษาจังหวัด

การปฏิบัติงานของคณะกรรมการ การประถมศึกษาจังหวัด	อายุต่ำกว่า 35 ปี (N = 77)		อายุ 35 ปี ขึ้นไป (N = 182)		t	P > t
	\bar{X}	SD	\bar{X}	SD		
นโยบายและแผน	3.81	.50	3.74	.62	1.03	.302
การจัดสรรงบประมาณ	3.74	.67	3.74	.74	.00	.998
การยุบ รวมโรงเรียน	3.76	.74	3.82	.78	.55	.576
การแต่งตั้งผู้บริหารการศึกษา	3.83	.69	3.83	.75	.01	.989
การพิจารณาความดีความชอบ	3.54	.83	3.58	.71	.37	.727
การออกระเบียบปฏิบัติ	3.79	.66	3.84	.78	.50	.596
การปฏิบัติงานอื่นที่กฎหมายกำหนด	3.87	.80	3.85	.84	.20	.840
องค์ประกอบรวม	3.76	.57	3.77	.64	.08	.642

จากตาราง 16 แสดงว่า ที่สนระหว่างครูที่มีอายุต่ำกว่า 35 ปี กับครูที่มีอายุ 35 ปีขึ้นไป ต่อการปฏิบัติงานของคณะกรรมการการประถมศึกษาจังหวัด ทั้งในรายองค์ประกอบ และองค์ประกอบรวมไม่แตกต่างกัน อย่างมีนัยสำคัญทางสถิติ ซึ่งขัดแย้งกับสมมติฐานข้อ 3

ตาราง 17 เปรียบเทียบทัศนคติของครูที่มีประสบการณ์การทำงานต่างกัน ต่อการปฏิบัติงานของคณะกรรมการการประถมศึกษาจังหวัด

การปฏิบัติงานของคณะกรรมการ การประถมศึกษาจังหวัด	ต่ำกว่า 12 ปี (N = 75)		12 ปีขึ้นไป (N = 185)		t	P > t
	\bar{X}	SD	\bar{X}	SD		
นโยบายและแผน	3.76	.52	3.76	.62	.00	.999
การจัดสรรงบประมาณ	3.67	.73	3.77	.71	.94	.355
การยุบ รวมโรงเรียน	3.69	.80	3.85	.75	1.46	.157
การแต่งตั้งผู้บริหารการศึกษา	3.74	.73	3.87	.73	1.30	.196
การพิจารณาความดีความชอบ	3.45	.85	3.62	.70	1.46	.147
การออกระเบียบปฏิบัติ	3.72	.69	3.87	.76	1.41	.143
การปฏิบัติงานอื่นที่กฎหมายกำหนด	3.77	.85	3.89	.82	1.04	.309
องค์ประกอบรวม	3.69	.62	3.80	.61	1.35	.180

จากตาราง 17 แสดงว่า ที่ศนระหว่างครูที่มีประสบการณ์การทำงาน
ต่ำกว่า 12 ปี กับครูที่มีประสบการณ์การทำงาน 12 ปีขึ้นไป ค่าการปฏิบัติงานของ
คณะกรรมการการประถมศึกษาจังหวัด ทั้งในรายองค์ประกอบ และองค์ประกอบรวม ไม่
แตกต่างกันอย่างมีนัยสำคัญทางสถิติ ซึ่งขัดแย้งกับสมมติฐานในข้อ 3

ตาราง 18 เปรียบเทียบทักษะของครูที่ปฏิบัติงานในจังหวัดที่ต่างกัน ต่อการปฏิบัติงานของคณะกรรมการการประถมศึกษาจังหวัด

การปฏิบัติงานของคณะกรรมการ การประถมศึกษาจังหวัด	Source	df	SS	MS	P > F
นโยบายและแผน	ระหว่างกลุ่ม	3	3.1084	1.0361	.0307
	ภายในกลุ่ม	256	88.0400	.3439	
	รวม	259	91.1485		
การจัดสรรงบประมาณ	ระหว่างกลุ่ม	3	11.5612	3.8537	0.0000
	ภายในกลุ่ม	256	123.2777	.4816	
	รวม	259	134.8389		
การยุบ รวมโรงเรียน	ระหว่างกลุ่ม	3	18.4552	6.1517	0.0000
	ภายในกลุ่ม	256	135.5861	.5296	
	รวม	259	154.0413		

ตาราง 17 (ต่อ)

การปฏิบัติงานของคณะกรรมการ การประถมศึกษาจังหวัด	Source	df	SS	MS	P > F
การแต่งตั้งผู้บริหารการศึกษา	ระหว่างกลุ่ม	3	14.3718	4.7906	0.0000
	ภายในกลุ่ม	256	125.1160	.4887	
	รวม	259	139.4878		
การพิจารณาความดีความชอบ	ระหว่างกลุ่ม	3	10.2463	3.4154	.0003
	ภายในกลุ่ม	256	135.6462	.5299	
	รวม	259	145.8925		
การออกระเบียบปฏิบัติ	ระหว่างกลุ่ม	3	15.0207	5.0076	0.0000
	ภายในกลุ่ม	256	129.1023	.5043	
	รวม	259	144.1250		
การปฏิบัติงานอื่นที่กฎหมายกำหนด	ระหว่างกลุ่ม	3	22.3121	7.4374	0.0000
	ภายในกลุ่ม	256	156.4592	.6112	
	รวม	259	178.7714		
องค์ประกอบรวม	ระหว่างกลุ่ม	3	12.2718	4.0906	0.0000
	ภายในกลุ่ม	256	87.4029	.3414	
	รวม	259	99.6747		

จากตาราง 18 แสดงว่า ที่สนระหว่างครูจังหวัดยะลา ปัตตานี นราธิวาส และสตูล ต่อการปฏิบัติงานของคณะกรรมการการประถมศึกษาจังหวัด ในองค์ประกอบรวมและในรายองค์ประกอบ แตกต่างกันอย่างมีนัยสำคัญทางสถิติดังนี้ องค์ประกอบรวม ($P = .0000$) องค์ประกอบนโยบายและแผน ($P = .0307$) องค์ประกอบการศึกษาความดีความชอบ ($P = .0003$) ส่วนองค์ประกอบอื่น ๆ แตกต่างกันอย่างมีนัยสำคัญทางสถิติที่ระดับเดียวกัน ($P = .0000$) ซึ่งสอดคล้องกับสมมติฐานในข้อ 3

2.4.1 เมื่อนำองค์ประกอบที่แตกต่างกันอย่างมีนัยสำคัญทางสถิติ มาทำการทดสอบค่าเฉลี่ยรายคู่ ด้วยวิธีทดสอบของ ทูเคย์ (Tukey's HSD test) ปรากฏผลดังรายละเอียดในตาราง 19-26

ตาราง 19 เปรียบเทียบความแตกต่างระดับที่สนของครูจังหวัดยะลา ปัตตานี นราธิวาส และสตูล ต่อการปฏิบัติงานของคณะกรรมการการประถมศึกษาในองค์ประกอบรวม

จังหวัด		นราธิวาส	สตูล	ปัตตานี	ยะลา
	\bar{X}	3.4185	3.7895	3.9148	3.9421
นราธิวาส	3.4185	-	0.3710**	0.4963**	0.5929**
สตูล	3.7895		-	.1253	0.1526
ปัตตานี	3.9148			-	.0273
ยะลา	3.9421				-

** นัยสำคัญทางสถิติที่ระดับ .01

จากตาราง 19 แสดงว่า ที่สนของครูจังหวัดยะลา ปัตตานี และสตูล ต่อการปฏิบัติงานของคณะกรรมการการประถมศึกษาจังหวัด องค์ประกอบรวมสูงกว่าที่สนของครูจังหวัดนราธิวาสที่ระดับ .01

ตาราง 20 เปรียบเทียบความแตกต่างระดับทัศนระของครูจังหวัดยะลา บัตตานี
นราธิวาส และสตูล ,ต่อการปฏิบัติงานของคณะกรรมการการประถมศึกษา
จังหวัด องค์ประกอบนโยบายและแผน

จังหวัด	\bar{X}	นราธิวาส	สตูล	ยะลา	บัตตานี
จังหวัด	\bar{X}	3.5824	3.8079	3.8356	3.8358
นราธิวาส	3.5824	-	.2255	.2532	.2534
สตูล	3.8079		-	.0277	.0279
ยะลา	3.8356			-	.0002
บัตตานี	3.8358				-

จากตาราง 20 แสดงว่า ทัศนระของครูจังหวัดยะลา บัตตานี นราธิวาส
และสตูล องค์ประกอบนโยบายและแผน ไม่แตกต่างกันอย่างมีนัยสำคัญทางสถิติ

ตาราง 21 เปรียบเทียบความแตกต่างระดับทักษะของครูจังหวัดยะลา ปัตตานี
นราธิวาส และสตูล ต่อการปฏิบัติงานของคณะกรรมการการประถมศึกษา
จังหวัด องค์ประกอบ การจัดสรรงบประมาณ

จังหวัด		นราธิวาส	สตูล	ปัตตานี	ยะลา
	\bar{X}	8.4118	3.6947	3.8753	3.9315
นราธิวาส	3.4118	-	0.2829	0.4635**	0.5197**
สตูล	3.6947		-	0.1806	0.2368
ปัตตานี	3.8753			-	0.0562
ยะลา	3.9315				-

** นัยสำคัญทางสถิติที่ระดับ .01

จากตาราง 21 แสดงว่า ทักษะของครูจังหวัดยะลา และปัตตานี ต่อการ
ปฏิบัติงานของคณะกรรมการการประถมศึกษาจังหวัด องค์ประกอบการจัดสรรงบประมาณ
สูงกว่าทักษะของครูจังหวัดนราธิวาสที่ระดับ .01

ตาราง 22 เปรียบเทียบความแตกต่างระดับทักษะของครูจังหวัดยะลา ปัตตานี
นราธิวาส และสตูล ต่อการปฏิบัติงานของคณะกรรมการการประถมศึกษา
จังหวัด องค์ประกอบ การยุบ รวมโรงเรียน

จังหวัด		นราธิวาส	สตูล	ปัตตานี	ยะลา
	\bar{X}	3.3735	3.8105	3.9605	4.0342
นราธิวาส	3.3735	-	0.4370**	0.5870**	0.6607**
สตูล	3.8105	-	-	0.1500	0.2237
ปัตตานี	3.9605	-	-	-	0.0737
ยะลา	4.0342	-	-	-	0.737

** นัยสำคัญทางสถิติที่ระดับ .01

จากตาราง 22 แสดงว่า ทักษะของครูจังหวัดยะลา ปัตตานี และสตูล ต่อ
การปฏิบัติงานของคณะกรรมการ การประถมศึกษาจังหวัด องค์ประกอบการยุบ รวม
โรงเรียน สูงกว่าทักษะของครูจังหวัดนราธิวาสที่ระดับ .01

ตาราง 23 เปรียบเทียบความแตกต่างระดับทัศนคติของครูจังหวัดยะลา ปัตตานี
นราธิวาส และสตูล ต่อการปฏิบัติงานของคณะกรรมการการประถมศึกษา
จังหวัด องค์ประกอบ การแต่งตั้งผู้บริหารการศึกษา

จังหวัด		นราธิวาส	สตูล	ยะลา	ปัตตานี
	\bar{X}	3.4632	3.8289	3.9685	4.0481
นราธิวาส	3.4632	-	0.3652*	0.5053**	0.5879**
สตูล	3.8289	-	-	0.1396	0.2192
ยะลา	3.9685	-	-	-	0.0796
ปัตตานี	4.0481	-	-	-	-

** นัยสำคัญทางสถิติที่ระดับ .01

* นัยสำคัญทางสถิติที่ระดับ .05

จากตาราง 23 แสดงว่า ทัศนคติของครูจังหวัดยะลา และปัตตานี ต่อการปฏิบัติงานของคณะกรรมการการประถมศึกษาจังหวัด องค์ประกอบกรรมการแต่งตั้งผู้บริหารการศึกษาสูงกว่า ทัศนคติของครูจังหวัดนราธิวาสที่ระดับ .01 และทัศนคติของครูจังหวัดสตูล ต่อการปฏิบัติงานของคณะกรรมการการประถมศึกษาจังหวัด ในองค์ประกอบเดียวกัน สูงกว่า ทัศนคติของครูจังหวัดนราธิวาสที่ระดับ .05

ตาราง 24 เปรียบเทียบความแตกต่างระดับทัศนระของครู จังหวัดยะลา ปัตตานี
นราธิวาส และสตูล ต่อการปฏิบัติงานของคณะกรรมการการประถมศึกษา
จังหวัด องค์ประกอบการพิจารณาความดีความชอบ

จังหวัด		นราธิวาส	ปัตตานี	ยะลา	สตูล
	\bar{X}	3.2485	3.6580	3.6573	3.7868
นราธิวาส	3.2485	-	0.4095 *	0.4268 **	0.5383 **
ปัตตานี	3.6580	-	-	0.0173	0.1288
ยะลา	3.6753	-	-	-	0.1115
สตูล	3.7868	-	-	-	-

** นัยสำคัญทางสถิติที่ระดับ .01

* นัยสำคัญทางสถิติที่ระดับ .05

จากตาราง 24 แสดงว่า ทัศนระของครูจังหวัดยะลา และสตูล ต่อการ
ปฏิบัติงานของคณะกรรมการการประถมศึกษาจังหวัด องค์ประกอบ พิจารณาความดี
ความชอบสูงกว่า ทัศนระของครูจังหวัดนราธิวาสที่ระดับ .01 และทัศนระของครูจังหวัด
ปัตตานี ต่อการปฏิบัติงานของคณะกรรมการการประถมศึกษาจังหวัดในองค์ประกอบ
เดียวกันสูงกว่าทัศนระของครูจังหวัดนราธิวาสที่ระดับ .05

ตาราง 25 เปรียบเทียบความแตกต่างระดับทัศนระของครูจังหวัดยะลา ปัตตานี
 นราธิวาส และสตูลต่อการปฏิบัติงานของคณะกรรมการการประถมศึกษา
 จังหวัด องค์ประกอบการอกระเบียบปฏิบัติ

จังหวัด		นราธิวาส	สตูล	ปัตตานี	ยะลา
	\bar{X}	3.4662	3.7526	3.9519	4.0808
นราธิวาส	3.4662	-	0.2864	0.4590**	0.6146**
สตูล	3.7526	-	-	0.1993	0.3286
ปัตตานี	3.9519	-	-	-	0.1289
ยะลา	4.0808	-	-	-	-

** นัยสำคัญทางสถิติที่ระดับ .01

จากตาราง 25 แสดงว่าทัศนระของครูจังหวัดยะลา และปัตตานี ต่อการ
 ปฏิบัติงานของคณะกรรมการการประถมศึกษาจังหวัดในองค์ประกอบการอกระเบียบ
 ปฏิบัติสูงกว่าทัศนระของครูจังหวัดนราธิวาสที่ระดับ .01

ตาราง 26 เปรียบเทียบความแตกต่างระดับทัศนคติของครูจังหวัดยะลา ปัตตานี
นราธิวาส และสตูล ต่อการปฏิบัติงานของคณะกรรมการการประถมศึกษา
จังหวัด องค์ประกอบการปฏิบัติงานอื่นที่กฎหมายกำหนด

จังหวัด		นราธิวาส	สตูล	ยะลา	ปัตตานี
	\bar{X}	3.3838	3.8442	4.0685	4.0741
นราธิวาส	3.3838	-	0.4609**	0.6847**	0.6903**
สตูล	3.8447	-	-	0.2238	0.2294
ยะลา	4.0685	-	-	-	0.0056
ปัตตานี	4.0741	-	-	-	-

** นัยสำคัญทางสถิติที่ระดับ .01

จากตาราง 26 แสดงว่าทัศนคติของครูจังหวัดยะลา ปัตตานี และสตูล ต่อ
การปฏิบัติงานของคณะกรรมการการประถมศึกษาจังหวัด องค์ประกอบการปฏิบัติงาน
อื่นที่กฎหมายกำหนด สูงกว่าทัศนคติของครูจังหวัดนราธิวาสที่ระดับ .01

3 ผลการประมวลและวิเคราะห์ ความคิดเห็นและข้อเสนอแนะ ของ
ผู้บริหารและครูต่อการปฏิบัติงานของคณะกรรมการการประถมศึกษาจังหวัด

จากการตอบแบบสอบถามปลายเปิด (Open-ended
Questionnaire) ของผู้บริหารและครูต่อการปฏิบัติงานของคณะกรรมการการประด
มศึกษาจังหวัด มีข้อคิดเห็น และข้อเสนอแนะ พอจะประมวลสรุปได้ดังนี้

3.1 นโยบายและแผน

3.1.1 ควรกำชับให้โรงเรียนทุกโรงปฏิบัติงาน โดยมี
แผนปฏิบัติงานประจำปี

3.1.2 ประชาสัมพันธ์แผนพัฒนาการศึกษาประจำปี และ

แผนปฏิบัติการประจำปีให้โรงเรียนและครูได้รับทราบ

3.1.3 ให้คณะกรรมการการประถมศึกษาจังหวัด ติดตาม การปฏิบัติงานของโรงเรียน ว่าดำเนินงานตามนโยบายและแผนงานของสำนักงาน การประถมศึกษาจังหวัดหรือไม่

3.1.4 คณะกรรมการการประถมศึกษาจังหวัด ควรจะรู้และ เข้าใจเรื่องแผนพัฒนาการศึกษา

3.2 การจัดสรรงบประมาณ

3.2.1 ควรจัดสรรบค่าใช้สอยให้แก่โรงเรียน เพื่อสามารถ นำไปพัฒนาบุคลากรในโรงเรียนได้ตามความต้องการ เช่น ค่าเบี้ยเลี้ยงในการเดินทางไปอบรมรายการที่สำคัญ ๆ

3.2.2 ควรพิจารณาเบี้ยกัณฑ์การและเบี้ยเลี้ยงภัยอย่างยุติธรรม

3.2.3 คณะกรรมการการประถมศึกษาจังหวัด ควรตรวจสอบ และติดตาม การใช้จ่ายเงินงบประมาณ หมวดค่าที่ดิน และสิ่งก่อสร้างอย่างจริงจัง เพราะเชื่อว่ายังมีการทุจริต

3.2.4 ให้ติดตามการใช้จ่ายเงิน ค่าวัสดุการศึกษาของ โรงเรียนว่าได้ปฏิบัติถูกต้องตามระเบียบราชการ และสุจริตหรือไม่

3.2.5 ควรพิจารณาเงินสวัสดิการที่ได้งบประมาณจากสำนักงานคณะกรรมการการประถมศึกษาแห่งชาติอย่างยุติธรรม เพราะส่วนใหญ่จะได้แก่ ผู้บริหารระดับจังหวัด อำเภอ

3.2.6 ได้จัดสรรเงินงบประมาณกระจายไปยังกลุ่มโรงเรียน และโรงเรียนด้วยความเป็นธรรม

3.3 การยุบ รวมโรงเรียน

3.3.1 ให้เปลี่ยนแปลงผู้บริหารโรงเรียนที่ไม่มีประสิทธิภาพ

3.2.2 ให้ทุกโรงเรียนเปิดสอนระดับก่อนประถมศึกษา

3.2.3 ควรยุบโรงเรียนขนาดเล็ก และไม่ควรมีเปิดโรงเรียน แห่งใหม่เพิ่มขึ้น

3.3.4 ให้ความสนใจและติดตามการจัดกิจกรรมการเรียน

การสอนในโรงเรียนขนาดเล็ก

3.4 การแต่งตั้งผู้บริหารสถานศึกษา

3.4.1 ควรกำหนดหลักเกณฑ์ให้ชัดเจน ในการแต่งตั้งและ
การย้ายผู้บริหารสถานศึกษา

3.4.2 คณะกรรมการการประถมศึกษาจังหวัด ไม่ควรใช้อำนาจหน้าที่ กลั่นแกล้ง และรังแกบุคคลอื่น เช่น การเสนอย้าย

3.4.3 ควรกำหนดวาระในการดำรงตำแหน่งของผู้บริหาร
การศึกษา คราวละ 4-5 ปี และเมื่อครบวาระแล้ว ไม่ควรขอต่อเวลาการอยู่ใน
ตำแหน่งออกไปอีก ไม่ว่ากรณีใด ๆ

3.4.4 ให้คณะกรรมการการประถมศึกษาจังหวัด มีความ
กล้าหาญในการตัดสินใจ และดำเนินการในสิ่งที่ถูกต้องเพื่อปกป้องประโยชน์ทางราชการ

3.5 การพิจารณาความดีความชอบ

3.5.1 การพิจารณาความดีความชอบ ควรกำหนดหลักเกณฑ์
ให้ชัดเจน

3.5.2 ไม่ควรพิจารณา 2 ชั้น โดยการโหวตเสียงเป็นอันขาด

3.5.3 คณะกรรมการการประถมศึกษาที่เป็นกรรมการโดย
ตำแหน่งและกรรมการผู้ทรงคุณวุฒิ ควรจะมีบทบาทการอภิปรายต่อที่ประชุม เพราะมี
ความเป็นกลางมากกว่ากรรมการศึกษาที่มาจากตัวแทนข้าราชการครู

3.5.4 สำนักงานการประถมศึกษาจังหวัด ควรแจ้งสถิติ
การได้รับบำเหน็จเงินเดือนพิเศษ 2 ชั้น แก่กรรมการที่มาจากตัวแทนข้าราชการครู
ในรอบ 4 ปี ของการเป็นกรรมการ

3.5.5 ให้เรียกร่องสิทธิพิเศษ 2 ชั้น แก่ข้าราชการครู
ของศูนย์อำนวยการบริหารจังหวัดชายแดนภาคใต้ ตามโควต้าที่จำนวนครูในจังหวัด
ภาคใต้ควรมี

3.6 การออกระเบียบปฏิบัติ

3.6.1 ไม่ควรเลือกปฏิบัติในการใช้ระเบียบบังคับ แต่ควรใช้
เสมอกันทุก ๆ คน

3.6.2 ควรกำหนดระเบียบให้โรงเรียนทุกโรงมีแผนในการ
ปฏิบัติงาน

3.6.3 ให้เอาใจใส่ต่อการปฏิบัติงานของครู

3.6.4 ให้คณะกรรมการการประถมศึกษาจังหวัด กวดขัน
วินัยและความประพฤติของครู

3.6.5 ให้ออกระเบียบให้ครูมีสิทธิออกเสียงลงคะแนน
ถอดถอน ผู้แทนข้าราชการครูได้ ในคณะกรรมการทุกระดับ

3.7 การปฏิบัติงานอื่นที่กฎหมายกำหนด

3.7.1 ผู้แทนข้าราชการครู ควรเป็นผู้นำในการปกป้อง
ผลประโยชน์ของเพื่อนครู

3.7.2 ผู้แทนข้าราชการครูไม่ควรละทิ้งโรงเรียนบ่อย
โดยอ้างว่าไปปฏิบัติงานอื่น ๆ

3.7.3 ให้สนใจเกี่ยวกับสวัสดิภาพ และความปลอดภัยของ
เพื่อนครู

3.7.4 ให้สนใจงานพัฒนาคุณภาพการศึกษาจังหวัดให้มาก
โดยเฉพาะการเกณฑ์เด็ก การขาดเรียน และผลสัมฤทธิ์ต่ำ

บทที่ 5

สรุปผล อภิปรายผล และข้อเสนอแนะ

บทนี้เป็นการสรุปผลการวิจัย การอภิปรายผล และข้อเสนอแนะ ซึ่งจะกล่าวถึงวัตถุประสงค์ของการวิจัย สมมติฐานการวิจัย วิธีดำเนินการวิจัย วิธีการเก็บรวบรวมข้อมูล การวิเคราะห์ข้อมูล สรุปผลการวิจัย การอภิปรายผล ข้อเสนอแนะทั่วไป และข้อเสนอแนะสำหรับการวิจัย ส่วนรายละเอียดจะได้กล่าวเป็นลำดับไป

วัตถุประสงค์ของการวิจัย

ในการวิจัยเรื่อง ทักษะของผู้บริหารและครูโรงเรียนประถมศึกษา ต่อการปฏิบัติงานของคณะกรรมการการประถมศึกษาจังหวัด ในเขตการศึกษา 2 ครั้งนี้ มีวัตถุประสงค์ดังนี้

1. เพื่อศึกษาทักษะของผู้บริหารและครู ต่อการปฏิบัติงานของคณะกรรมการการประถมศึกษาจังหวัด
2. เพื่อเปรียบเทียบทักษะของผู้บริหารและครู ต่อการปฏิบัติงานของคณะกรรมการการประถมศึกษาจังหวัด
3. เพื่อเปรียบเทียบทักษะของผู้บริหารที่มีเพศต่างกัน ต่อการปฏิบัติงานของคณะกรรมการการประถมศึกษาจังหวัด
4. เพื่อเปรียบเทียบทักษะของครู ต่อการปฏิบัติงานของคณะกรรมการการประถมศึกษาจังหวัด ตามตัวแปรด้านเพศ อายุ ประสบการณ์การทำงาน และจังหวัดที่ปฏิบัติงานต่างกัน

สมมติฐานของการวิจัย

1. ทิศนะต่อการปฏิบัติงานของคณะกรรมการการประถมศึกษาจังหวัด ระหว่างผู้บริหารกับครู แตกต่างกัน
2. ทิศนะต่อการปฏิบัติงานของคณะกรรมการการประถมศึกษาจังหวัด ระหว่างผู้บริหารที่เพศต่างกัน มีทิศนะแตกต่างกัน
3. ทิศนะต่อการปฏิบัติงานของคณะกรรมการการประถมศึกษาจังหวัด ระหว่างครูที่เพศ อายุ ประสบการณ์การทำงาน และจังหวัดที่ปฏิบัติงานต่างกัน มีทิศนะแตกต่างกัน

วิธีดำเนินการวิจัย

1. กลุ่มตัวอย่างที่ใช้ในการวิจัยครั้งนี้คือ ผู้บริหารและครูโรงเรียน ประถมศึกษา สังกัดสำนักงานการประถมศึกษาจังหวัด ในเขตการศึกษา 2 ประกอบด้วยผู้บริหาร จำนวน 53 คน ครู จำนวน 335 คน กลุ่มตัวอย่างได้มาโดยวิธีการสุ่มแบบแบ่งชั้นอย่างเป็นสัดส่วน (Proportional Stratified Random Sampling) จากประชากรจำนวน 11,806 คน เป็นผู้บริหารจำนวน 1,256 คน และครูจำนวน 10,550 คน กำหนดขนาดกลุ่มตัวอย่างจากสูตร ยามานะ (Yamane)
2. เครื่องมือที่ใช้ในการวิจัย เป็นแบบสอบถามแบ่งออกเป็น 3 ตอน คือ
 - ตอนที่ 1 เป็นแบบสอบถามเกี่ยวกับสถานภาพส่วนตัวของผู้ตอบแบบสอบถาม มีลักษณะเป็นแบบสำรวจรายการ (Check-list) เพื่อถามข้อมูลเกี่ยวกับ ตำแหน่ง เพศ อายุ ประสบการณ์การทำงาน และจังหวัดที่ปฏิบัติงาน
 - ตอนที่ 2 เป็นแบบสอบถามมาตราส่วนประมาณค่า (Rating Scale) เพื่อประเมินทิศนะของผู้บริหารและครูต่อการปฏิบัติงานของคณะกรรมการการประถมศึกษาจังหวัด จากภารกิจ 7 องค์กรประกอบ ได้แก่ นโยบายและแผน การจัดสรรงบประมาณ การยุบ รวมโรงเรียน การแต่งตั้งผู้บริหารการศึกษา การพิจารณาความดีความชอบ การออกระเบียบปฏิบัติ และการปฏิบัติงานอื่นที่กฎหมายกำหนด

จำนวน 70 ข้อ โดยใช้สเกลลิเคิร์ต (Likert Scale) มี 5 ระดับ คือ เห็นด้วย-
อย่างยิ่ง เห็นด้วย ไม่แน่ใจ ไม่เห็นด้วย และไม่เห็นด้วยอย่างยิ่ง ค่าความเชื่อมั่น
แบบสอบถามแต่ละองค์ประกอบระหว่าง 0.81-0.99

ตอนที่ 3 เป็นแบบสอบถามปลายเปิด (Open-Ended
Questionnaire) โดยให้ผู้ตอบแบบสอบถามมีความคิดอิสระที่จะเสนอความคิดเห็น
และข้อเสนอแนะต่อการปฏิบัติงานของคณะกรรมการการประถมศึกษาจังหวัด

วิธีเก็บรวบรวมข้อมูล

ในการเก็บข้อมูล ผู้วิจัยได้ดำเนินการตามขั้นตอนดังต่อไปนี้

1. ขอนหนังสือจากภาควิชาการบริหารการศึกษา คณะศึกษาศาสตร์
มหาวิทยาลัยสงขลานครินทร์ ถึงหัวหน้าการประถมศึกษาอำเภอ หัวหน้าการประถม
ศึกษากิ่งอำเภอ สังกัดสำนักงานการประถมศึกษาจังหวัด ทุกจังหวัดในเขตการศึกษา 2
ที่เป็นกลุ่มตัวอย่างเพื่อขอความอนุเคราะห์ในการอนุญาตให้แจกและเก็บแบบสอบถาม
2. นำแบบสอบถามไปทำการสอบถามกับกลุ่มตัวอย่าง และเก็บรวบรวม
ด้วยตนเองและบางแห่งก็ขอความอนุเคราะห์จากหัวหน้าการประถมศึกษาอำเภอ และ
ผู้บริหารโรงเรียนนั้น ๆ ช่วยดำเนินการแจกและเก็บรวบรวมแบบสอบถามให้ แบบ
สอบถามส่งไปจำนวน 388 ชุด ได้รับกลับคืน 313 ชุด คิดเป็นร้อยละ 81.19

การวิเคราะห์ข้อมูล

ผู้วิจัยวิเคราะห์ข้อมูลดังต่อไปนี้

1. แบบสอบถามตอนที่ 1 คือ ข้อมูลส่วนตัวของผู้ตอบแบบสอบถามนั้น
วิเคราะห์ข้อมูล โดยการหาค่าร้อยละของแต่ละรายการในแต่ละตัวแปร
2. แบบสอบถามตอนที่ 2 คือ ทิศนะของผู้บริหารและครูต่อการปฏิบัติงาน
ของคณะกรรมการการประถมศึกษาจังหวัด ในเขตการศึกษา 2 วิเคราะห์ข้อมูลดังนี้

2.1 หาค่าเฉลี่ย (Mean) ที่คะแนนของผู้บริหารและครูต่อการปฏิบัติงานของคณะกรรมการการประถมศึกษาจังหวัด เป็นรายองค์ประกอบ และรวมทุกองค์ประกอบแล้วแปลความหมายตามเกณฑ์ที่กำหนดไว้

2.2 หาค่าความเบี่ยงเบนมาตรฐาน (Standard Deviation) เพื่อวัดการกระจายของข้อมูล

2.3 ทดสอบสมมติฐาน เพื่อเปรียบเทียบที่คะแนนของผู้บริหารและครูต่อการปฏิบัติงานของคณะกรรมการการประถมศึกษาจังหวัด โดยใช้การทดสอบค่าที (t-test) และการทดสอบค่าเอฟ (F-test) เปรียบเทียบระหว่างกลุ่ม สำหรับกรณีที่ผลการทดสอบค่าเอฟ มีนัยสำคัญทางสถิติ นั้น จะทำการเปรียบเทียบพหุคูณ โดยใช้วิธีการของ ทูคีย์ (Tukey's HSD test)

อนึ่ง ในการวิเคราะห์ข้อมูลแบบสอบถามตอนที่ 2 ผู้วิจัย ได้วิเคราะห์ข้อมูลด้วยคอมพิวเตอร์ ใช้โปรแกรมสำเร็จรูป SPSS/PC⁺ (Statistical Package for the Social Science)

3. แบบสอบถามตอนที่ 3 เป็นแบบสอบถามปลายเปิด ผู้วิจัยได้ประมวลและสรุปความคิดเห็น และข้อเสนอแนะของผู้บริหารและครูต่อการปฏิบัติงานของคณะกรรมการการประถมศึกษาจังหวัดแยกไว้เป็นรายองค์ประกอบ

สรุปผลการวิจัย

ผลการวิจัยสรุปเป็นประเด็นสำคัญได้ดังนี้

1. ผลการศึกษาที่คะแนนของผู้บริหารและครู ต่อการปฏิบัติงานของคณะกรรมการการประถมศึกษาจังหวัด ในเขตการศึกษา 2 สรุปได้ดังนี้

1.1 ที่คะแนนของผู้บริหารและครู เมื่อพิจารณาในองค์ประกอบรวมอยู่ในระดับ เห็นด้วย ($\bar{X} = 3.77$)

1.2 ที่คะแนนของผู้บริหารและครู เมื่อพิจารณาเป็นรายองค์ประกอบ ส่วนใหญ่จะอยู่ในระดับ เห็นด้วย โดยมีค่าเฉลี่ยเรียงลำดับจากมากไปหาน้อยได้ ดังนี้

การปฏิบัติงานอื่นที่กฎหมายกำหนด ($\bar{X} = 3.87$) การออกระเบียบปฏิบัติ ($\bar{X} = 3.83$)
 การแต่งตั้งผู้บริหารการศึกษา ($\bar{X} = 3.82$) การยุบ รวมโรงเรียน ($\bar{X} = 3.79$)
 นโยบายและแผน ($\bar{X} = 3.78$) การจัดสรรงบประมาณ ($\bar{X} = 3.77$) และ
 การพิจารณาความดีความชอบ ($\bar{X} = 3.56$)

2. ผลการทดสอบสมมติฐาน

2.1 ทิศนระหว่างผู้บริหารกับครูต่อการปฏิบัติงานของคณะกรรมการ
 การประถมศึกษาจังหวัด พบว่า ในองค์ประกอบรวมและรายองค์ประกอบไม่แตกต่างกัน
 อย่างมีนัยสำคัญทางสถิติ

2.2 ทิศนระหว่างผู้บริหารที่เพศต่างกัน ต่อการปฏิบัติงานของคณะกรรมการ
 การประถมศึกษาจังหวัด พบว่า ในองค์ประกอบรวมและรายองค์ประกอบไม่
 แตกต่างกันอย่างมีนัยสำคัญทางสถิติ

2.3 ทิศนของครูที่มีเพศ อายุ ประสบการณ์การทำงาน และจังหวัด
 ที่ปฏิบัติงานต่างกัน ต่อการปฏิบัติงานของคณะกรรมการการประถมศึกษาจังหวัด พบว่า

2.3.1 ทิศนของครูที่เพศต่างกัน ต่อการปฏิบัติงานของ
 คณะกรรมการการประถมศึกษาจังหวัดในองค์ประกอบรวมแตกต่างกันอย่างมีนัยสำคัญ
 ทางสถิติ ($P = .033$) และองค์ประกอบ การปฏิบัติงานอื่นที่กฎหมายกำหนดแตกต่าง
 กันอย่างมีนัยสำคัญทางสถิติ ($P = .004$) ส่วนองค์ประกอบอื่น ๆ ไม่แตกต่างกัน
 อย่างมีนัยสำคัญทางสถิติ

2.3.2 ทิศนของครูที่มีอายุต่างกัน ต่อการปฏิบัติงานของ
 คณะกรรมการการประถมศึกษาจังหวัด ไม่แตกต่างกันอย่างมีนัยสำคัญทางสถิติ

2.3.3 ทิศนของครูที่มีประสบการณ์การทำงานต่างกันต่อ
 การปฏิบัติงานของคณะกรรมการการประถมศึกษาจังหวัด ไม่แตกต่างกันอย่างมีนัยสำคัญ
 ทางสถิติ

2.3.4 ทิศนของครูที่ปฏิบัติงานในจังหวัดที่ต่างกันต่อการ
 ปฏิบัติงานของคณะกรรมการการประถมศึกษาจังหวัด ในองค์ประกอบรวมและราย
 องค์ประกอบ แตกต่างกันอย่างมีนัยสำคัญทางสถิติ และเมื่อทำการทดสอบค่าเฉลี่ย
 รายคู่ด้วยวิธีการทดสอบของทูคี (Tukey's HSD test) ปรากฏผลดังนี้

2.3.4.1 ทิศนะของครูจังหวัดยะลา ปัตตานี

และสตุลต่อการปฏิบัติงานของคณะกรรมการการประถมศึกษาจังหวัด ในองค์ประกอบรวม
ปรากฏว่า ทิศนะของครูจังหวัดยะลา ปัตตานี และสตุล สูงกว่าทิศนะของครูจังหวัด
นราธิวาสที่ระดับ .01

2.3.4.2 ทิศนะของครูจังหวัดยะลา ปัตตานี

นราธิวาส และสตุล ต่อการปฏิบัติงานของคณะกรรมการการประถมศึกษาจังหวัด
องค์ประกอบนโยบายและแผน ไม่แตกต่างกันอย่างมีนัยสำคัญทางสถิติ

2.3.4.3 ทิศนะของครูจังหวัดยะลาและปัตตานี

ต่อการปฏิบัติงานของคณะกรรมการการประถมศึกษาจังหวัด องค์ประกอบการจัดสรร
งบประมาณสูงกว่าทิศนะของครูจังหวัดนราธิวาสที่ระดับ .01

2.3.4.4 ทิศนะของครูจังหวัดยะลา ปัตตานี

และสตุล ต่อการปฏิบัติงานของคณะกรรมการการประถมศึกษาจังหวัด องค์ประกอบ
การยุบ รวมโรงเรียน สูงกว่าทิศนะของครูจังหวัดนราธิวาส ที่ระดับ .01

2.3.4.5 ทิศนะของครูจังหวัดยะลา และปัตตานี

ต่อการปฏิบัติงานของคณะกรรมการการประถมศึกษาจังหวัด องค์ประกอบการแต่งตั้ง
ผู้บริหารการศึกษาสูงกว่าทิศนะของครูจังหวัดนราธิวาสที่ระดับ .01 และทิศนะของครู
จังหวัดสตุล ต่อการปฏิบัติงานของคณะกรรมการการประถมศึกษาจังหวัด องค์ประกอบ
เดียวกัน สูงกว่าทิศนะของครูจังหวัดนราธิวาสที่ระดับ .05

2.3.4.6 ทิศนะของครูจังหวัดยะลา และสตุล

ต่อการปฏิบัติงานของคณะกรรมการการประถมศึกษาจังหวัด องค์ประกอบพิจารณา
ความดีความชอบสูงกว่าทิศนะของครูจังหวัดนราธิวาสที่ระดับ .01 และทิศนะของครู
จังหวัดปัตตานีต่อการปฏิบัติงานของคณะกรรมการการประถมศึกษาจังหวัด องค์ประกอบ
เดียวกันสูงกว่าทิศนะของครูจังหวัดนราธิวาสที่ระดับ .05

2.3.4.7 ทิศนะของครูจังหวัดยะลา ปัตตานี

ต่อการปฏิบัติงานของคณะกรรมการการประถมศึกษาจังหวัด องค์ประกอบ การออก
ระเบียบปฏิบัติสูงกว่าทิศนะของครูจังหวัดนราธิวาสที่ระดับ .01

2.3.4.8 ทิศนะของครูจังหวัดยะลา ปัตตานี

และสตุล ต่อการปฏิบัติงานของคณะกรรมการการประถมศึกษาจังหวัด องค์ประกอบ

ปฏิบัติงานอื่นที่กฎหมายกำหนดสูงกว่าที่เสนอของครูจังหวัดนราธิวาสที่ระดับ .01

3. ข้อเสนอแนะและความคิดเห็น

3.1 นโยบายและแผน

3.1.1 ให้โรงเรียนปฏิบัติงานโดยมีแผนปฏิบัติงานประจำปี

3.1.2 ประชาสัมพันธ์แผนปฏิบัติการศึกษาประจำปี และ

แผนปฏิบัติการประจำปีให้โรงเรียนและครูได้รับทราบ

3.1.3 ให้คณะกรรมการการประถมศึกษาจังหวัดติดตามการปฏิบัติงานของโรงเรียนว่าดำเนินตามนโยบาย ตามแผนงานของสำนักงานคณะกรรมการการประถมศึกษาจังหวัดหรือไม่

3.1.4 คณะกรรมการการประถมศึกษาจังหวัดควรเข้าใจ

เรื่องแผน

3.2 การจัดสรรงบประมาณ

3.2.1 ควรจัดสรรงบค่าใช้จ่ายให้แก่โรงเรียน

3.2.2 ควรพิจารณาเบี้ยกัณฑ์การ เบี้ยเลี้ยงภัย อย่างยุติธรรม

3.2.3 ให้คณะกรรมการการประถมศึกษาจังหวัด ตรวจสอบ

และติดตาม การใช้จ่ายเงินงบประมาณ และเงินค่าวัสดุการศึกษา ว่าปฏิบัติถูกต้องตามระเบียบทางราชการหรือไม่

3.2.4 ควรพิจารณาเงินสวัสดิการอย่างยุติธรรม

3.3 การยุบ รวมโรงเรียน

3.3.1 ให้เปลี่ยนแปลงผู้บริหารที่ไม่มีประสิทธิภาพ

3.3.2 ให้ทุกโรงเรียนเปิดสอนระดับก่อนประถมศึกษา

3.3.3 ควรยุบโรงเรียนขนาดเล็ก

3.3.4 ให้ติดตามการจัดกิจกรรมการเรียนการสอนใน

โรงเรียนขนาดเล็ก

3.4 การแต่งตั้งผู้บริหารสถานศึกษา

3.4.1 ควรกำหนดหลักเกณฑ์ในการแต่งตั้ง ย้าย ผู้บริหาร การศึกษาให้ชัดเจน และควรกำหนดวาระในการดำรงตำแหน่ง คราวละ 4-5 ปี

3.4.2 คณะกรรมการการประถมศึกษาจังหวัด ไม่ควรใช้อำนาจหน้าที่รังแกบุคคลอื่น ๆ

3.4.3 ให้คณะกรรมการการประถมศึกษาจังหวัด กล้าหาญ
ในการตัดสินใจในสิ่งที่ถูกต้อง และเป็นผลประโยชน์ของทางราชการ

3.5 การพิจารณาความดีความชอบ

3.5.1 ควรกำหนดหลักเกณฑ์ในการพิจารณาความดีความชอบ

3.5.2 ไม่ควรพิจารณา 2 ชั้น โดยการโหวตเสียง

3.5.3 ให้เรียกร่องสิทธิพิเศษ 2 ชั้น แก่ราชการครู ตาม

ได้ดำพิเศษของศูนย์อำนวยการบริหาร 5 จังหวัดชายแดนภาคใต้

3.6 การออกระเบียบปฏิบัติงาน

3.6.1 ควรออกระเบียบให้โรงเรียนทุกโรงเรียนมีแผนปฏิบัติงาน

3.6.2 ให้เอาใจใส่ต่อการปฏิบัติงานของครู และกวัดขันวินัย

ความประพฤติของครู

3.6.3 ให้ออกระเบียบให้ครูมีสิทธิออกเสียง ลงคะแนน

ถอดถอนผู้แทนข้าราชการครูได้

3.7 การปฏิบัติงานอื่นที่กฎหมายกำหนด

3.7.1 ผู้แทนข้าราชการครู ควรเป็นผู้นำในการปกป้อง

ผลประโยชน์ของครู

3.7.2 ไม่ควรละทิ้งงานบ่อย ๆ โดยอ้างว่าไปปฏิบัติหน้าที่

อย่างอื่น

3.7.3 ให้สนใจสวัสดิภาพและความปลอดภัยของครู

3.7.4 ให้สนใจต่อการพัฒนาคุณภาพการศึกษา

อภิปรายผล

การอภิปรายผลการวิจัยครั้งนี้ ผู้วิจัยอภิปรายผลตามวัตถุประสงค์ และ
สมมติฐาน เป็นลำดับดังต่อไปนี้

1. อภิปรายผลตามวัตถุประสงค์

วัตถุประสงค์ข้อที่ 1 เพื่อศึกษาทัศนระของผู้บริหารและครู ต่อการปฏิบัติงานของคณะกรรมการการประถมศึกษาจังหวัด ในเขตการศึกษา 2 ผลการวิจัยพบว่า

ทัศนระของผู้บริหารและครู ต่อการปฏิบัติงานของคณะกรรมการการประถมศึกษาจังหวัด อยู่ในระดับ เห็นด้วย ($\bar{X} = 3.77$) ที่เป็นเช่นนี้ คงมีเหตุผลมาจากการบริหารงานรูปคณะกรรมการ หรือการบริหารงานโดยองค์คณะบุคคล เป็นรูปแบบการบริหารสมัยใหม่ สำหรับครูในวงการระดับประถมศึกษา ถึงแม้ระบบดังกล่าวนี้จะก่อกำเนิดมาร่วมสิบปีเศษแล้วก็ตาม แต่ก็ยังถือว่าเป็นเรื่องใหม่สำหรับครูประถมศึกษา เพราะอดีตที่ผ่านมาการบริหารการศึกษาในระดับประถมศึกษา ทั้งระบบ โครงสร้างการบริหาร ความก้าวหน้าในวิชาชีพ สวัสดิการของครู รวมทั้งคุณภาพการศึกษา จะล่าหลังกว่าหน่วยงานอื่น ๆ ของรัฐ ที่ทำหน้าที่จัดการศึกษาด้วยกัน แต่เมื่อจัดการบริหารในรูปคณะกรรมการอย่างี่สำนักงานคณะกรรมการการประถมศึกษาแห่งชาติ ได้ใช้อยู่อย่างปัจจุบัน ซึ่ง นิพนธ์ สุขปรดี (2533 : 17-18) กล่าวว่า เป็นนวัตกรรมการบริหารประถมศึกษาที่ก่อให้เกิดขวัญกำลังใจ มีความรู้สึกที่ดี ครูให้ความสำคัญและคาดหวังสูงจากระบบการจัดรูปแบบบริหารดังกล่าว และการให้ความสำคัญนั้นสำเร็จ นิลประดิษฐ์ (2533 : 1-3) กล่าวว่า หมายถึง การให้การยอมรับว่าระบบ หรือโครงสร้างการบริหารของสำนักงานคณะกรรมการการประถมศึกษาแห่งชาติ ที่เป็นอยู่ในปัจจุบันมีความเหมาะสมและสอดคล้องกับสภาพการณ์ทำให้ครูมีความมั่นใจ และคาดหวังว่าการบริหารโดยคณะกรรมการ จะทำให้การบริหารมีประสิทธิภาพ ส่งผลให้ครูรักและศรัทธาในวิชาชีพครู ส่งผลดีให้เกิดแก่นักเรียน คุณภาพการศึกษาระดับประถมจะพัฒนาขึ้น เพราะได้รับการดูแลและเอาใจใส่จากบุคคลหลายฝ่าย ที่ร่วมกันเป็นคณะกรรมการ ซึ่งสำนักงานคณะกรรมการการประถมศึกษาแห่งชาติ (2528 ข : 47-48) ได้กล่าวถึงผลดีของการบริหารงาน โดยองค์คณะบุคคลว่ามีผลดีหลายประการ เช่น

1. ช่วยให้การบริหารเป็นไปด้วยความรอบคอบ เพราะมีบุคคลหลายฝ่ายร่วมพิจารณา

2. สร้างความสมดุลระหว่างฝ่ายบริหารและฝ่ายปฏิบัติให้เกิดความเข้าใจซึ่งกันและกัน
3. เป็นการปลูกฝังแนวทางประชาธิปไตยที่ดี ตลอดทั้งการถ่ายทอดสู่นักเรียนต่อ ๆ ไป
4. ช่วยให้การวินิจฉัย ตัดสินใจ และการวางแผนทางการบริหารเป็นไปด้วยเหตุผลและเป็นที่ยอมรับโดยทั่วไป
5. เป็นการแบ่งหน้าที่และความรับผิดชอบการบริหารไม่ให้เกิดอยู่ในบุคคลใดบุคคลหนึ่งโดยเฉพาะ เป็นการแบ่งหน้าที่และความรับผิดชอบการบริหารไม่ให้เกิดอยู่ในบุคคลใดบุคคลหนึ่งโดยเฉพาะ เป็นการเปิดโอกาสให้บุคคลหลายฝ่ายมีส่วนร่วม
6. ช่วยให้การบริหารสอดคล้องกับสถานภาพ ปัญหา และความต้องการของแต่ละท้องถิ่นยิ่งขึ้น

จึงอาจกล่าวได้ว่า ทัศนะของผู้บริหารและครู ต่อการปฏิบัติงานของคณะกรรมการการประถมศึกษาจังหวัดอยู่ในระดับ "เห็นด้วย" อาจเนื่องมาจากผู้บริหารและครูให้การยอมรับ ให้ความสำคัญต่อระบบโครงสร้างการบริหารและการคาดหวังว่าระบบดังกล่าวจะก่อให้เกิดประสิทธิภาพในการบริหารการศึกษา และการพัฒนาคุณภาพการศึกษาในที่สุด

2. อภิปรายผลตามสมมติฐานการวิจัย

2.1 สมมติฐานข้อที่ 1 ทัศนะต่อการปฏิบัติงานของคณะกรรมการการประถมศึกษาจังหวัด ระหว่างผู้บริหารกับครูแตกต่างกัน

ผลการวิจัยพบว่า ทัศนะระหว่างผู้บริหารกับครูต่อการปฏิบัติงานของคณะกรรมการการประถมศึกษาจังหวัด ในองค์ประกอบรวม และรายองค์ประกอบ ไม่แตกต่างกันอย่างมีนัยสำคัญทางสถิติ ซึ่งไม่สอดคล้องกับสมมติฐานที่ตั้งไว้ แต่สอดคล้องกับงานวิจัยของ จิต แก้วทิพย์ (2534 : บทคัดย่อ) ที่พบว่า ผลการปฏิบัติงานตามกระบวนการนิเทศภายในโรงเรียน ตามทัศนะของผู้บริหาร โรงเรียนและครูอาจารย์ที่ปฏิบัติงานในโรงเรียนที่มีขนาดต่างกัน ไม่แตกต่างกัน และงานวิจัยของ ภัทราพร ศิริโกศา (2535 : บทคัดย่อ) ที่พบว่า ข้าราชการพลเรือนและข้าราชการครู มีการรับรู้ต่อการจัดกิจกรรม การพัฒนาบุคลากร ไม่แตกต่างกัน งานวิจัยทั้งสองเรื่องที่ยกมาน่าจะเป็นสิ่งยืนยันว่า สถานภาพทางตำแหน่งที่ต่างกันของบุคคล มิใช่เป็นปัจจัย

ที่ก่อให้เกิดทัศนคติที่ต่างกันอย่างเห็นได้ชัดเพราะเหตุว่า เรื่องของทัศนคติเป็นเรื่องของความคิด ความเห็นของบุคคลหรือของกลุ่มที่มีเหตุมีผล ที่เกิดจากการรับรู้ (Perception) และการสร้างสมประสบการณ์ (Experience) และมีผลถึงการประเมินค่าสิ่งนั้น ๆ (โสภณ ชูพิกุลชัย, 2522 : 17) ดังนั้นทัศนคติของผู้บริหารและครูไม่แตกต่างกัน ต่อการปฏิบัติงานของคณะกรรมการการประถมศึกษาจังหวัด น่าจะมีเหตุผลมาจาก ปัจจัยสองประการคือ

ประการที่หนึ่ง อิทธิพลของสถาบันวิชาชีพ (Professional Institution) เนื่องจากอาชีพครูเกี่ยวข้องอยู่กับการให้การอบรม การสอน ซึ่งวิจิตร ศรีสอาน (2526 : 264) กล่าวว่า การสอนเป็นวิชาชีพชั้นสูง (Teaching is a profession) โดยเฉพาะอย่างยิ่งสังคมไทยถือว่าอาชีพครูเป็นอาชีพที่มีเกียรติ ครูเป็นผู้ให้วิทยากรเป็นวิทยาทานเพื่อความเจริญของบุคคลและสังคม สังคมจึงมีค่านิยมและคาดหวังต่ออาชีพครูไว้สูงที่แตกต่างจากอาชีพอื่น ๆ ศิษย์ถือว่าครูเป็นปูชนียบุคคล สังคมส่วนรวมยกย่องให้ครูเป็นแม่พิมพ์ของชาติ เมื่อผู้ได้รับการยกย่องและคาดหวังจากสังคมไว้สูง จึงจำเป็นต้องมีจรรยาบรรณ เพื่อเป็นแนวทางการปฏิบัติวิชาชีพ ซึ่งสอดคล้องกับแนวคิดของ สำเร็จ นิลประดิษฐ์ (2533 : คำนำ) ที่กล่าวว่า เนื่องจากอาชีพครูเป็นวิชาชีพชั้นสูง จึงจำเป็นต้องกำหนดบทบาท และลักษณะที่พึงประสงค์ของครูไว้ที่เรียกว่า เกณฑ์มาตรฐานวิชาชีพครู ซึ่งบ่งชี้ลักษณะของครูที่ดี 4 ประการคือ อบรม สอนดี มีคุณธรรม จรรยาบรรณ มุ่งมั่นพัฒนา เพื่อมุ่งหวังที่จะให้ครูได้ยึดถือปฏิบัติ ด้วยความมุ่งมั่นอย่างจริงจัง เพื่อให้วิชาชีพครูได้พัฒนาขึ้นและให้สมเป็นที่ยอมรับศรัทธา สมดังที่สังคมคาดหวัง จากกรอบที่กำหนดบทบาทดังกล่าวจึงเป็นปัจจัยกำหนดให้คนที่มีอาชีพครูมีความคิด ค่านิยม และบุคลิกภาพ ตามที่สถาบันกำหนดซึ่งสอดคล้องกับแนวคิดของ นพพงษ์ บุญจิตราคูล (2534 : 116-118) ที่กล่าวว่า สถาบันมิติ (Nomothetic Dimension) จะประกอบด้วยตัวสถาบัน (Institution) หรือหน่วยงานซึ่งมีลักษณะและวัฒนธรรมเฉพาะครอบคลุมอยู่ การกำหนดบทบาท (Role) คือการมอบหมายหน้าที่และความคาดหวัง (Expectation) คือ ความมุ่งหวังหรือเป้าหมายขององค์กรหรือสังคม ซึ่งสอดคล้องกับงานวิจัยของสุนทร มุสิกรัมย์ (2534 : บทคัดย่อ) ที่พบว่า พฤติกรรมของครูตามเกณฑ์มาตรฐานวิชาชีพครู ใน

ทัศนคติของครูและผู้บริหาร โรงเรียน ในเขตการศึกษา 2 ระดับพฤติกรรมด้านคุณธรรม จรรยาบรรณ อยู่ในระดับมาก จึงแสดงให้เห็นว่า เกณฑ์มาตรฐานวิชาชีพครู หรือ คุณธรรมเฉพาะที่ต้องการให้ครูยึดถือปฏิบัติจะเป็นตัวกำหนดความคิดและพฤติกรรม ของคนในกลุ่มวิชาชีพ

ประการที่สอง ทัศนคติของผู้บริหารและครู ต่อการปฏิบัติงานของคณะกรรมการ การประถมศึกษาจังหวัด ไม่แตกต่างกัน น่าจะเป็นเพราะความคาดหวังจากระบบบริหาร งาน โดยองค์คณะบุคคลของสำนักงานคณะกรรมการการประถมศึกษาแห่งชาติ ซึ่ง พิณัญญา ศรีสิทธิยานนท์ (2534 : 152) กล่าวว่า การบริหารการประถมศึกษาทุก ระดับตามโครงสร้างในปัจจุบันนี้ เป็นการบริหารงานโดยองค์คณะบุคคล ซึ่งทุกคนจะมี ส่วนร่วมในการวินิจฉัย ตัดสินใจ กำหนดนโยบาย เป้าหมาย และวางแผนในการ ปฏิบัติงาน ประกอบกันเป็นการทำงานที่ระดมพลังความคิด สติปัญญาของบุคคลหลาย ฝ่ายที่มีความรู้ความสามารถและประสบการณ์ โดยอาศัยหลักการประสานงาน ประสาน แขน ประสานประโยชน์ และปฏิสัมพันธ์ต่อกัน ซึ่งสอดคล้องกับสำนักงานคณะกรรมการ การประถมศึกษาแห่งชาติ (2532 : 55) ที่ได้กล่าวถึงความสำคัญและจุดเด่นของ การบริหารงานโดยองค์คณะบุคคลไว้ดังนี้

1. การตัดสินใจมีคุณภาพดีขึ้น เพราะการบริหารงานโดยองค์คณะบุคคล ประกอบด้วยบุคคลหลายฝ่าย ซึ่งมีความรู้และทัศนคติที่กว้างขวาง ผลการพิจารณาตัดสินใจ ย่อมดีกว่าการตัดสินใจ โดยบุคคลเพียงคนเดียว
2. การยอมรับในผลงานสูงขึ้น เนื่องจากหลายคนมีส่วนร่วมในการ ดำเนินการ ทำให้เกิดความผูกพัน และมองผลลัพธ์ที่เกิดขึ้นเป็นของกลุ่ม หรือของ คณะกรรมการนั้น
3. การประสานงานดีขึ้น เพราะบุคคลหลายฝ่าย ได้มีส่วนร่วมในการ ปฏิบัติงานและแก้ปัญหาาร่วมกัน ทำให้เกิดความเข้าใจตรงกัน รับรู้การดำเนินงานใน แนวทางเดียวกัน
4. การกระจายอำนาจมีมากขึ้น เนื่องจากอำนาจการตัดสินใจเป็นอำนาจ รวมของคณะกรรมการ มิใช่เป็นของบุคคลเพียงคนเดียว

จากสาเหตุสองประการที่กล่าวมา คือ สาเหตุด้านสถาบันวิชาชีพ และความคาดหวังต่อระบบการบริหารงาน โดยองค์คณะบุคคลน่าจะส่งผลให้ทัศนระของผู้บริหาร และครูต่อการปฏิบัติงานของคณะกรรมการการประถมศึกษาจังหวัด ไม่แตกต่างกัน

2.2 สมมติฐานข้อที่ 2 ทัศนระต่อการปฏิบัติงานของคณะกรรมการการประถมศึกษาจังหวัด ระหว่างผู้บริหารที่เพศต่างกัน มีทัศนระแตกต่างกัน

ผลการวิจัยพบว่า ทัศนระระหว่างผู้บริหารเพศชายกับเพศหญิงต่อการปฏิบัติงานของคณะกรรมการการประถมศึกษาจังหวัด ไม่แตกต่างกันอย่างมีนัยสำคัญทางสถิติ ซึ่งขัดแย้งกับสมมติฐานที่ตั้งไว้ แต่สอดคล้องกับงานวิจัยของ สง่าไพริ้ง (2524 : บทคัดย่อ) ที่พบว่า ข้าราชการครูที่มีเพศต่างกัน มีความคิดเห็นต่อระบบการบริหารการประถมศึกษาไม่แตกต่างกัน การที่ผู้บริหารที่มีเพศต่างกัน มีทัศนระต่อการปฏิบัติงานของคณะกรรมการการประถมศึกษาจังหวัดไม่แตกต่างกัน อาจเป็นเพราะว่า บทบาทและหน้าที่ของผู้บริหารนั้นเป็นภารกิจ ซึ่งกำหนดไว้ชัดเจนที่ผู้บริหารจะต้องปฏิบัติ ไม่ว่าจะบุคคลนั้นจะเป็นเพศชายหรือหญิง เมื่อเข้าสู่ตำแหน่งเป็นผู้บริหารจะต้องมีบทบาทหน้าที่และปฏิบัติภารกิจอย่างเดียวกัน คือ การทำหน้าที่เป็นผู้บริหาร ซึ่งพฤติกรรมที่ผู้บริหารได้ปฏิบัติอยู่เป็นประจำ ได้แก่ การตัดสินใจ การสั่งการ การประชุมวางแผน ภารกิจต่าง ๆ เหล่านี้จะเป็นปัจจัยกำหนดแนวคิด ค่านิยม และบุคลิกภาพของผู้บริหารจนกลายเป็นธรรมเนียมปฏิบัติ (Convention) เฉพาะกลุ่มที่รับรู้และเข้าใจในแวดวงของผู้ที่เป็นสมาชิกผู้บริหาร ซึ่งสอดคล้องกับแนวคิดของ สุวิทย์ บุญช่วย (2534 : 51) ที่กล่าวว่า ค่านิยมและความเชื่อ เป็นกฎระเบียบของพฤติกรรมปฏิบัติ หรือบรรทัดฐานที่มีอิทธิพลอย่างมากในการกำกับพฤติกรรมของบุคคล

นอกจากนั้นการที่ผู้บริหารได้มีโอกาสอบรม ประชุมสัมมนา กัน อยู่เสมอ ๆ ย่อมเป็นโอกาสให้ผู้บริหารได้รับทราบนโยบายของหน่วยงาน มีโอกาสได้ปฏิสัมพันธ์และแลกเปลี่ยนความคิดเห็นกันทั้งในวิธีการปฏิบัติงาน การแก้ปัญหาของหน่วยงาน สิ่งเหล่านี้เป็นปัจจัยกำหนด ความสนใจ การใฝ่รู้ ให้ผิดแผกไปจากบุคคลกลุ่มอื่น ๆ ที่มีอาชีพ หรือตำแหน่งแตกต่างกัน ซึ่งสอดคล้องกับแนวคิดของ ธงชัย สันติวงศ์ (2530 : 442-443) และอรุณ รัชชธรรม (2529 : 46-48) ที่ว่า

โครงสร้างของกลุ่มที่ไม่เป็นทางการ (Informal Group) เกิดขึ้นจากความมีสำนึก
 ในความเป็นสมาชิกองค์กร และมีวัตถุประสงค์ที่จะแก้ไขการทำงานและปัญหาของ
 องค์กร เช่น กลุ่มพรรคพวกตามแนวราบ (Horizontal Clique) ซึ่งสมาชิกของ
 กลุ่ม จะมีตำแหน่งในระดับเดียวกัน และมีปัญหาคล้ายคลึงกัน เช่น ระดับผู้จัดการ
 แผนก ซึ่งสอดคล้องกับ วอเตอร์ ลิปแมน (Water Lipman) (อ้างจาก วนิดา
 เสนีเศรษฐ และ ชอบ อินทร์ประเสริฐ, 2530 : 11) ที่ให้แนวคิดว่าการคาดการณ์
 ถึงพฤติกรรม (Stereo Typing) อันได้แก่ นิสัยใจคอ ทัศนคติ และบุคลิกภาพของ
 บุคคลใดก็ตาม ให้มองถึงกลุ่มที่เขาเป็นสมาชิกอยู่ เพราะภาพของกลุ่มหรือภาพของ
 สมาชิกกลุ่มก็คือภาพอันเดียวกัน จึงกล่าวได้ว่า ทัศนคติของผู้บริหารเพศชายกับผู้บริหาร
 เพศหญิงต่อการปฏิบัติงานของคณะกรรมการการประถมศึกษาจังหวัด ไม่แตกต่างกัน
 มิใช่สาเหตุมาจากความแตกต่างระหว่างเพศ แต่น่าจะมีสาเหตุมาจากการทำบทบาท
 หน้าทีในตำแหน่งของผู้บริหารตามภารกิจที่ได้รับมอบหมายมากกว่าปัจจัยอื่น ๆ

2.3 สมมติฐานข้อที่ 3 ทัศนคติต่อการปฏิบัติงานของคณะกรรมการ
 การประถมศึกษาจังหวัด ระหว่างครูที่เพศ อายุ ประสบการณ์การทำงาน และจังหวัดที่
 ปฏิบัติงานต่างกันมีทัศนคติแตกต่างกัน

ผลการวิจัยพบว่า

2.3.1 ครูที่เพศต่างกัน มีทัศนคติต่อการปฏิบัติงานของคณะกรรมการ
 การประถมศึกษาจังหวัดในองค์ประกอบรวม แตกต่างกันอย่างมีนัยสำคัญทาง
 สถิติ ($P = .033$) และในองค์ประกอบ การปฏิบัติงานอื่นที่กฎหมายกำหนด แตกต่าง
 กันอย่างมีนัยสำคัญทางสถิติ ($P = .004$) ซึ่งสอดคล้องกับสมมติฐานการวิจัยและ
 สอดคล้องกับงานวิจัยของ ภัทธพร ศิริโกคา (2535 : บทคัดย่อ) ที่พบว่า
 ข้าราชการพบเรือนที่เพศต่างกัน มีการรับรู้ต่อการจัดกิจกรรมการพัฒนาคณาจารย์แตกต่าง
 กัน และงานวิจัยของ สุมนนา พุ่มประพาฬ (2534 : บทคัดย่อ) ที่พบว่า ครูเพศ
 หญิงและเพศชายมีการรับรู้ต่อภาวะผู้นำแตกต่างกัน ส่วนรายองค์ประกอบอื่น ๆ พบว่า
 ทัศนคติต่อการปฏิบัติงานของคณะกรรมการการประถมศึกษาจังหวัดไม่แตกต่างกัน ซึ่ง
 ไม่สอดคล้องกับสมมติฐานการวิจัย แต่สอดคล้องกับงานวิจัยของ ภัทธพร ศิริโกคา
 (2535 : บทคัดย่อ) ที่พบว่า ข้าราชการครูที่มีเพศต่างกัน มีการรับรู้ต่อการจัด

กิจกรรมการพัฒนาบุคลากรไม่แตกต่างกัน

2.3.1.1 ผลการวิจัยที่พบว่า ครูที่เพศต่างกัน

มีทัศนคติต่อการปฏิบัติงานของคณะกรรมการการประถมศึกษาจังหวัด ในองค์ประกอบการปฏิบัติงานอื่นที่กฎหมายกำหนด แตกต่างกัน การที่ผลการวิจัยเป็นเช่นนี้น่าจะมีสาเหตุมาจาก

ประการที่หนึ่ง ความแตกต่างระหว่าง

เพศหญิงและเพศชายเป็นความแตกต่างเกี่ยวกับความต้องการ ความสนใจ และความชำนาญในอาชีพ ดังที่ สุชา จันทรเอม (2516 : 157-158) กล่าวว่า ผู้ชายกับผู้หญิงแตกต่างกันในการมีบทบาททางสังคม ซึ่งผู้ชายจะมีบทบาทมากกว่าผู้หญิง ผู้ชายมีนิสัยชอบการแข่งขันและมีความมุ่งมั่นในจุดมุ่งหมายชีวิตสูง ขณะที่ผู้หญิงชอบชีวิตที่ราบรื่น สงบ และชอบการแต่งตัว ส่วน ณรงค์ศักดิ์ ตะละกัญ (2532 : 78-78) กล่าวว่า เขาวินิจฉัยระหว่างชายหญิงนั้นไม่แตกต่างกัน แต่เมื่อสังเกตในรายวิชาจะพบว่า เพศชาย มีความสามารถทางคิดคำนวณ และกิจกรรมที่ใช้ไหวพริบ และความรวดเร็วขณะที่ผู้หญิงมีความสามารถดีกว่าชายในด้านภาษา ความจำและงานละเอียดที่ต้องใช้ฝีมือ ส่วน วิจิตร อวระกุล (2528 : 32) กล่าวว่า เพศหญิง เพศชาย มีความแข็งแรง ความมั่นคง ความห้วนไหว ความรู้สึกผิดชอบ การยึดมั่นในขนบธรรมเนียมประเพณี และความเชื่อต่างกัน จึงเป็นเหตุทำให้มีทัศนคติต่อการปฏิบัติงานของคณะกรรมการการประถมศึกษาจังหวัดในองค์ประกอบการปฏิบัติงานอื่นที่กฎหมายกำหนด แตกต่างกัน

ประการที่สอง ทัศนคติระหว่างเพศหญิง

กับเพศชายที่ต่างกันต่อการปฏิบัติงานของคณะกรรมการการประถมศึกษาจังหวัด ในองค์ประกอบ การปฏิบัติงานอื่นที่กฎหมายกำหนด น่าจะมีสาเหตุมาจากลักษณะของงาน กล่าวคือ

(1) การปฏิบัติงานอื่น ๆ ตามที่

กฎหมายกำหนดของคณะกรรมการการประถมศึกษาจังหวัดนั้น ส่วนมากจะเป็นงานที่ได้มอบหมายจากสำนักงานการประถมศึกษาแห่งชาติ และสำนักงานการประถมศึกษาจังหวัด ซึ่งมีลักษณะเป็นงานจร และให้ปฏิบัติเป็นบางครั้งบางคราว เช่น เป็น

คณะกรรมการในโครงการจัดตั้งกองทุนอาหารกลางวันโรงเรียนประถมศึกษา ซึ่งงานเหล่านี้ครูไม่ค่อยสนใจ เพราะถือว่าอยู่ไกลตัวและไม่มีผลกระทบต่อคนหรืองานการเกณฑ์เด็กเข้าเรียน ซึ่งงานดังกล่าวครูถือว่าเป็นหน้าที่ของโรงเรียน โดยเฉพาะผู้บริหารในโรงเรียนได้ดำเนินการอยู่แล้ว

(2) การปฏิบัติงานอื่น ๆ ตามที่

กฎหมายกำหนดนั้น ส่วนมากไม่ค่อยจะเกี่ยวข้องกับงานจัดกิจกรรมการเรียนการสอน ครูจึงไม่ค่อยให้ความสำคัญ ส่วนใหญ่จะทราบและรับรู้กันในระดับผู้บริหารโรงเรียน

(3) การปฏิบัติงานอื่น ๆ ตามที่

กฎหมายกำหนดนั้นขาดการประชาสัมพันธ์ให้ครูได้รับทราบว่า มีงานอะไรบ้าง ทั้ง ๆ สำนักงานการประถมศึกษาจังหวัดได้จัดโครงการสำนักงานการประถมศึกษาจังหวัด สัญจรทุกปี

จากลักษณะองค์ประกอบของงาน ซึ่ง

ไม่มีปฏิทินการปฏิบัติงานที่แน่นอน และมีลักษณะเป็นงานจร หรืองานเร่งด่วนที่ไม่มีอยู่ในแผนปฏิบัติงาน งานในองค์ประกอบดังกล่าวจึงไม่ค่อยได้รับความสนใจจากครูเท่าที่ควร น่าจะมีส่วนทำให้ทัศนคติของครูต่อการปฏิบัติงานด้านนี้ของคณะกรรมการการประถมศึกษาจังหวัดแตกต่างกันไปด้วย

2.3.1.2 ผลการวิจัยที่พบว่า ครูที่เพศต่างกัน มี

ทัศนคติต่อการปฏิบัติงานของคณะกรรมการการประถมศึกษาในรายองค์ประกอบอื่น ๆ ไม่แตกต่างกัน การที่ผลการวิจัยเป็นเช่นนี้น่าจะเป็นเพราะเหตุว่า

ประการที่หนึ่ง บทบาทและหน้าที่ของ

ครูทุกคน ตามที่หน่วยงานกำหนดคือ การจัดกิจกรรมการเรียนการสอน ในการจัดกิจกรรมการเรียนการสอน ครูจะต้องศึกษาค้นคว้าในเรื่องของหลักสูตร จิตวิทยาการสอน เทคนิควิธีสอนต่าง ๆ รวมถึงการวัดผลและประเมินผล งานเหล่านี้ครูทุกคนจะต้องให้ความสนใจ เพราะเป็นหน้าที่โดยตรง เมื่อครูทุกคนสนใจในเรื่องเดียวกัน ความคิดเห็นของครูทั้งเพศหญิงและเพศชาย ไม่แตกต่างกัน จึงสรุปได้ว่า บทบาทและหน้าที่ของครู น่าจะทำให้ครูมีความคิดเห็นและทัศนคติต่อการปฏิบัติงานของคณะกรรมการการประถมศึกษาจังหวัด ไม่แตกต่างกัน

ประการที่สอง กฎ ระเบียบ ข้อบังคับ และประเพณีครู ของหน่วยงานมีไว้เพื่อให้ข้าราชการในหน่วยงานได้ยึดถือ และปฏิบัติตาม เพื่อให้การปฏิบัติงานในหน่วยงานนั้นบรรลุเป้าหมาย ส่วนแบบแผนและประเพณีครูมีไว้เพื่อเป็นจรรยาบรรณวิชาชีพ และเป็นบรรทัดฐานให้ครูได้ประพฤติและปฏิบัติ ดังนั้นครูทุกคนในฐานะเป็นข้าราชการครู ไม่ว่าจะเพศชายหรือเพศหญิงจะต้องยึดถือและปฏิบัติในสองสถานะ คือ สถานะข้าราชการพลเรือน ครูจะต้องปฏิบัติตามระเบียบข้าราชการพลเรือน ในสถานะข้าราชการครู ครูจะต้องยึดถือและปฏิบัติตามจรรยาบรรณวิชาชีพครู ดังนั้น กฎ ระเบียบ ข้อบังคับ และประเพณีครูถือเป็นกรอบกำหนดพฤติกรรม และความคิดของคนในอาชีพครูให้อยู่ในแนวเดียวกัน เมื่อความคิดเห็นของครูอยู่ในแนวทางเดียวกัน ทักษะของครูทั้งเพศหญิงและชายต่อการปฏิบัติงานของคณะกรรมการการประถมศึกษาจังหวัด จึงไม่แตกต่างกัน ดังนั้นจึงสรุปว่า ครูเพศชาย และเพศหญิงมีทักษะต่อการปฏิบัติงานของคณะกรรมการการประถมศึกษาจังหวัดไม่แตกต่างกัน

สรุปได้ว่า การที่ครูเพศหญิงและเพศชายมีทักษะต่อการปฏิบัติงานของคณะกรรมการการประถมศึกษาจังหวัด ไม่แตกต่างกัน น่าจะมีสาเหตุมาจาก บทบาทและหน้าที่ของครู และกฎ ระเบียบ ข้อบังคับ และประเพณีของครู

2.3.2 ครูที่มีอายุและประสบการณ์การทำงานต่างกัน มีทักษะต่อการปฏิบัติงานของคณะกรรมการการประถมศึกษาจังหวัดไม่แตกต่างกัน ซึ่งขัดแย้งกับสมมติฐานที่ตั้งไว้ แต่สอดคล้องกับงานวิจัยของ มีนา อุดลย์เกษม (2534 : บทคัดย่อ) ที่พบว่า ครูที่มีความแตกต่างด้านอายุ และประสบการณ์การทำงานในโรงเรียนมีทักษะต่อปรัชญา คอนนอมสโก ไม่แตกต่างกัน และงานวิจัยของ เนาวนิตย์ เงินแจ้ง (2531 : บทคัดย่อ) และสมชาย มิตรมูลทิพย์ (2531 : บทคัดย่อ) ที่ว่าอายุ และระยะเวลาการปฏิบัติงานไม่ก่อให้เกิดความแตกต่างด้านทัศนคติ

การที่ผลการวิจัยเป็นเช่นนี้ น่าจะมีสาเหตุมาจากสิ่งต่อไปนี้คือ

ประการที่หนึ่ง ภารกิจของครู ภารกิจหลักที่สำคัญ

ของครูทุกคนคือ การจัดกิจกรรมการเรียนการสอน เพื่อให้ให้นักเรียนมีความรู้ ทักษะ เจตคติ และคุณลักษณะที่พึงประสงค์ตามที่หลักสูตรกำหนด (ทองหล่อ แก้วประยูร, 2531 : 59) การกิจหรืองานในหน้าที่จะเป็นปัจจัยที่มีอิทธิพลต่อการกำหนดความคิด และความสนใจของบุคคล คนที่มีภารกิจหรือหน้าที่เหมือนกันน่าจะมีความคิดเห็นและความสนใจไม่แตกต่างกัน จากการรายงานของศูนย์ข้อมูลของศูนย์การศึกษานอกโรงเรียนภาคใต้ (2533 : 195-200) รายงานว่า คนที่มีอาชีพอย่างเดียวกัน มีความสนใจไม่แตกต่างกัน เช่นเดียวกับครูไม่ว่าจะมีอายุ หรือประสบการณ์ต่างกัน ก็มีหน้าที่ในการจัดกิจกรรมการเรียนการสอน ซึ่งความสนใจต่อการจัดกิจกรรมการเรียนการสอนนั้นหมายถึง การสนใจศึกษาค้นคว้า หลักสูตร จิตวิทยาการเรียนรู้ เทคนิค วิธีสอน ระเบียบการวัดและประเมินผล ความสนใจต่อสิ่งสำคัญเหล่านี้จะมีอยู่ในตัวครูทุกคน ที่ทำหน้าที่สอนเด็กไม่ว่าครูเหล่านั้นจะมีอายุ หรือประสบการณ์การทำงานจะต่างกันหรือไม่ เมื่อความสนใจของครูอยู่ในเรื่องเดียวกัน เพราะครูมีภารกิจและหน้าที่เหมือนกัน ดังนั้นความคิดเห็นหรือทัศนคติของครูที่เกี่ยวกับภารกิจงานในหน้าที่ รวมถึงกิจกรรมและงานอื่น ๆ ที่เกี่ยวข้องกับครู ที่คณะกรรมการการประถมศึกษาจังหวัดได้ปฏิบัติ จึงน่าจะไม่แตกต่างกัน สรุปได้ว่าครูที่มีอายุและประสบการณ์การทำงานต่างกัน มีทัศนคติต่อการปฏิบัติงานของคณะกรรมการการประถมศึกษาจังหวัดไม่แตกต่างกัน น่าจะเป็นเพราะสาเหตุที่ครูมีภารกิจเหมือนกัน

ประการที่สอง ที่ทำให้ครูที่มีอายุและประสบการณ์การทำงานต่างกัน มีทัศนคติต่อการปฏิบัติงานของคณะกรรมการการประถมศึกษาจังหวัดไม่แตกต่างกัน น่าจะเนื่องมาจากข้าราชการครูทุกคนอยู่ภายใต้กฎหมาย ระเบียบ ข้อบังคับ ของหน่วยงานที่เหมือนกัน ครูที่เข้าใหม่จะต้องได้รับการปฐมนิเทศ และจะต้องรับรู้ กฎระเบียบ กติกาของหน่วยงานเช่นเดียวกัน ถึงแม้ว่าจะมีอายุราชการมาก เป็นผู้อาวุโสก็ต้องอยู่ภายในกรอบของระเบียบ กฎหมาย และความเป็นครูเหมือนกัน

ประการที่สาม สถานภาพทางสังคมของครู อาชีพครู เป็นอาชีพที่สังคมยกย่องครูเป็นแม่พิมพ์ของชาติ ศิษย์นับถือครูเป็นปูชนียบุคคล ความคาดหวังเหล่านี้มีส่วนสำคัญในการกำหนดพฤติกรรม ความคิดและการปฏิบัติตนของครูต่อสังคม ดังนั้น การประพฤติปฏิบัติตน หรือการกระทำใด ๆ ก็ตาม ครูจะต้องคิด

และตระหนักก่อนเสมอว่า การประพฤติปฏิบัตินี้จะกระทบต่อเกียรติส่วนบุคคล ความเลื่อมใสศรัทธาที่สังคมมีต่อตัวครูและสถาบันวิชาชีพหรือไม่ ซึ่งแสดงให้เห็นว่าสถานภาพทางสังคมของครูทำให้ครูทุกคนต้องมีความคิด และประพฤติปฏิบัติตนให้อยู่ในทำนองคลองธรรม และระเบียบแบบแผนอย่างเดียวกัน เมื่อพฤติกรรม ความคิดและการปฏิบัติตนของครูอยู่ในแนวทางเดียวกัน ทัศนระของครูต่อการปฏิบัติงานของคณะกรรมการการประถมศึกษาจังหวัดน่าจะไม่ได้แตกต่างกันด้วย จึงสรุปได้ว่า สถานภาพทางสังคมของครูทำให้ครูมีอายุ และประสบการณ์การทำงานต่างกัน มีทัศนระต่อการปฏิบัติงานของคณะกรรมการการประถมศึกษาจังหวัด ไม่ได้แตกต่างกัน

จากสาเหตุทั้งสามประการข้างต้น สรุปได้ว่าครูที่อายุ ประสบการณ์การทำงานต่างกัน มีทัศนระต่อการปฏิบัติงานของคณะกรรมการการประถมศึกษาจังหวัดไม่ได้แตกต่างกัน น่าจะมีสาเหตุมาจากภารกิจของครู กฎหมาย ระเบียบ และข้อบังคับต่าง ๆ ของหน่วยงาน และสถานภาพทางสังคมของครู

2.3.3 ครูที่ปฏิบัติงานในจังหวัดต่างกัน มีทัศนระต่อการปฏิบัติงานของคณะกรรมการการประถมศึกษาจังหวัด ในองค์ประกอบรวมแตกต่างกัน อย่างมีนัยสำคัญทางสถิติ และเมื่อทดสอบค่าเฉลี่ยรายคู่ปรากฏว่า ทัศนระของครูจังหวัด ยะลา ปัตตานี และสตูล ต่อการปฏิบัติงานของคณะกรรมการการประถมศึกษาแห่งชาติ สูงกว่าทัศนระของครูจังหวัดนราธิวาส อย่างมีนัยสำคัญทางสถิติ ($P < .01$) ผลของการวิจัยสอดคล้องกับสมมติฐานที่ตั้งไว้ และสอดคล้องกับงานวิจัยของ อรัญ ก้วพานิช (2534 : บทคัดย่อ) ที่พบว่า ผู้บริหารที่ปฏิบัติงานในจังหวัดที่ต่างกัน ปฏิบัติงานด้านความสัมพันธ์ระหว่างโรงเรียนกับชุมชน ด้านการได้รับความสนับสนุนจากชุมชนแตกต่างกัน การที่ผลการวิจัยเป็นเช่นนี้น่าจะมีสาเหตุมาจากสิ่งต่อไปนี้ คือ

ประการที่หนึ่ง การสร้างความสัมพันธ์ระหว่างครูยังมีน้อย ความสัมพันธ์ที่กล่าวถึง หมายถึง ความสัมพันธ์ในลักษณะการรวมกลุ่ม จัดตั้งเป็นชมรม สมาคมวิชาชีพ เพื่อใช้เป็นที่พบปะสังสรรค์ และเปลี่ยนความคิดเห็นข้อมูล ข่าวสาร หรือการแก้ปัญหาร่วมกัน สาเหตุดังกล่าวทำให้ทัศนระต่อการปฏิบัติงานของครูในจังหวัดต่าง ๆ ในเขตการศึกษา 2 แตกต่างไปด้วย

ประการที่สอง การประชุมสัมมนาระดับครูผู้สอน
ที่จัดขึ้นในระดับเขต เขตการศึกษา 2 ส่วนใหญ่เป็นโครงการฝึกรวมสัมมนาในระดับ
ของผู้บริหารโรงเรียน การฝึกรวมที่จัดในระดับสำหรับครูผู้สอนยังมีน้อย ทำให้โอกาส
ที่ครูจะได้แลกเปลี่ยนความคิดเห็นเกี่ยวกับการงานในอาชีพมีน้อย จึงเป็นสาเหตุ
ที่ทำให้ครูแต่ละจังหวัดมีทัศนคติต่อการปฏิบัติงานของคณะกรรมการการประถมศึกษา
จังหวัดแตกต่างกันไปด้วย

ประการที่สาม ปริมาณงานที่ต้องรับผิดชอบแตกต่างกัน
กัน เนื่องจากสำนักงานการประถมศึกษาจังหวัดต่าง ๆ ในเขตการศึกษา 2 แต่ละ
จังหวัด มีจำนวนโรงเรียน ข้าราชการครู และนักเรียนเป็นสัดส่วนที่ต่างกันอยู่
มาก ทำให้การปฏิบัติงานของคณะกรรมการการประถมศึกษาของแต่ละจังหวัดแตกต่างกัน
กันด้วย จึงน่าจะเป็นสาเหตุที่ทำให้ครูในเขตการศึกษา 2 แต่ละจังหวัดมีทัศนคติต่อการ
ปฏิบัติงานของคณะกรรมการการประถมศึกษาจังหวัดแตกต่างกัน

อีกประเด็นหนึ่งที่ผลการวิจัยพบว่า ทัศนคติของครูใน
จังหวัดยะลา ปัตตานี และสตูล ต่อการปฏิบัติงานของคณะกรรมการการประถมศึกษา
จังหวัดสูงกว่าทัศนคติของครูจังหวัดนราธิวาส การที่ผลการวิจัยเป็นเช่นนี้ น่าจะมีสาเหตุ
มาจากปัญหาเกี่ยวกับสวัสดิภาพและความปลอดภัยของครู กล่าวคือ ปัญหาเกี่ยวกับ
สวัสดิภาพและความปลอดภัยในชีวิตและทรัพย์สินของข้าราชการครู และประชาชนใน
พื้นที่เขตการศึกษา 2 เป็นปัญหาที่บั่นทอนขวัญ กำลังใจ ในการปฏิบัติงานของครูเด่น
ชัดที่สุด แม้จะเป็นที่ทราบกันโดยทั่วไปว่า ปัญหาขบวนการโจรก่อการร้าย (ขจก.)
หรือปัญหาความไม่สงบอื่น ๆ ที่เกิดขึ้นในพื้นที่เขตการศึกษา 2 จังหวัดที่ได้รับผล
กระทบโดยตรงจากปัญหาดังกล่าว มีเพียง 3 จังหวัดเท่านั้น คือ จังหวัดยะลา ปัตตานี
และนราธิวาส สำหรับจังหวัดสตูลไม่ได้รับผลกระทบจากปัญหาเหล่านี้ เพราะจังหวัด
สตูลไม่ได้มีพื้นที่ติดต่อกับ 3 จังหวัดที่กล่าวถึง จากรายงานข้อมูลของสำนักงาน
ศึกษาธิการเขต เขตการศึกษา 2 (2532ช : 9-17) เกี่ยวกับโรงเรียนเสี่ยงภัย
ในปี พ.ศ. 2532 ไว้ดังนี้คือ จังหวัดยะลา มีโรงเรียนเสี่ยงภัย จำนวน 42 โรงเรียน
ปัตตานี จำนวน 65 โรงเรียน และนราธิวาส มี 156 โรงเรียน แสดงว่าสถานการณ์
ความปลอดภัยเกี่ยวกับสวัสดิภาพของครูใน 3 จังหวัด ในเขตการศึกษา 2

จังหวัดนราธิวาสได้รับผลกระทบมากกว่าจังหวัดอื่น ๆ จึงน่าจะเป็นสาเหตุที่ทำให้
 ทัศนคติของครูจังหวัดนราธิวาส ต่อการปฏิบัติงานของคณะกรรมการการประถมศึกษา
 จังหวัดต่ำกว่าจังหวัดอื่น ๆ อีกด้วย จึงสรุปว่า ทัศนคติของครูจังหวัดยะลา ปัตตานี
 และสตูลต่อการปฏิบัติงานของคณะกรรมการการประถมศึกษาจังหวัด สูงกว่าทัศนคติ
 ของครูจังหวัดนราธิวาส น่าจะมีสาเหตุมาจากปัญหาเกี่ยวกับสวัสดิภาพและความ
 ปลอดภัยของครู

ข้อเสนอแนะในการนำผลการวิจัยไปใช้

1. จากผลการวิจัยที่พบว่า ทัศนคติของผู้บริหารและครูต่อการปฏิบัติงาน
 ของคณะกรรมการการประถมศึกษาจังหวัดอยู่ในระดับที่ "เห็นด้วย" นั้น หมายถึงว่า
 ระบบการบริหารงานโดยองค์คณะบุคคล หรือการบริหารงานโดยคณะกรรมการ ผู้บริหาร
 และครูให้การยอมรับต่อระบบการบริหารงานที่เป็นอยู่ในปัจจุบันนี้ และอยากให้เห็น
 ระบบนี้สามารถแก้ไขในทางการจัดการศึกษาระดับประถมศึกษาได้จริง หน่วยงานที่
 เกี่ยวข้องไม่ว่าจะเป็นสำนักงานคณะกรรมการการประถมศึกษาแห่งชาติ หรือสำนักงาน
 การประถมศึกษาจังหวัด น่าจะดำเนินการดังต่อไปนี้

1.1 การเปลี่ยนแปลงหรือพัฒนาใด ๆ ต่อระบบหรือโครงสร้างการ
 บริหาร ซึ่งสำนักงานคณะกรรมการการประถมศึกษาแห่งชาติ ได้ใช้อยู่ในปัจจุบัน ควร
 จะต้องพิจารณาอย่างรอบคอบ โดยเฉพาะจะต้องคำนึงถึงความรู้สึกและความต้องการ
 หรือทัศนคติของข้าราชการครู นอกจากการเปลี่ยนแปลงในรายละเอียดปลีกย่อย ซึ่งไม่
 กระทบต่อหลักการสำคัญของการบริหารแบบมีส่วนร่วม (Participative Management)
 เช่น การกำหนดจำนวนกรรมการที่มาจากตัวแทนข้าราชการครูที่จะพึงมีในแต่ละจังหวัด
 ที่มีขนาดแตกต่างกัน

1.2 สนับสนุนให้การบริหารงานโดยองค์คณะบุคคล สามารถแก้
 ปัญหาการบริหารงานของการศึกษาระดับประถมของจังหวัดให้เป็นรูปธรรม ให้คณะ
 กรรมการการประถมศึกษาจังหวัดเอาใจใส่ต่อการบริหารงานทางวิชาการเพิ่มมากขึ้น
 ให้ถือว่าคุณภาพการศึกษาของจังหวัดเป็นตัวบ่งชี้ประสิทธิภาพการบริหารงานของ

คณะกรรมการการประถมศึกษาในจังหวัดนั้น ๆ

1.3 ประชาสัมพันธ์การบริหารงานของคณะกรรมการการประถมศึกษาให้ครูทั่วจังหวัดได้รับทราบโดยทั่วถึง เพื่อให้ครูได้ตรวจสอบการทำงาน และให้ครูได้เห็นถึงความสำคัญในการปฏิบัติงานของคณะกรรมการการประถมศึกษาจังหวัดต่อการพัฒนาคุณภาพการศึกษา ทั้งภายในจังหวัด และจังหวัดใกล้เคียง เพื่อให้เกิดการเปรียบเทียบ อันเป็นแนวทางไปสู่การพัฒนาคุณภาพการจัดการศึกษาได้สูงขึ้น

2. ข้อเสนอแนะในการทำวิจัยครั้งต่อไป

จากผลการวิจัยครั้งนี้ที่พบว่า ทักษะของผู้บริหารและครู ต่อการปฏิบัติงานของคณะกรรมการการประถมศึกษาจังหวัดอยู่ในระดับที่เห็นด้วย ซึ่งแสดงว่าในด้านระบบ โครงสร้าง หรือหลักการการบริหารโดยองค์คณะบุคคลเป็นที่ยอมรับของข้าราชการครู ดังนั้นในการทำวิจัยครั้งต่อไป น่าจะทำการวิจัยในประเด็นต่อไปนี้คือ

2.1 ควรจะทำการวิจัยการปฏิบัติงานของคณะกรรมการการประถมศึกษาจังหวัด เพื่อต้องการทราบว่า การปฏิบัติงานของคณะกรรมการการประถมศึกษาจังหวัดทั้งที่ผ่านมา หรือกำลังเป็นอยู่ในปัจจุบันว่าสามารถแก้ไขปัญหาคุณภาพการประถมศึกษาได้อย่างไรบ้าง

2.2 ควรจะทำการวิจัยการปฏิบัติงานของคณะกรรมการการประถมศึกษาจังหวัด ในที่สนะของข้าราชการครูกลุ่มอื่นที่เกี่ยวข้องกับการปฏิบัติงานของคณะกรรมการการประถมศึกษาจังหวัดอย่างใกล้ชิด นอกเหนือจากครู เช่น หัวหน้าฝ่ายต่าง ๆ ในสังกัดสำนักงานการประถมศึกษาจังหวัด ได้แก่ หัวหน้าฝ่ายการเงิน ฝ่ายการเจ้าหน้าที่ ฝ่ายนโยบายและแผน ฝ่ายนิติกร หน่วยงานนิเทศ และหัวหน้าการประถมศึกษาอำเภอ เป็นต้น เพราะฝ่ายต่าง ๆ เหล่านี้ต่างก็เป็นหน่วยงานระดับปฏิบัติที่ต้องรับนโยบายจากคณะกรรมการการประถมศึกษาจังหวัดมาปฏิบัติเช่นเดียวกับกับโรงเรียน

2.3 ควรจะทำการศึกษาการปฏิบัติงานของคณะกรรมการการประถมศึกษาจังหวัด แยกเป็นการศึกษาเฉพาะกรณี เช่น ทำการศึกษาเฉพาะคณะกรรมการที่มาจากตัวแทนของข้าราชการครู เพราะสังเกตจากคำถามปลายเปิด ผู้บริหารและ

ครูจำนวนหนึ่งยังตั้งข้อสงสัยการปฏิบัติงานของคณะกรรมการการประถมศึกษาจังหวัด
ในเรื่องการพิจารณาความดีความชอบว่า เป็นเรื่องผลประโยชน์เฉพาะตัวและเฉพาะ
กลุ่มพรรคพวก และเป็นงานที่คณะกรรมการการประถมศึกษาจังหวัดให้ความสำคัญกัน
มาก แทนที่จะไปให้ความสำคัญกับงานหลักคือ การติดตามการบริหารงานวิชาการ
ของโรงเรียนจึงน่าเป็นห่วงว่า การบริหารงานโดยองค์คณะบุคคลจะบิดเบือนไปจาก
เจตนารมณ์ของพระราชบัญญัติคณะกรรมการการประถมศึกษา พ.ศ. 2523

บรรณานุกรม

- การประถมศึกษาแห่งชาติ. 2523. โครงสร้าง ระบบการบริหารและระบบบริหารงานบุคคล (คณะกรรมการพิจารณาปัญหาการศึกษา เสนอต่อคณะรัฐมนตรี) กรุงเทพมหานคร : โรงพิมพ์และทำปกเจริญผล.
- การศึกษาส่วนท้องถิ่น, สำนักงาน. 2519. รวมบทความทางการศึกษา. กรุงเทพมหานคร : โรงพิมพ์ชุมนุมสหกรณ์การเกษตรแห่งประเทศไทย.
- กำธร กิตติภูมิชัย. 2514. "บทบาทของคณะกรรมการกับการบริหารราชการไทย", ศูนย์การศึกษา. (กรกฎาคม - สิงหาคม 2514), 62-77.
- กิติมา ปรีดีดีลก. 2524. ทฤษฎีบริหารองค์การ. มหาวิทยาลัยศรีนครินทรวิโรฒ ประสานมิตร.
- _____. 2532. การบริหารและการนิเทศการศึกษา. กรุงเทพมหานคร : อักษรการพิมพ์.
- เกษม ศิริสัมพันธ์. 2525. นโยบายและแนวทางในการจัดการประถมศึกษา. บรรยายพิเศษในการประชุมสัมมนาคณะกรรมการการศึกษาจังหวัดเขตการศึกษา 9, 10 และ 11 จังหวัดขอนแก่น, 2 กันยายน 2525.
- คณะกรรมการการศึกษาแห่งชาติ, สำนักงาน. 2526. การศึกษาเพื่อพัฒนาคุณภาพการศึกษา พ.ศ. 2525-2534. กรุงเทพมหานคร : สำนักงานคณะกรรมการการศึกษาแห่งชาติ.

คณะกรรมการการประถมศึกษาแห่งชาติ, สำนักงาน. 2528 ก. ชุดฝึกอบรมด้วย

ตนเอง เล่มที่ 8. โครงการปรับปรุงประสิทธิภาพ การบริหาร โรงเรียน
ประถมศึกษา. กรุงเทพมหานคร : ห้างหุ้นส่วนสามัญนิติบุคคลสามเจริญ
พานิช.

_____ . 2528 ข. ชุดฝึกอบรมด้วยตนเอง เล่มที่ 15. โครงการปรับปรุง

ประสิทธิภาพ การบริหาร โรงเรียนประถมศึกษา. กรุงเทพมหานคร :
ห้างหุ้นส่วนสามัญนิติบุคคลสามเจริญพานิช.

_____ . 2532. คู่มือคณะกรรมการการประถมศึกษาจังหวัด. กรุงเทพมหานคร :

โรงพิมพ์ลาดพร้าว.

_____ . 2529. ผลการประเมินคุณภาพนักเรียนชั้นประถมศึกษาปีที่ 6 ระดับ

ประเทศ ปีการศึกษา 2528. ม.ป.ป. (อัดสำเนา)

คณะกรรมการการประถมศึกษา พ.ศ. 2523, พระราชบัญญัติ. 2523. ราชกิจจา-

นุเบกษา ฉบับพิเศษ เล่มที่ 97 ตอนที่ 158. 13 (ตุลาคม 2523),

4-20.

คณะกรรมการการศึกษาแห่งชาติ, สำนักงาน. 2520. แผนพัฒนาการศึกษาแห่งชาติ

ระยะที่ 4 พ.ศ. 2520-2524. กรุงเทพมหานคร : สำนักนายกรัฐมนตรี.

คณะกรรมการข้าราชการครู, สำนักงาน. 2530. รายงานวิจัยผลการดำเนินการ

นำร่อง. โครงการพัฒนาวิสัย และจริยธรรมข้าราชการครู. (อัดสำเนา)

จิต แก้วทิพย์. 2534. "คุณลักษณะของผู้บริหารโรงเรียนประถมศึกษาที่ส่งผลต่อการปฏิบัติงานตามกระบวนการนิเทศภายในโรงเรียน สังกัดสำนักงาน การประถมศึกษาจังหวัดพิจิตร," วิทยานิพนธ์ศึกษาศาสตร์มหาบัณฑิต สาขาวิชาการบริหารการศึกษา มหาวิทยาลัยสงขลานครินทร์. (สำเนา)

จรัส โพธิศิริ. 2518. การบริหารการศึกษา. กรุงเทพมหานคร : โอเดียนสโตร์.

จุมพล วิเชียรศิลป์. 2527. การศึกษารูปแบบการกระจายดัชนีคุณภาพการศึกษา และดัชนีที่เกี่ยวข้องกับคุณภาพการศึกษาของภาคตะวันออกเฉียงเหนือ. ม.ป.ท., (อีดสำเนา)

ฉวีวรรณ กิ่งติกร และคณะ. 2524. การประถมศึกษาแห่งชาติ. กรุงเทพมหานคร : ม.ป.ท.

เฉลย เครื่องเนียม. 2525. "การปฏิบัติงานของคณะกรรมการการประถมศึกษาอำเภอ ในเขตการศึกษา 7", วิทยานิพนธ์ครุศาสตรมหาบัณฑิต จุฬาลงกรณ์มหาวิทยาลัย. (สำเนา)

ชุมศักดิ์ อินทร์รักษา. 2531. การบริหารงานบุคคลในองค์การทางการศึกษา. ปีตดาณี : คณะศึกษาศาสตร์ มหาวิทยาลัยสงขลานครินทร์.

ณรงค์ศักดิ์ ตะละภักดิ์ และคณะ. 2532. ยุทธศาสตร์การพัฒนาคุณภาพชีวิต. กรุงเทพมหานคร : พรสิวกการพิมพ์.

ทองหล่อ แก้วประยูร. 2531. รายงานการสัมมนาระดับชาติ เรื่องหลักสูตรประถมศึกษา. กรุงเทพมหานคร : โรงพิมพ์การศาสนา.

ธงชัย สันติวงษ์. 2530. องค์การและการบริหารองค์การ. กรุงเทพมหานคร :
ไทยวัฒนาพานิช.

นพพงษ์ บุญจิตราดุลย์. 2525. หลักการบริหารการศึกษา. กรุงเทพมหานคร :
บริษัท เอส เอ็มเอ็มจำกัด.

นิพนธ์ ศุภปรีดี. 2533. นวัตกรรมเทคโนโลยีทางการศึกษา. กรุงเทพมหานคร :
โรงพิมพ์มหาวิทยาลัยสุโขทัยธรรมาราช.

_____. 2534. หลักการบริหารการศึกษา. กรุงเทพมหานคร : บพิธการพิมพ์.

เนาวนิตย์ เงินแจ้ง. 2532. "การศึกษาความสัมพันธ์ระหว่างความรู้และเจตคติ
ต่อการนิเทศการศึกษาของศึกษานิเทศจังหวัด สำนักงานคณะกรรมการ
การประถมศึกษาแห่งชาติ," วิทยานิพนธ์ปริญญาครุศาสตรมหาบัณฑิต
จุฬาลงกรณ์มหาวิทยาลัย. (สำเนา)

บันลือ พดุกะวัน. 2522. การประถมศึกษา. กรุงเทพมหานคร :
ไทยวัฒนาพานิช.

_____. 2525. การประถมศึกษา. กรุงเทพมหานคร : ไทยวัฒนาพานิช.

บุญชม ศรีสะอาด. 2532. วิธีการทางสถิติสำหรับการวิจัย เล่ม 1.
มหาสารคาม : คณะศึกษาศาสตร์ มหาวิทยาลัยศรีนครินทรวิโรฒ.

ประธาน คงฤทธิศึกษากร. 2508. "การใช้ระบบคณะกรรมการในการบริหาร,"
วารสารรัฐประศาสนศาสตร์. 1 (กรกฎาคม 2508), หน้า 29.

- ปรีชา พิมเสนศรี. 2532. "บทบาทและหน้าที่รับผิดชอบของคณะกรรมการ
การประถมศึกษาอำเภอ ในเขตการศึกษา 2," ปรินิพนธ์การศึกษา
มหาบัณฑิต มหาวิทยาลัยศรีนครินทรวิโรฒ สงขลา. (สำเนา)
- พลจิตร์ สำภา. 2531. "การศึกษามหาวิทยาลัยศรีนครินทรวิโรฒ สงขลา. (สำเนา)
การศึกษามหาวิทยาลัยศรีนครินทรวิโรฒ สงขลา. (สำเนา)
การประถมศึกษาจังหวัด ใน 14 จังหวัดภาคใต้," ปรินิพนธ์การศึกษา
มหาบัณฑิต มหาวิทยาลัยศรีนครินทรวิโรฒ สงขลา. (สำเนา)
- พิณ ภูษา ศรีสิทธิยานนท์. 2531. "การศึกษามหาวิทยาลัยศรีนครินทรวิโรฒ สงขลา. (สำเนา)
การประถมศึกษาอำเภอ เขตการศึกษา 3," ปรินิพนธ์ การศึกษา
มหาบัณฑิต มหาวิทยาลัยศรีนครินทรวิโรฒ สงขลา. (สำเนา)
- พิน คงพูน. 2529. "ความพึงพอใจที่มีต่อบทบาทหน้าที่ความรับผิดชอบของคณะ
กรรมการการประถมศึกษาจังหวัด ใน 14 จังหวัดภาคใต้," ปรินิพนธ์
การศึกษามหาบัณฑิต มหาวิทยาลัยศรีนครินทรวิโรฒ สงขลา. (สำเนา)
- ภัทรพร ศิริโกคา. 2534. "กิจกรรมการพัฒนาคณาจารย์ของสำนักงานการประถม
ศึกษาจังหวัด ในเขตการศึกษา 2," วิทยานิพนธ์ศึกษาศาสตรมหาบัณฑิต
สาขาวิชาการบริหารการศึกษา มหาวิทยาลัยสงขลานครินทร์. (สำเนา)
- ภิญโญ สาร. 2526. หลักการบริหารการศึกษา. กรุงเทพมหานคร :
องค์การค้ำคูณสภา.
- มีนา อุดลย์เกษม. 2534. "ทัศนคติของผู้บริหารและครูใน โรงเรียนของมูลนิธิภคินี
ผู้รับใช้ดวงหทัยนิรมลของพระแม่มารีย์ ต่อปรัชญาทางการศึกษาของ
ดอนบอสโก," วิทยานิพนธ์ศึกษาศาสตรมหาบัณฑิต สาขาวิชาการบริหาร
การศึกษา มหาวิทยาลัยสงขลานครินทร์. (สำเนา)

- เมธี ปิลาณานนท์. 2525. การบริหารการศึกษา. กรุงเทพมหานคร :
พิทักษ์อักษร.
- วนิดา เสนีเศรษฐ และชอบ อินทรประเสริฐ. 2530. มนุษยสัมพันธ์ในองค์การ.
กรุงเทพมหานคร : โอเดียนสโตร์.
- วิจิตร ปราณีธรรม. 2527. "บทบาทของคณะกรรมการการประถมศึกษาจังหวัด
ในเขตการศึกษา 9," ปริญญาณิพนธ์ศึกษาศาสตรมหาบัณฑิต มหาวิทยาลัย
ศรีนครินทรวิโรฒประสานมิตร. (สำเนา)
- วิจิตร ศรีธำณ. 2526. ประสบการณ์วิชาชีพบริหารการศึกษา. กรุงเทพมหานคร :
โรงพิมพ์มหาวิทยาลัยสุโขทัยธรรมราชา.
- วิจิตร อวระกุล. 2528. เทคนิคมนุษยสัมพันธ์. กรุงเทพมหานคร :
ไอ เอส พรินติ้งเฮาส์.
- วุฒิชัย มูลศิลป์. 2516. การปฏิรูปการศึกษาสมัยรัชกาลที่ 5. กรุงเทพมหานคร :
สมาคมสงเคราะห์ศาสตร์แห่งประเทศไทย.
- ศึกษาธิการ, กระทรวง. 2527. ประวัติกระทรวงศึกษาธิการ พ.ศ. 2435-
2507. กรุงเทพมหานคร : ม.ป.ท.
- ศึกษาธิการเขต 2, สำนักงาน. 2532 ก. สภาพการจัดการศึกษาในเขต-
การศึกษา 2. ปัญหาและอุปสรรค. ม.ป.ท.
- _____. 2533. แบบรายงานการศึกษาส่วนภูมิภาค. (รศ.ภ) ปีการศึกษา
2533. ม.ป.ท.

ศึกษาริการเขต 2, สำนักงาน. 2532 ข. แผนงานและโครงการแก้ปัญหาจังหวัดชายแดนภาคใต้. (ส่วนที่เกี่ยวกับการศึกษา) ระยะ 4 ปี (พ.ศ. 2531-2534) ม.ป.ท.

ศูนย์การศึกษานอกโรงเรียนภาคใต้. 2533. กว่าจะเป็น ศ.น.ต.. หนังสือที่ระลึกครบรอบ 12 ปี 2520-2532. สงขลา : ฝ่ายการพิมพ์ศูนย์การศึกษานอกโรงเรียนภาคใต้.

สง่า โพธิ์วัง. 2524. "ปัจจัยบางประการที่เกี่ยวกับความคิดเห็นของข้าราชการครูต่อระบบบริหารการประถมศึกษาแห่งชาติ ศึกษาเฉพาะกรณีข้าราชการครูสังกัดสำนักงานคณะกรรมการการประถมศึกษาแห่งชาติ ในเขตการศึกษา 6," วิทยานิพนธ์ศึกษาศาสตรมหาบัณเฑศิต สาขาพัฒนาสังคม มหาวิทยาลัยเกษตรศาสตร์. (สำเนา)

สมชาย มิตรมูลพิทักษ์. 2532. "ความสัมพันธ์ระหว่างความรู้และเจตคติต่อการนิเทศการศึกษาของผู้บริหาร กับการปฏิบัติงานนิเทศการศึกษาในโรงเรียนประถมศึกษา เขตการศึกษา 11," วิทยานิพนธ์ปริญญาครุศาสตรมหาบัณเฑศิต จุฬาลงกรณ์มหาวิทยาลัย. (สำเนา)

สมบัติ กลิ่นผา. 2527. "การสำรวจปัญหาการบริหารงานของคณะกรรมการประถมศึกษาจังหวัด ตามที่เสนอของศึกษาริการจังหวัดและผู้อำนวยการประถมศึกษาจังหวัด," วิทยานิพนธ์การศึกษามหาบัณเฑศิต มหาวิทยาลัยศรีนครินทรวิโรฒ บางแสน. (สำเนา)

สมยศ นาวิการ. 2522. การบริหาร. กรุงเทพมหานคร : ดวงกลม.

- สำราญ ดาวฤกษ์. 2510. "หลักการจัดตั้งกรรมการบริหาร," นักบริหาร.
4-18 (มกราคม 2510), 9-10.
- สำเร็จ นิลประดิษฐ์. 2533. เกณฑ์มาตรฐานวิชาชีพครู. กรุงเทพมหานคร :
โรงพิมพ์คุรุสภาลาดพร้าว.
- สุชา จันทร์โสม. 2516. จิตวิทยากับการดำรงชีวิตประจำวัน. กรุงเทพมหานคร :
แพรว์พิทยา.
- สุนทร มุสิกรังสี. 2535. "การศึกษาพฤติกรรมของครูตามเกณฑ์มาตรฐานวิชาชีพ
ครูในทัศนะของครู และผู้บริหาร โรงเรียนในเขตการศึกษา 2," วิทยานิพนธ์
ศึกษาศาสตร์มหาบัณฑิต สาขาวิชาการบริหารการศึกษา มหาวิทยาลัย
สงขลานครินทร์. (สำเนา)
- สมนา พุ่มประพาพ. 2534. "ภาวะผู้นำของผู้บริหารที่เป็นสตรีในสถานศึกษาใน
ทัศนะของครูจังหวัดนครสวรรค์," ปริญญาานิพนธ์การศึกษามหาบัณฑิต
บัณฑิตวิทยาลัย มหาวิทยาลัยนเรศวร. (สำเนา)
- สุวิทย์ บุญช่วย. 2525. การบริหารโรงเรียนทฤษฎีและปฏิบัติ. บัณฑิตานี :
คณะศึกษาศาสตร์ มหาวิทยาลัยสงขลานครินทร์.
- _____. 2534. "ผู้นำกับการสร้างวัฒนธรรมองค์กร", งานบริหารสัมพันธ์.
17-18 (ตุลาคม 2534), 49-59.
- โสภา ชูทิกุลชัย. 2522. จิตวิทยาสังคมประยุกต์. กรุงเทพมหานคร :
ไทยวัฒนาพานิช.

หวน พันธุ์พันธ์. 2528. การบริหารโรงเรียน. กรุงเทพมหานคร :
ไอเดียนสโตร.

อรุณ กั้วพานิช. 2535. "การปฏิบัติงานด้านความสัมพันธ์ระหว่างโรงเรียนกับชุมชน
ของผู้บริหารโรงเรียนมัธยมศึกษา สังกัดกรมสามัญศึกษา ในเขตการศึกษา 2,"
วิทยานิพนธ์ศึกษาศาสตรมหาบัณฑิต สาขาวิชาการบริหารการศึกษา
มหาวิทยาลัยสงขลานครินทร์. (สำเนา)

อรุณ รักษ์ธรรม. 2523. การพัฒนาองค์การเพื่อการเปลี่ยนแปลง.
กรุงเทพมหานคร : ไทยวัฒนาพานิช.

American Association of School Administrators. 1955. Staff
Relations in School Administration. Washington, D.C.

Anstey, Edgar. 1962. Committees. London : George Allen
Unwin Ltd.

Campbell, Roald F, and Gregg, Russell T. 1957. Administrative
Behavior in Education. New York : Harper & Brothers.

Cronbach, Lee J. 1970. Essentials of Psychological Testing.
3rd ed. New York : Harper & Row.

De Caro, John Joseph. 1976. "Group Management : the
Administrative Team and Supporting Theory,"
Dissertation Abstract. 37 (September 1976), 3

Fayol, Henri. 1949. General and Industrial Management.

London : Pitman.

Ferguson, George A. 1981. Statistical Analysis in Psychology

and Education. 5th ed. New York : McGraw-Hill.

Gulick, Luther and Lyndall Urwick. 1937. Papers on the

Science of Administration. Boston : Houghton Mifflin.

Hinkle, Dennis E., Wiersma, William and Jurs, Stephen C.

1982. Basic Behavioral Statistics. Boston :

Houghton Mifflin.

Kirk, Roger E. 1982. Experimental Design : Procedures for

the Behavioral Sciences. 2nd ed. California :

Wadsworth.

Maier, Norman R. 1967. "Assets and Liabilities in Group

Problem Solving," Psychological Review. 75 (July,

1967), 239-249.

Stoner, James A.F. 1978. Management. London : Prentice-

Hall International.

Walpole, R.E. 1983. Elementary Statistical Concepts.

New York : Macmillan Publishing Company.

Yamane Tora. 1973. Statistics An Introductory Analysis.

3rd ed. New York : Harper and Row.

ภาคผนวก

ที่ ทม. 1212.02/021

ภาควิชาการบริหารการศึกษา คณะศึกษาศาสตร์
มหาวิทยาลัยสงขลานครินทร์ อ.เมือง
จ.ปัตตานี 94000

14 มกราคม 2536

เรื่อง ขอบความอนุเคราะห์ตรวจแบบสอบถาม

เรียน

สิ่งที่ส่งมาด้วย แบบสอบถาม จำนวน 1 ชุด

ด้วยนายบุญเสริม ฤทธิเดช นักศึกษาปริญญาโท สาขาวิชาการบริหาร
การศึกษา ภาควิชาการศึกษา คณะศึกษาศาสตร์ มหาวิทยาลัยสงขลานครินทร์ วิทยาเขตปัตตานี
กำลังทำวิทยานิพนธ์เรื่อง "ทัศนนะของผู้บริหารและครูโรงเรียนประถมศึกษา ต่อการปฏิบัติงานของ
คณะกรรมการการประถมศึกษาจังหวัด ในเขตการศึกษา 2" ภาควิชาการศึกษา คณะศึกษาศาสตร์
พิจารณาเห็นว่าท่านเป็นผู้มีความสามารถในเรื่องนี้เป็นอย่างดี จึงใคร่ขอความอนุเคราะห์จากท่าน
ช่วยตรวจสอบความตรงตามเนื้อหา ความตรงตามโครงสร้าง และความเหมาะสมของภาษาที่ใช้
ของคำถามในแบบสอบถาม เพื่อใช้เป็นเครื่องมือในการเก็บรวบรวมข้อมูล เพื่อทำวิทยานิพนธ์ต่อไป
จึงเรียนมาเพื่อโปรดพิจารณาให้ความอนุเคราะห์ด้วย จักเป็นพระคุณยิ่ง

ขอแสดงความนับถือ

(นายสุวิทย์ บุญช่วย)

หัวหน้าภาควิชาการบริหารการศึกษา

ภาควิชาการบริหารการศึกษา

โทร. 349111 ต่อ 312.

ที่ พิเศษ/2536

โรงเรียนบ้านปะกาชะรัง หมู่ที่ 1

ตำบลปะกาชะรัง อำเภอเมืองปัตตานี 94000

26 มกราคม 2536

เรื่อง ขอบความอนุเคราะห์ตอบแบบสอบถาม

เรียน

สิ่งที่ส่งมาด้วย แบบสอบถาม จำนวน 1 ชุด

ข้าพเจ้า นายบุญเสริม ฤทธิเดช ข้าราชการครูตำแหน่งอาจารย์ใหญ่ โรงเรียนบ้านปะกาชะรัง สำนักงานการประถมศึกษาอำเภอเมืองปัตตานี นักศึกษาปริญญาโท สาขาวิชาการบริหารการศึกษา ภาควิชาการบริหารการศึกษา คณะศึกษาศาสตร์ มหาวิทยาลัยสงขลานครินทร์ วิทยาเขตปัตตานี กำลังทำวิทยานิพนธ์ เรื่อง "ทัศนคติของผู้บริหารและครูโรงเรียนประถมศึกษาต่อการปฏิบัติงานของคณะกรรมการการประถมศึกษาจังหวัด ในเขตการศึกษา 2" ขณะนี้อยู่ในขั้นตอนของการสร้างเครื่องมือ จึงขอความอนุเคราะห์จากท่านตอบแบบสอบถามที่แนบมาด้วยแล้ว เพื่อที่จะนำไปหาความเชื่อมั่นต่อไป

จึงเรียนมาเพื่อโปรดให้ความอนุเคราะห์ด้วย จักเป็นพระคุณยิ่ง

ขอแสดงความนับถือ

(นายบุญเสริม ฤทธิเดช)

อาจารย์ใหญ่ โรงเรียนบ้านปะกาชะรัง

สำเนา

ที่ ทม 1212.02/025

ภาควิชาการบริหารการศึกษา คณะศึกษาศาสตร์

มหาวิทยาลัยสงขลานครินทร์ อ.เมือง จ.ปัตตานี 94000

8 กุมภาพันธ์ 2536

เรื่อง ขอความร่วมมือในการเก็บข้อมูลประกอบการวิจัย

เรียน

ด้วยนายบุญเสริม ฤทธิเดช นักศึกษาระดับปริญญาโท สาขาวิชาการบริหารการศึกษา คณะศึกษาศาสตร์ มหาวิทยาลัยสงขลานครินทร์ วิทยาเขตปัตตานี มีความประสงค์จะเก็บข้อมูลประกอบการวิจัยเรื่อง "ทัศนนะของผู้บริหารและครูโรงเรียนประถมศึกษาต่อการปฏิบัติงานของคณะกรรมการการประถมศึกษาจังหวัด ในเขตการศึกษา 2" ทั้งนี้เพื่อเป็นส่วนหนึ่งของการศึกษาตามหลักสูตรศึกษาศาสตรมหาบัณฑิต สาขาวิชาการบริหารการศึกษา ซึ่งจะขอเข้าทำการเก็บข้อมูลระหว่างวันที่ 8-12 กุมภาพันธ์ 2536 โดยผู้วิจัยจะออกเก็บข้อมูลในโรงเรียนประถมศึกษา ซึ่งอยู่ในความควบคุมดูแลของท่านด้วยตนเอง ภาควิชาการบริหารการศึกษา คณะศึกษาศาสตร์ มหาวิทยาลัยสงขลานครินทร์ จึงขอความร่วมมือจากท่านโปรดแจ้งผู้บริหารและครูในโรงเรียนประถมศึกษา สังกัดสำนักงานการประถมศึกษาอำเภอแห่งนี้ได้ทราบด้วย

จึงเรียนมาเพื่อโปรดให้ความอนุเคราะห์แก่นักศึกษา และขอขอบคุณมา ณ โอกาสนี้

ขอแสดงความนับถือ

(นายสุวิทย์ บุญช่วย)

หัวหน้าภาควิชาการบริหารการศึกษา

ภาควิชาการบริหารการศึกษา

โทร. 349111 ต่อ 312

ภาคผนวก 1

แบบสอบถามเพื่อการวิจัย
สำหรับผู้บริหารโรงเรียนและครูผู้สอน
เรื่อง

ทัศนคติของผู้บริหารและครูโรงเรียนประถมศึกษา

ต่อการปฏิบัติงานของคณะกรรมการการประถมศึกษาจังหวัด ในเขตการศึกษา 2

คำชี้แจง แบบสอบถามชุดนี้มีทั้งหมด 3 ตอน

ตอนที่ 1 เป็นแบบสอบถามเกี่ยวกับสถานภาพของผู้ตอบแบบสอบถาม
มี 5 ด้านคือ ตำแหน่ง เพศ อายุ ประสบการณ์การทำงาน
และจังหวัดที่ปฏิบัติงาน

ตอนที่ 2 เป็นแบบสอบถามทัศนคติของผู้บริหารและครูเกี่ยวกับงานที่คณะกรรมการการประถมศึกษาจังหวัดปฏิบัติ จำนวน 70 ข้อ

จากภารกิจ 7 องค์ประกอบ คือ

- 1) การกำหนดนโยบายและแผน
- 2) การจัดสรรงบประมาณ
- 3) การยุบ รวมโรงเรียน
- 4) การแต่งตั้งผู้บริหารการศึกษา
- 5) การพิจารณาความดีความชอบ
- 6) การออกระเบียบการปฏิบัติ
- 7) การปฏิบัติงานอื่นที่กฎหมายกำหนด

การตอบแบบสอบถามแต่ละข้อ ขอความกรุณาให้ท่านได้พิจารณางานทั้ง
7 องค์ประกอบ ที่คณะกรรมการการประถมศึกษาจังหวัด ในจังหวัดของท่านได้ปฏิบัติ
ว่าท่านมีความเห็นอยู่ในระดับใดแล้ว โปรดทำเครื่องหมาย (/) ลงในช่องที่
สอดคล้องหรือตรงกับความคิดเห็นของท่านมากที่สุด

ตัวอย่าง

ข้อ	การปฏิบัติงานของคณะกรรมการ การประถมศึกษาจังหวัด	ระดับการประเมิน				
		เห็นด้วย อย่างยิ่ง	เห็น ด้วย	ไม่เห็น ใจ	ไม่เห็น	ไม่เห็นด้วย อย่างยิ่ง
		5	4	3	2	1
(0)	การจัดประชุมสัมมนาผู้บริหาร โรงเรียนเพื่อเพิ่มประสิทธิภาพ การบริหารงาน	✓				

คำอธิบาย ค่าประเมินตามข้อ (0) ถ้าทำเครื่องหมาย (/) ในช่อง "เห็นด้วย
อย่างยิ่ง" แสดงว่า ความคิดเห็นของท่านอยู่ในระดับ "เห็นด้วยอย่างยิ่ง"

ตอนที่ 3 ความคิดเห็น และข้อเสนอแนะ

ตอนที่ 1 ถามเกี่ยวกับสถานภาพของผู้ตอบแบบสอบถาม

โปรดทำเครื่องหมาย ลงใน หน้าข้อความที่ตรงกับสถานภาพ
ที่เป็นจริง

1. ท่านดำรงตำแหน่ง
 - ผู้บริหาร
 - ครูผู้สอน
2. เพศ
 - ชาย
 - หญิง
3. อายุ
 - ต่ำกว่า 35 ปี
 - 35 ปีขึ้นไป
4. ประสบการณ์การทำงาน
 - ต่ำกว่า 12 ปี
 - 12 ปีขึ้นไป
5. จังหวัดที่ปฏิบัติงาน
 - ยะลา
 - บึงตानी
 - นราธิวาส
 - สตูล

ตอนที่ 2

ข้อ	การปฏิบัติงานของคณะกรรมการ การประถมศึกษาจังหวัด	ระดับการประเมิน				
		เห็นด้วย อย่างยิ่ง 5	เห็น ด้วย 4	ไม่แน่ ใจ 3	ไม่เห็น ด้วย 2	ไม่เห็นด้วย อย่างยิ่ง 1
	<u>นโยบายและแผนพัฒนา</u>					
	ให้ท่านได้พิจารณาจากแผนพัฒนา การศึกษาประจำปีของ สปจ. ของ ท่าน ในส่วนที่เป็นกรอบนโยบาย เป้าหมาย กิจกรรม					
1	กำหนดนโยบายไว้ชัดเจนเพื่อเป็น แนวทางในการดำเนินงาน					
2	กำหนดนโยบายไว้สอดคล้องกับ ภารกิจ สภาพปัจจุบัน ปัญหา และความต้องการในการพัฒนา ..					
3	กำหนดนโยบายไว้สอดคล้องกับ นโยบายของหน่วยงานต้นสังกัด และนโยบายของรัฐบาล					
4	กำหนดเป้าหมายการพัฒนาแต่ละ ด้านไว้ชัดเจนสามารถวัดได้					
5	กำหนดกิจกรรม/งาน/โครงการ สนองตอบต่อสภาพปัญหา และ ความต้องการของหน่วยงาน ระดับ สปจ. สปอ. กลุ่มโรงเรียน และโรงเรียน					

ข้อ	การปฏิบัติงานของคณะกรรมการ การประถมศึกษาจังหวัด	ระดับการประเมิน				
		เห็นด้วย อย่างยิ่ง	เห็น ด้วย	ไม่แน่ ใจ	ไม่เห็น ด้วย	ไม่เห็นด้วย อย่างยิ่ง
		5	4	3	2	1
6	กำหนดกิจกรรม/งาน/โครงการ สอดคล้องกับงบประมาณ					
7	มีแผนพัฒนาการศึกษาประจำปี มีระบบที่สัมพันธ์กันทั้งนโยบาย เป้าหมาย กิจกรรม และ งบประมาณ					
8	มีแผนพัฒนาการศึกษาประจำปี ที่มีความเป็นไปได้อันทรัพยากร และงบประมาณที่ใช้ดำเนินการ					
9	มีแผนพัฒนาการศึกษาประจำปีที่ หน่วยงานระดับปฏิบัติสามารถ นำไปปฏิบัติได้					
10	จัดระบบการนิเทศ กำกับ ติดตาม และประเมินผลแผนพัฒนาการ ศึกษาประจำปีไว้อย่างมี ประสิทธิภาพ					
	<u>การจัดสรรงบประมาณ</u> ให้ท่านได้พิจารณาจากแผน ปฏิบัติการประจำปีของ สปจ. ของท่าน เฉพาะส่วนงาน/ โครงการ/งบประมาณ					

ข้อ	การปฏิบัติงานของคณะกรรมการ การประถมศึกษาจังหวัด	ระดับการประเมิน				
		เห็นด้วย อย่างยิ่ง 5	เห็น ด้วย 4	ไม่ แน่ใจ 3	ไม่ เห็น ด้วย 2	ไม่เห็นด้วย อย่างยิ่ง 1
11	แจ้งนโยบาย เป้าหมาย กิจกรรม และเงื่อนไขงบประมาณ ให้หน่วยงานระดับ สปอ. กลุ่ม โรงเรียน และโรงเรียนทราบ ล่วงหน้า					
12	แจ้งปฏิทินการจัดทำแผนพัฒนา การศึกษาและคำขอตั้งงบประมาณ ประจำปีให้หน่วยงานระดับ สปอ. กลุ่มโรงเรียน และ โรงเรียนถือปฏิบัติ					
13	พิจารณาอนุมัติจัดสรรงบประมาณ ตามแผนพัฒนา และงบประมาณ ประจำปีตามที่หน่วยงานระดับ ล่างเสนอ					
14	แจ้งให้หน่วยงานระดับล่างทราบ ถึงวงเงินงบประมาณที่ได้รับจัด สรรจากหน่วยงานเจ้าสังกัด (สปช.)					
15	กำหนดมาตรการให้หน่วยงาน ระดับ สปอ. กลุ่มโรงเรียนและ โรงเรียน บริหารงบประมาณ อย่างเป็นระบบ					

ข้อ	การปฏิบัติงานของคณะกรรมการ การประถมศึกษาจังหวัด	ระดับการประเมิน				
		เห็นด้วย อย่างยิ่ง	เห็น ด้วย	ไม่ แน่ใจ	ไม่เห็น ด้วย	ไม่เห็นด้วย อย่างยิ่ง
		5	4	3	2	1
16	ติดตาม กำกับ ให้หน่วยงานระดับ สพอ. กลุ่มโรงเรียน และ โรงเรียน ใช้จ่ายเงินงบประมาณ ตามแผนงาน/งาน/โครงการ					
17	ติดตาม กำกับ ให้การเบิกจ่าย เงินงบประมาณทุกหมวดทันตาม กำหนด					
18	กำหนดให้หน่วยงานระดับโรงเรียน ใช้จ่ายเงินงบประมาณหมวดค่า ตอบแทน ใช้จ่ายได้เช่นเดียวกับ หน่วยงานระดับอื่น					
19	ประเมินผลการใช้เงินงบประมาณ แผ่นดินและเงินสนับสนุนอื่น ๆ หลังสิ้นสุดแผนพัฒนาการศึกษา และแผนปฏิบัติการประจำปี					
20	วิเคราะห์แผนพัฒนาการศึกษา ประจำปีและแผนปฏิบัติการประจำ ปี ของ สปจ. เพื่อดูความเหมาะสม และความเป็นไปได้					

ข้อ	การปฏิบัติงานของคณะกรรมการ การประถมศึกษาจังหวัด	ระดับการประเมิน				
		เห็นด้วย อย่างยิ่ง	เห็น ด้วย	ไม่ แน่ใจ	ไม่เห็น ด้วย	ไม่เห็นด้วย อย่างยิ่ง
		5	4	3	2	1
21	<u>การยุบ รวมโรงเรียน</u> ให้ท่านได้พิจารณาถึงวิธีการ ดำเนินงานของคณะกรรมการ การประถมศึกษาจังหวัด ในจังหวัด ของท่าน จัดโครงการช่วยเหลือเด็กอยู่ห่าง ไกลให้มีโอกาสเข้าเรียนในระดับ ประถมศึกษาอย่างทั่วถึง					
22	สนับสนุนให้โรงเรียนที่อยู่ห่างไกล เปิดชั้นเรียนสำหรับเด็กก่อน เกณฑ์บังคับ					
23	สนับสนุนให้ครูที่สอนในห้องที่ ทุรกันดารมีสวัสดิการพิเศษ					
24	จัดโครงการเยี่ยมเยียนโรงเรียน ในห้องที่ทุรกันดารภาคเรียนละ 1 ครั้ง					
25	สนับสนุนให้โรงเรียนใช้ทรัพยากร และบุคลากรในห้องดินให้เกิด ประโยชน์ต่อโรงเรียน					
26	ส่งเสริมให้โรงเรียนเปิดสอน วิชาชีพแก่ท้องถิ่น					
27	ส่งเสริมให้โรงเรียนเป็นแหล่ง เผยแพร่วิทยาการแก่ท้องถิ่น					

ข้อ	การปฏิบัติงานของคณะกรรมการ การประถมศึกษาจังหวัด	ระดับการประเมิน				
		เห็นด้วย อย่างยิ่ง	เห็น ด้วย	ไม่แน่ ใจ	ไม่เห็น ด้วย	ไม่เห็นด้วย อย่างยิ่ง
		5	4	3	2	1
28	กำหนดมาตรการช่วยเหลือทาง วิชาการเป็นกรณีพิเศษแก่โรงเรียน ขนาดเล็กสุดและอยู่ในท้องที่ ทุรกันดาร					
29	มีการยุบรวมโรงเรียนขนาดเล็ก สุด โดยการจัดกรับ-ส่งนักเรียน ..					
30	มีมาตรการป้องกัน และคุ้มครอง สวัสดิภาพครูในถิ่นทุรกันดารอย่าง มีประสิทธิภาพ					
31	<u>การแต่งตั้งผู้บริหารการศึกษา</u> ให้ท่านได้พิจารณาวิธีการปฏิบัติ ของคณะกรรมการการประถม ศึกษาจังหวัด ในจังหวัดของท่าน					
32	ย้าย หน.ปอ. โดยยึดถือประโยชน์ ของราชการ					
33	ย้ายผู้บริหารโรงเรียนโดยยึดถือ ประโยชน์ของราชการ					
34	แต่งตั้ง หน.ปอ. โดยยึดถือ ประโยชน์ของราชการ					
35	แต่งตั้งผู้บริหารโรงเรียนโดยยึด ถือประโยชน์ของราชการ					
	แต่งตั้ง หน.ปอ. โดยใช้หลักเกณฑ์ เป็นแนวทางในการพิจารณา					

ข้อ	การปฏิบัติงานของคณะกรรมการ การประถมศึกษาจังหวัด	ระดับการประเมิน				
		เห็นด้วย อย่างยิ่ง	เห็น ด้วย	ไม่แน่ ใจ	ไม่เห็น ด้วย	ไม่เห็นด้วย อย่างยิ่ง
		5	4	3	2	1
36	แต่งตั้งผู้บริหารโรงเรียนโดยใช้ หลักเกณฑ์เป็นแนวทางในการ พิจารณา					
37	โยกย้าย หน.ปอ. โดยใช้หลัก- เกณฑ์เป็นแนวทางในการพิจารณา					
38	โยกย้ายผู้บริหารโรงเรียน โดยใช้ หลักเกณฑ์เป็นแนวทางในการ พิจารณา					
39	แต่งตั้ง โยกย้าย คราวเดียวกัน เมื่อสิ้นปีงบประมาณ					
40	แต่งตั้ง โยกย้าย ระหว่างปีงบ- ประมาณเมื่อเกิดตำแหน่งว่างลง					
41	<u>การพิจารณาความดีความชอบ</u> ให้ท่านได้พิจารณาวิธีการปฏิบัติ ของคณะกรรมการการประถม ศึกษาจังหวัด ในจังหวัดของท่าน พิจารณาให้บำเหน็จ 2 ชั้น แก่ ข้าราชการครูที่มีความรู้ ความ สามารถ มีปริมาณงาน และคุณภาพ งานอยู่ในเกณฑ์ดีมาก					
42	พิจารณาให้บำเหน็จ 2 ชั้น แก่ ข้าราชการครูที่มีความวิริยะ อุตสาหะ เสียสละ แม้ปริมาณงาน และคุณภาพของงานอยู่ระดับปานกลาง					

ข้อ	การปฏิบัติงานของคณะกรรมการ การประถมศึกษาจังหวัด	ระดับการประเมิน				
		เห็นด้วย อย่างยิ่ง	เห็น ด้วย	ไม่แน่ใจ	ไม่เห็น ด้วย	ไม่เห็นด้วย อย่างยิ่ง
		5	4	3	2	1
43	พิจารณาให้บำเหน็จ 2 ชั้น แก่ ข้าราชการครูที่มีปริมาณงานและ คุณภาพงานในระดับปานกลาง แต่ เว้นบำเหน็จ 2 ชั้น เป็นระยะ เวลา 7-10 ปี					
44	พิจารณาความดีความชอบโดยใช้ เครื่องมือประเมินค่าและเกณฑ์ จำแนกรายองค์ประกอบ					
45	พิจารณาความดีความชอบด้วยความ เป็นธรรม					
46	พิจารณาความดีความชอบโดยใช้ เครื่องมือประเมินค่า					
47	พิจารณาความดีความชอบโดยยึด ตามที่หน่วยงานต้นสังกัดเสนอ					
48	เปิดให้มีการร้องทุกข์ในรายที่คิด ว่าไม่ได้รับความเป็นธรรม					
49	ครูมีความเชื่อมั่นต่อการพิจารณา ความดีความชอบในรูปคณะ กรรมการ					
50	การพิจารณาความดีความชอบ ผลออกมาตรงกันกับสายคาบบุคคล ภายนอก					

ข้อ	การปฏิบัติงานของคณะกรรมการ การประถมศึกษาจังหวัด	ระดับการประเมิน				
		เห็นด้วย อย่างยิ่ง	เห็น ด้วย	ไม่แน่ ใจ	ไม่เห็น ด้วย	ไม่เห็นด้วย อย่างยิ่ง
		5	4	3	2	1
51	การออกระเบียบการปฏิบัติ ให้ท่านได้พิจารณาเปรียบเทียบ และ ข้อกำหนดต่าง ๆ ที่คณะกรรมการ การประถมศึกษาจังหวัดในจังหวัด ของท่านได้ประกาศใช้ เปิดโอกาสให้ครูได้มีส่วนร่วมและ แสดงความคิดเห็นในการออก ระเบียบใด ๆ					
52	พิจารณาออกระเบียบที่เหมาะสม กับสภาพท้องถิ่น					
53	ออกระเบียบที่ส่งผลต่อการพัฒนา คุณภาพการศึกษาของ สปจ.					
54	ออกระเบียบที่สามารถนำไป ปฏิบัติได้จริง					
55	ออกระเบียบที่เกิดผลดีแก่ผู้ปฏิบัติ ..					
56	ออกระเบียบที่ไม่ขัดหรือแย้งกับ ระเบียบของ สปช. และกฎหมาย อื่น ๆ					
57	ออกระเบียบกำหนดวาระให้ผู้ บริหารโรงเรียนอยู่ในตำแหน่ง คราวละ 4-6 ปี					

ข้อ	การปฏิบัติงานของคณะกรรมการ การประถมศึกษาจังหวัด	ระดับการประเมิน				
		เห็นด้วย อย่างยิ่ง	เห็น ด้วย	ไม่แน่ ใจ	ไม่เห็น ด้วย	ไม่เห็นด้วย อย่างยิ่ง
		5	4	3	2	1
58	ออกระเบียบกำหนดควาระให้ หน.ปอ.อยู่ในตำแหน่งคราวละ 4-6 ปี					
59	กปจ. ในฐานะผู้ออกระเบียบ และเป็นผู้ใช้ระเบียบ ได้ถือ ปฏิบัติโดยเสมอภาค					
60	ปรับปรุง แก้ไข ระเบียบต่าง ๆ ให้ทันเหตุการณ์					
	<u>การปฏิบัติงานอื่นที่กฎหมายกำหนด</u> ให้ท่านได้พิจารณาถึงงานที่คณะ กรรมการการประถมศึกษา จังหวัดในจังหวัดของท่านได้ ปฏิบัติ					
61	ดำเนินการเพื่อสนับสนุนให้ ข้าราชการครูมีความก้าวหน้าใน วิชาชีพ					
62	ดำเนินการเพื่อยกระดับวิชาชีพครู ให้เป็นอาชีพที่มีเกียรติและศักดิ์ศรี					
63	ดำเนินการเปิดชั้นเรียนชั้น ม.1 ในโรงเรียนที่มีความพร้อม					
64	เร่งรัดให้มีการลดอัตราการตก ซ้ำชั้น					
65	เร่งรัดให้มีการลดอัตราการขาด เรียน					

ข้อ	การปฏิบัติงานของคณะกรรมการ การประถมศึกษาจังหวัด	ระดับการประเมิน				
		เห็นด้วย อย่างยิ่ง	เห็น ด้วย	ไม่แน่ ใจ	ไม่เห็น ด้วย	ไม่เห็นด้วย อย่างยิ่ง
		5	4	3	2	1
66	รณรงค์หาทุนสนับสนุน โครงการ อาหารกลางวัน					
67	ติดตามการดำเนินงานของ สปจ. ต่อการเกณฑ์เด็กเข้าเรียนให้ได้ ตามเป้าหมาย					
68	ดำเนินการให้ สปจ. เร่งรัด พัฒนาคุณภาพอย่างจริงจัง					
69	เร่งรัดให้ สปจ.ปรับปรุง ประสิทธิภาพในการจัดกิจกรรม การเรียนการสอนในโรงเรียน					
70	สนับสนุนให้มีการอบรม สัมมนา คุณธรรม และจริยธรรมแก่ ข้าราชการครู					

ตอนที่ 3 ความคิดเห็นและข้อเสนอแนะ

การปฏิบัติงานของคณะกรรมการการประถมศึกษาจังหวัดทั้ง 7 องค์กรประกอบ
ท่านมีความคิดเห็นในแต่ละองค์กรประกอบยังมีสิ่งที่จะต้องปรับปรุง แก้ไข กรุณาได้
แสดงความคิดเห็นพร้อมกับข้อเสนอแนะ

1. นโยบายและแผน

.....
.....
.....
.....
.....

2. การจัดสรรงบประมาณ

.....
.....
.....
.....
.....

3. การยุบ รวมโรงเรียน

.....
.....
.....
.....
.....

4. การแต่งตั้งผู้บริหารการศึกษา

.....
.....
.....
.....
.....
.....

5. การพิจารณาความดีความชอบ

.....
.....
.....
.....
.....
.....

6. การออกระเบียบการปฏิบัติ

.....
.....
.....
.....
.....
.....

7. การปฏิบัติงานอื่นที่กฎหมายกำหนด

.....
.....
.....
.....
.....

ภาคผนวก 2

พระราชบัญญัติ

คณะกรรมการการประถมศึกษา

พ.ศ. 2523

ภูมิพลอดุลยเดช ป.ร.

ให้ไว้ ณ วันที่ 9 ตุลาคม พ.ศ. 2523

เป็นปีที่ 35 ในรัชกาลปัจจุบัน

พระบาทสมเด็จพระปรมินทรมหาภูมิพลอดุลยเดช มีพระบรมราชโองการโปรดเกล้าฯ ให้ประกาศว่า โดยที่เป็นการสมควรมีกฎหมายว่าด้วยคณะกรรมการการประถมศึกษา จึงทรงพระกรุณาโปรดเกล้าฯ ให้ตราพระราชบัญญัติขึ้นไว้โดยคำแนะนำและยินยอมของรัฐสภาดังต่อไปนี้

มาตรา 1 พระราชบัญญัตินี้เรียกว่า "พระราชบัญญัติคณะกรรมการการประถมศึกษา พ.ศ. 2523"

มาตรา 2 พระราชบัญญัตินี้ให้ใช้บังคับตั้งแต่วันที่ 1 ตุลาคม พ.ศ. 2523 เป็นต้นไป

มาตรา 3 ในพระราชบัญญัตินี้

"โรงเรียน" หมายความว่า โรงเรียนอนุบาลที่เปิดสอนถึงระดับประถมศึกษา และโรงเรียนประถมศึกษา สังกัดสำนักงานคณะกรรมการการประถมศึกษาแห่งชาติ

"ข้าราชการครู" หมายความว่า ข้าราชการครูสังกัดสำนักงานคณะกรรมการการประถมศึกษาแห่งชาติ

"รัฐมนตรี" หมายความว่า รัฐมนตรีผู้รักษาการตามพระราชบัญญัตินี้

มาตรา 4 ให้รัฐมนตรีว่าการกระทรวงศึกษาธิการรักษาการตามพระราชบัญญัตินี้

หมวด 1

คณะกรรมการการประถมศึกษาแห่งชาติ

มาตรา 5 ให้มีคณะกรรมการการประถมศึกษาแห่งชาติ ประกอบด้วย รัฐมนตรีหรือรัฐมนตรีช่วยว่าการกระทรวงศึกษาธิการซึ่งรัฐมนตรีมอบหมายเป็นประธาน กรรมการ ปลัดกระทรวงศึกษาธิการ ปลัดกระทรวงมหาดไทย ปลัดกระทรวงสาธารณสุข อธิบดีกรมการปกครอง อธิบดีกรมการฝึกหัดครู อธิบดีกรมวิชาการ อธิบดีกรมสามัญศึกษา เลขาธิการคณะกรรมการการศึกษาแห่งชาติ เลขาธิการคณะกรรมการการศึกษาเอกชน เลขาธิการ ก.ค. ผู้อำนวยการสำนักงานประมาณหรือผู้แทน ผู้ทรงคุณวุฒิซึ่งคณะรัฐมนตรี แต่งตั้งจำนวนหกคน ข้าราชการครูผู้ได้รับเลือกตั้งเป็นผู้แทนข้าราชการครูจำนวน สิบสองคนเป็นกรรมการและเลขาธิการคณะกรรมการการประถมศึกษาแห่งชาติเป็น กรรมการและเลขานุการ

ให้คณะกรรมการการประถมศึกษาแห่งชาติเลือกกรรมการคนหนึ่งเป็นรอง ประธานกรรมการ

การเลือกตั้งผู้แทนข้าราชการครูตามวรรคหนึ่ง ให้เป็นไปตามระเบียบที่ คณะกรรมการการประถมศึกษาแห่งชาติกำหนด

มาตรา 6 คณะกรรมการการประถมศึกษาแห่งชาติมีอำนาจและหน้าที่ ดังต่อไปนี้

- (1) กำหนดนโยบายการประถมศึกษาให้สอดคล้องกับนโยบายการศึกษา และแผนการศึกษาแห่งชาติ
- (2) กำหนดแผนพัฒนาการประถมศึกษาให้สอดคล้องกับแผนพัฒนาการศึกษาแห่งชาติและแผนพัฒนาการเศรษฐกิจและสังคมแห่งชาติ
- (3) พิจารณางบประมาณและจัดสรรเงินงบประมาณและเงินอื่นที่นำมาใช้ เพื่อการจัดการประถมศึกษา
- (4) กำหนดมาตรฐานด้านวิชาการ อาคารสถานที่ และค่าใช้จ่ายของ โรงเรียน

(5) เสนอแต่งตั้งเลขาธิการคณะกรรมการการประถมศึกษาแห่งชาติต่อรัฐมนตรี และให้ความเห็นชอบในการแต่งตั้งผู้อำนวยการการประถมศึกษาจังหวัด และผู้อำนวยการการประถมศึกษากรุงเทพมหานคร

(6) แต่งตั้งผู้ทรงคุณวุฒิเป็นกรรมการในคณะกรรมการการประถมศึกษาจังหวัด และคณะกรรมการการประถมศึกษากรุงเทพมหานคร

(7) พิจารณายับยั้งและสั่งแก้ไขการกระทำของคณะกรรมการการประถมศึกษาจังหวัด และคณะกรรมการการประถมศึกษากรุงเทพมหานคร ตามมาตรา 17 (3) หรือ (4)

(8) ให้ความเห็นแก่รัฐมนตรีในการออกระเบียบเพื่อปฏิบัติการตามพระราชบัญญัตินี้

(9) ให้คำปรึกษาแก่รัฐมนตรีเกี่ยวกับการประถมศึกษา

(10) ออกระเบียบและปฏิบัติการอื่นตามที่กฎหมายกำหนด

ในการปฏิบัติหน้าที่ตามวรรคหนึ่ง คณะกรรมการการประถมศึกษาแห่งชาติอาจมอบให้สำนักงานคณะกรรมการการประถมศึกษาแห่งชาติเป็นผู้ปฏิบัติหรือเตรียมข้อเสนอให้คณะกรรมการการประถมศึกษาแห่งชาติพิจารณาดำเนินการต่อไปได้

มาตรา 7 กรรมการซึ่งคณะรัฐมนตรีแต่งตั้งและกรรมการซึ่งได้รับเลือกตั้งเป็นผู้แทนข้าราชการครูมีวาระอยู่ในตำแหน่งคราวละสี่ปี แต่กรรมการซึ่งคณะรัฐมนตรีแต่งตั้งจะเป็นกรรมการได้ไม่เกินสองวาระติดต่อกัน

มาตรา 8 นอกจากพ้นจากตำแหน่งตามวาระตามมาตรา 7 กรรมการซึ่งคณะรัฐมนตรีแต่งตั้งและกรรมการซึ่งได้รับเลือกตั้งเป็นผู้แทนข้าราชการครูพ้นจากตำแหน่งเมื่อ

- (1) ตาย
- (2) ลาออก
- (3) เป็นบุคคลล้มละลาย
- (4) เป็นคนไร้ความสามารถหรือคนเสมือนไร้ความสามารถ

- (5) ได้รับโทษจำคุกโดยคำพิพากษาถึงที่สุดหรือคำสั่งที่ชอด้วยกฎหมายให้จำคุก เว้นแต่เป็นโทษสำหรับความผิดที่ได้กระทำโดยประมาท หรือความผิดลหุโทษ
- (6) คณะรัฐมนตรีให้ออก สำหรับกรรมการซึ่งคณะรัฐมนตรีแต่งตั้ง
- (7) พ้นจากการเป็นข้าราชการครู สำหรับกรรมการซึ่งได้รับเลือกตั้งเป็นผู้แทนข้าราชการครู

ในกรณีที่กรรมการพ้นจากตำแหน่งก่อนวาระ ให้คณะรัฐมนตรีแต่งตั้งผู้อื่นเป็นกรรมการแทน หรือให้มีการเลือกตั้งข้าราชการครูเป็นกรรมการแทน แล้วแต่กรณี เว้นแต่วาระการดำรงตำแหน่งของกรรมการจะเหลือไม่ถึงเก้าสิบวัน และให้กรรมการซึ่งได้รับแต่งตั้งหรือเลือกตั้งให้ดำรงตำแหน่งแทนอยู่ในตำแหน่งเท่ากับวาระที่เหลืออยู่ของกรรมการซึ่งตนแทน

มาตรา 9 ในการประชุมของคณะกรรมการการประถมศึกษาแห่งชาติ ถ้าประธานกรรมการไม่มาประชุมหรือไม่อยู่ในที่ประชุม ให้รองประธานกรรมการเป็นประธานในที่ประชุม ถ้าประธานกรรมการและรองประธานกรรมการไม่มาประชุมหรือไม่อยู่ในที่ประชุมให้กรรมการที่มาประชุมเลือกกรรมการคนหนึ่งเป็นประธานในที่ประชุม

มาตรา 10 การประชุมคณะกรรมการการประถมศึกษาแห่งชาติต้องมีกรรมการมาประชุมไม่น้อยกว่ากึ่งหนึ่งของจำนวนกรรมการทั้งหมด จึงจะเป็นองค์ประชุม การวินิจฉัยชี้ขาดให้ถือเสียงข้างมาก กรรมการคนหนึ่งให้มีเสียงหนึ่งในการลงคะแนน ถ้าคะแนนเสียงเท่ากันให้ประธานในที่ประชุมออกเสียงเพิ่มขึ้นอีกเสียงหนึ่งเป็นเสียงชี้ขาด

มาตรา 11 การประชุมคณะกรรมการการประถมศึกษาแห่งชาติ ถ้ามีการพิจารณาเรื่องเกี่ยวกับตัวกรรมการผู้ใดโดยเฉพาะ ผู้นั้นไม่มีสิทธิเข้าประชุม

มาตรา 12 บุคคลใดจะเป็นกรรมการในคณะกรรมการการประถมศึกษาแห่งชาติ คณะกรรมการการประถมศึกษาจังหวัด คณะกรรมการการประถมศึกษากรุงเทพมหานคร คณะกรรมการการประถมศึกษาอำเภอ หรือคณะกรรมการการประถมศึกษากิ่งอำเภอ ในขณะเดียวกันได้เพียงตำแหน่งเดียว

มาตรา 13 คณะกรรมการการประถมศึกษาแห่งชาติจะตั้งคณะอนุกรรมการ เพื่อพิจารณาหรือปฏิบัติการอย่างหนึ่งอย่างใดตามที่คณะกรรมการการประถมศึกษา แห่งชาติมอบหมายก็ได้

ให้นำมาตรา 9 มาตรา 10 และมาตรา 11 มาใช้บังคับแก่การประชุมของ คณะอนุกรรมการตามวรรคหนึ่งโดยอนุโลม

มาตรา 14 ให้มีสำนักงานคณะกรรมการการประถมศึกษาแห่งชาติ มี อำนาจและหน้าที่ดังต่อไปนี้

- (1) ปฏิบัติงานธุรการของคณะกรรมการการประถมศึกษาแห่งชาติ
- (2) ปฏิบัติงานตามที่คณะกรรมการการประถมศึกษาแห่งชาติมอบหมาย
- (3) จัดทำนโยบายการประถมศึกษาและแผนพัฒนาการประถมศึกษาเสนอ ต่อคณะกรรมการการประถมศึกษาแห่งชาติ
- (4) จัดทำงบประมาณและจัดสรรเงินงบประมาณและเงินอื่นที่นำมาใช้เพื่อ การจัดการประถมศึกษาเสนอต่อคณะกรรมการการประถมศึกษาแห่งชาติ
- (5) จัดทำมาตรฐานด้านวิชาการ อาคารสถานที่ และค่าใช้จ่ายของโรงเรียน เสนอต่อคณะกรรมการการประถมศึกษาแห่งชาติ
- (6) เสนอแต่งตั้งผู้อำนวยการการประถมศึกษาจังหวัด และผู้อำนวยการ การประถมศึกษากรุงเทพมหานคร ต่อคณะกรรมการการประถมศึกษาแห่งชาติ
- (7) ติดตามและประเมินผลการจัดการประถมศึกษา และรายงานให้คณะ กรรมการการประถมศึกษาแห่งชาติทราบ
- (8) รวบรวมข้อมูล วิจัย และส่งเสริมการวิจัยเกี่ยวกับการประถมศึกษา
- (9) ปฏิบัติการอื่นตามที่กฎหมายกำหนด

มาตรา 15 ให้มีเลขาธิการคณะกรรมการการประถมศึกษาแห่งชาติ มี หน้าที่บังคับบัญชา ควบคุม และดูแลโดยทั่วไปซึ่งราชการของสำนักงานคณะกรรมการ การประถมศึกษาแห่งชาติ

หมวด 2

คณะกรรมการการประถมศึกษาจังหวัด

มาตรา 16 ให้มีคณะกรรมการการประถมศึกษาจังหวัดทุกจังหวัดประกอบด้วย ผู้ว่าราชการจังหวัด หรือรองผู้ว่าราชการจังหวัดซึ่งผู้ว่าราชการจังหวัดมอบหมาย เป็นประธานกรรมการ ศึกษาธิการจังหวัด นายแพทย์สาธารณสุขจังหวัด ข้าราชการครู สังกัดสำนักงานการประถมศึกษาจังหวัดผู้ได้รับเลือกตั้งเป็นผู้แทนข้าราชการครูจำนวน หกคน ผู้ทรงคุณวุฒิซึ่งคณะกรรมการการประถมศึกษาแห่งชาติแต่งตั้ง จำนวนสองคน ผู้ทรงคุณวุฒิซึ่งเลือกจากประชาชนในจังหวัด จำนวนสามคน เป็นกรรมการ และ ผู้อำนวยการการประถมศึกษาจังหวัดเป็นกรรมการและเลขานุการ

การเลือกตั้งผู้แทนข้าราชการครู สังกัดสำนักงานการประถมศึกษาจังหวัด และการเลือกผู้ทรงคุณวุฒิจากประชาชนในจังหวัดตามวรรคหนึ่งให้เป็นไปตามระเบียบที่ คณะกรรมการการประถมศึกษาแห่งชาติกำหนด

มาตรา 17 คณะกรรมการการประถมศึกษาจังหวัด มีอำนาจและหน้าที่ ภายในเขตจังหวัด ดังต่อไปนี้

- (1) พิจารณากำหนดนโยบายการดำเนินงานและแผนพัฒนาการประถมศึกษาของจังหวัดให้สอดคล้องกับความต้องการของท้องถิ่นและแผนพัฒนาการศึกษาแห่งชาติ เพื่อเสนอต่อคณะกรรมการการประถมศึกษาแห่งชาติ
- (2) พิจารณาให้ความเห็นชอบในการจัดตั้งและการจัดสรรงบประมาณ เพื่อการศึกษาของโรงเรียนสังกัดสำนักงานการประถมศึกษาจังหวัด
- (3) พิจารณาให้ความเห็นชอบในการจัดตั้งบริหารรวมปรับปรุงและเลิกล้ม โรงเรียนสังกัดสำนักงานการประถมศึกษาจังหวัด
- (4) พิจารณาให้ความเห็นชอบในการแต่งตั้งหัวหน้าการประถมศึกษาอำเภอ หัวหน้าการประถมศึกษากิ่งอำเภอ ผู้อำนวยการโรงเรียน อาจารย์ใหญ่และครูใหญ่ โรงเรียนสังกัดสำนักงานการประถมศึกษาจังหวัด
- (5) พิจารณาให้ความเห็นชอบในการพิจารณาความดีความชอบประจำปี ของข้าราชการครู สังกัดสำนักงานการประถมศึกษาจังหวัด

(6) ออกระเบียบเกี่ยวกับการปฏิบัติงานในหน้าที่โดยไม่ขัดหรือแย้งกับระเบียบของคณะกรรมการการประถมศึกษาแห่งชาติ

(7) ปฏิบัติการอื่นตามที่กฎหมายกำหนด และตามที่คณะกรรมการการประถมศึกษาแห่งชาติมอบหมาย

ในการปฏิบัติหน้าที่ตามวรรคหนึ่ง คณะกรรมการการประถมศึกษาจังหวัดอาจมอบให้สำนักงานการประถมศึกษาจังหวัดเป็นผู้ปฏิบัติหรือเตรียมข้อเสนอให้คณะกรรมการการประถมศึกษาจังหวัดพิจารณาดำเนินการต่อไปได้

มาตรา 18 กรรมการซึ่งได้รับเลือกตั้งจากข้าราชการครูสังกัดสำนักงานการประถมศึกษาจังหวัด กรรมการซึ่งคณะกรรมการการประถมศึกษาแห่งชาติแต่งตั้ง และกรรมการซึ่งเลือกจากประชาชนในจังหวัดมีวาระอยู่ในตำแหน่งคราวละสี่ปี แต่กรรมการซึ่งคณะกรรมการการประถมศึกษาแห่งชาติแต่งตั้งจะเป็นกรรมการได้ไม่เกินสองวาระติดต่อกัน

มาตรา 19 ให้นำมาตรา 8 มาตรา 9 มาตรา 10 มาตรา 11 และมาตรา 12 มาใช้บังคับแก่คณะกรรมการการประถมศึกษาจังหวัด โดยอนุโลม

มาตรา 20 ให้มีสำนักงานการประถมศึกษาจังหวัดทุกจังหวัด เป็นหน่วยงานบริหารสังกัดสำนักงานคณะกรรมการการประถมศึกษาแห่งชาติ มีอำนาจและหน้าที่ภายในเขตจังหวัดดังต่อไปนี้

- (1) ปฏิบัติงานธุรการของคณะกรรมการการประถมศึกษาจังหวัด
- (2) ปฏิบัติงานตามที่คณะกรรมการการประถมศึกษาจังหวัดมอบหมาย
- (3) จัดทำนโยบายการดำเนินงานและแผนพัฒนาการประถมศึกษาในจังหวัด
เสนอต่อคณะกรรมการการประถมศึกษาจังหวัด
- (4) จัดทำงบประมาณเพื่อการประถมศึกษาในจังหวัด
- (5) เสนอจัดตั้ง บริหาร รวม ปรับปรุง และเลิกตั้งโรงเรียนในสังกัด
- (6) เสนอแต่งตั้งหัวหน้าการประถมศึกษาอำเภอ หัวหน้าการประถมศึกษา
กิ่งอำเภอ ผู้อำนวยการโรงเรียน อาจารย์ใหญ่และครูใหญ่โรงเรียนในสังกัด
- (7) ติดตาม ประเมินผล ควบคุมมาตรฐาน และส่งเสริมการเรียนการสอน
ในโรงเรียนในสังกัด และรายงานให้คณะกรรมการการประถมศึกษาจังหวัดทราบ

(8) รวบรวมข้อมูล วิจัย และส่งเสริมการวิจัยเกี่ยวกับการประถมศึกษาใน
จังหวัด

(9) ปฏิบัติการอื่นตามที่กฎหมายกำหนด

มาตรา 21 ให้มีผู้อำนวยการการประถมศึกษาจังหวัด มีหน้าที่บังคับบัญชา
ควบคุมและดูแลโดยทั่วไปซึ่งราชการของสำนักงานการประถมศึกษาจังหวัด และรับผิดชอบ
ในการปฏิบัติราชการ ขึ้นตรงต่อเลขาธิการคณะกรรมการการประถมศึกษาแห่งชาติ

มาตรา 22 สำหรับโรงเรียนที่อยู่ภายในเขตกรุงเทพมหานครนั้น ให้
ดำเนินการตามพระราชบัญญัตินี้โดยให้มี

(1) คณะกรรมการการประถมศึกษากรุงเทพมหานคร ประกอบด้วยประธาน
กรรมการซึ่งคณะกรรมการการประถมศึกษาแห่งชาติแต่งตั้งรองอธิบดีกรมวิชาการหนึ่งคน
ซึ่งอธิบดีกรมวิชาการมอบหมายผู้แทนกรุงเทพมหานครหนึ่งคน ข้าราชการครูผู้ได้รับ
เลือกตั้งเป็นผู้แทนข้าราชการครูในเขตกรุงเทพมหานครจำนวนหกคน ผู้ทรงคุณวุฒิซึ่ง
คณะกรรมการการประถมศึกษาแห่งชาติแต่งตั้งจำนวนสองคน ผู้ทรงคุณวุฒิซึ่งเลือกจาก
ประชาชนในเขตกรุงเทพมหานครจำนวนสามคนเป็นกรรมการและผู้อำนวยการการ
ประถมศึกษากรุงเทพมหานครเป็นกรรมการและเลขานุการ โดยให้มีอำนาจและหน้าที่
ตามมาตรา 17 และมาตรา 24 ทั้งนี้ให้นำมาตรา 8 มาตรา 9 มาตรา 10 มาตรา
11 มาตรา 12 มาตรา 16 วรรคสอง และมาตรา 18 มาใช้บังคับโดยอนุโลม

(2) สำนักงานการประถมศึกษากรุงเทพมหานครเป็นหน่วยงานบริหาร
สังกัดสำนักงานคณะกรรมการการประถมศึกษาแห่งชาติ โดยให้มีอำนาจและหน้าที่ตาม
มาตรา 20 และมาตรา 26 ภายในเขตกรุงเทพมหานคร

(3) ผู้อำนวยการการประถมศึกษากรุงเทพมหานคร มีหน้าที่บังคับบัญชา
ควบคุม และดูแลโดยทั่วไป ซึ่งราชการของสำนักงานการประถมศึกษากรุงเทพมหานคร
และรับผิดชอบในการปฏิบัติราชการขึ้นตรงต่อเลขาธิการคณะกรรมการการประถมศึกษา
แห่งชาติ

หมวด 3

คณะกรรมการการประถมศึกษาอำเภอ

มาตรา 23 ให้มีคณะกรรมการการประถมศึกษาอำเภอทุกอำเภอประกอบด้วย นายอำเภอเป็นประธานกรรมการ ศึกษาธิการอำเภอ และข้าราชการครูผู้ได้รับเลือกตั้ง เป็นผู้แทนข้าราชการครูของกลุ่มโรงเรียนภายในเขตอำเภอกลุ่มโรงเรียนละหนึ่งคน เป็นกรรมการและหัวหน้าการประถมศึกษาอำเภอเป็นกรรมการและเลขานุการ

กรรมการซึ่งได้รับเลือกตั้งเป็นผู้แทนข้าราชการครูมีวาระอยู่ในตำแหน่ง คราวละ 4 ปี

การเลือกตั้งผู้แทนข้าราชการครูตามวรรคหนึ่ง ให้เป็นไปตามระเบียบที่ คณะกรรมการการประถมศึกษาแห่งชาติกำหนด

มาตรา 24 คณะกรรมการการประถมศึกษาอำเภอมีอำนาจและหน้าที่ภายใน เขตอำเภอ ดังต่อไปนี้

- (1) ประสานการดำเนินงานการประถมศึกษาของโรงเรียนสังกัดสำนักงาน การประถมศึกษาอำเภอ
- (2) เสนอแนะการแต่งตั้งผู้อำนวยการโรงเรียน อาจารย์ใหญ่และครูใหญ่ โรงเรียนสังกัดสำนักงานการประถมศึกษาอำเภอต่อคณะกรรมการการประถมศึกษาจังหวัด
- (3) เสนอความดีความชอบประจำปีของข้าราชการครูสังกัดสำนักงาน การประถมศึกษาอำเภอ ต่อคณะกรรมการการประถมศึกษาจังหวัด
- (4) ปฏิบัติการอื่นตามที่กฎหมายกำหนด และตามที่คณะกรรมการ การประถมศึกษาจังหวัดมอบหมาย

มาตรา 25 ให้นำมาตรา 9 มาตรา 10 และมาตรา 11 มาใช้บังคับแก่ คณะกรรมการการประถมศึกษาอำเภอโดยอนุโลม

มาตรา 26 ให้มีสำนักงานการประถมศึกษาอำเภอทุกอำเภอ เป็นหน่วยงาน บริหารสังกัดสำนักงานการประถมศึกษาจังหวัด มีอำนาจและหน้าที่ปฏิบัติงานธุรการ ของคณะกรรมการการประถมศึกษาอำเภอจัดการการประถมศึกษาภายในเขตอำเภอ และปฏิบัติการอื่นตามที่กฎหมายกำหนด และตามที่คณะกรรมการการประถมศึกษาอำเภอ มอบหมาย

มาตรา 27 ให้มีหัวหน้าการประถมศึกษาอำเภอ มีหน้าที่บังคับบัญชา ควบคุม และดูแลโดยทั่วไปซึ่งราชการของสำนักงานการประถมศึกษาอำเภอ และรับผิดชอบในการปฏิบัติราชการขึ้นตรงต่อผู้อำนวยการการประถมศึกษาจังหวัด

มาตรา 28 เพื่อประโยชน์ในการจัดการประถมศึกษาในกิ่งอำเภอ อำเภอ ใดแบ่งส่วนราชการออกเป็นกิ่งอำเภอ ให้ถือว่ากิ่งอำเภอนั้นเป็นอำเภอ โดยให้มี

(1) คณะกรรมการการศึกษากิ่งอำเภอทุกกิ่งอำเภอประกอบด้วย ปลัดอำเภอผู้เป็นหัวหน้าประจำกิ่งอำเภอเป็นประธานกรรมการศึกษาธิการอำเภอ ประจำกิ่งอำเภอ และข้าราชการครูผู้ได้รับเลือกตั้งเป็นผู้แทนข้าราชการครูของกลุ่มโรงเรียนภายในเขตกิ่งอำเภอ กลุ่มโรงเรียนละหนึ่งคน เป็นกรรมการ และหัวหน้า การศึกษากิ่งอำเภอเป็นกรรมการและเลขานุการ โดยให้มีอำนาจและหน้าที่ตาม มาตรา 24 ทั้งนี้ให้นำมาตรา 9 มาตรา 10 มาตรา 11 และมาตรา 23 บรรดาสอง และบรรดาสอง มาใช้บังคับโดยอนุโลม

(2) สำนักงานการศึกษากิ่งอำเภอทุกกิ่งอำเภอ เป็นหน่วยงานบริหาร สังกัดสำนักงานการประถมศึกษาจังหวัดโดยให้มีอำนาจและหน้าที่ตามมาตรา 26 ภายใน เขตกิ่งอำเภอ

(3) หัวหน้าการศึกษากิ่งอำเภอ มีอำนาจบังคับบัญชาควบคุม และดูแลโดยทั่วไปซึ่งราชการของสำนักงานการศึกษากิ่งอำเภอ และรับผิดชอบในการปฏิบัติราชการขึ้นตรงต่อผู้อำนวยการการประถมศึกษาจังหวัด

หมวด 4

กลุ่มโรงเรียน

มาตรา 29 ให้รวมโรงเรียนสังกัดสำนักงานการประถมศึกษาอำเภอหรือ สำนักงานการศึกษากิ่งอำเภอ แล้วแต่กรณี หลายโรงเรียนเข้าด้วยกันเป็นกลุ่ม โรงเรียน

จำนวนโรงเรียนในกลุ่มโรงเรียน โครงสร้างและวิธีการแบ่งกลุ่มโรงเรียน อำนาจและหน้าที่ของกลุ่มโรงเรียน และการเลือกประธานกลุ่มโรงเรียน ให้เป็นไปตาม

ระเบียบที่คณะกรรมการการประถมศึกษาแห่งชาติกำหนด

บทเฉพาะกาล

มาตรา 30 ให้ดำเนินการแต่งตั้งเลขาธิการคณะกรรมการการประถมศึกษาแห่งชาติเลือกตั้งผู้แทนข้าราชการครูตามมาตรา 5 มาตรา 1 มาตรา 22 (1) มาตรา 23 บรรคหนึ่งและมาตรา 28 (1) และเลือกผู้ทรงคุณวุฒิจากประชาชนตามมาตรา 16 และมาตรา 22 (1) ให้เสร็จสิ้นภายในหนึ่งร้อยยี่สิบวันนับแต่วันที่พระราชบัญญัตินี้ประกาศในราชกิจจานุเบกษา

มาตรา 31 ในระหว่างที่ยังมิได้แต่งตั้ง เลือกตั้ง หรือเลือกกรรมการ แล้วแต่กรณี ตามมาตรา 30 ให้

(1) คณะกรรมการการประถมศึกษาแห่งชาติ ประกอบด้วยรัฐมนตรีหรือรัฐมนตรีช่วยว่าการกระทรวงศึกษาธิการ ซึ่งรัฐมนตรีมอบหมายเป็นประธานกรรมการ ปลัดกระทรวงศึกษาธิการ ปลัดกระทรวงมหาดไทย ปลัดกระทรวงสาธารณสุข อธิบดีกรมการปกครอง อธิบดีกรมการฝึกหัดครู อธิบดีกรมวิชาการ อธิบดีกรมสามัญศึกษา เลขาธิการคณะกรรมการการศึกษาแห่งชาติ เลขาธิการคณะกรรมการศึกษาเอกชน เลขาธิการ ก.ค. ผู้อำนวยการสำนักงบประมาณหรือผู้แทน ผู้ทรงคุณวุฒิซึ่งคณะรัฐมนตรีแต่งตั้งจำนวนหกคน และข้าราชการครูซึ่งคณะรัฐมนตรีแต่งตั้งจำนวนสิบสองคน เป็นกรรมการ

(2) คณะกรรมการการประถมศึกษาจังหวัด คณะกรรมการการประถมศึกษากรุงเทพมหานคร คณะกรรมการการประถมศึกษาอำเภอ และคณะกรรมการการประถมศึกษากิ่งอำเภอ ประกอบด้วยกรรมการตามที่ระบุไว้ในมาตรา 16 มาตรา 22 (1) มาตรา 23 บรรคหนึ่งหรือ มาตรา 28 (1) แล้วแต่กรณี ยกเว้นกรรมการซึ่งจะต้องเลือกตั้งหรือเลือกตามมาตราดังกล่าว

กรรมการซึ่งคณะรัฐมนตรีแต่งตั้งจากข้าราชการครูตาม (1) ให้พ้นจากตำแหน่งในวันที่ประกาศผลการเลือกตั้งข้าราชการครูเป็นผู้แทนข้าราชการครูตามมาตรา 30

มาตรา 32 บรรดากิจการที่กำหนดเป็นอำนาจและหน้าที่ของคณะกรรมการ
 การประถมศึกษาแห่งชาติ สำนักงานคณะกรรมการการประถมศึกษาแห่งชาติ เลขานุการ
 คณะกรรมการการประถมศึกษาแห่งชาติ คณะกรรมการการประถมศึกษาจังหวัด สำนักงาน
 การประถมศึกษาจังหวัด ผู้อำนวยการการประถมศึกษาจังหวัด คณะกรรมการ
 การประถมศึกษากรุงเทพมหานคร สำนักงานการประถมศึกษากรุงเทพมหานคร
 ผู้อำนวยการการประถมศึกษากรุงเทพมหานคร คณะกรรมการการประถมศึกษาอำเภอ
 สำนักงานการประถมศึกษาอำเภอ หัวหน้าการประถมศึกษาอำเภอ คณะกรรมการ
 การประถมศึกษากิ่งอำเภอ สำนักงานการประถมศึกษากิ่งอำเภอ หรือหัวหน้าการประถม
 ศึกษากิ่งอำเภอ ตามพระราชบัญญัตินี้ ถ้าได้มีการดำเนินการไปแล้ว หรือกำลังดำเนิน
 การอยู่โดยชอบด้วยกฎหมายที่ใช้อยู่ก่อนวันที่พระราชบัญญัตินี้ประกาศในราชกิจจา
 นุเบกษา ให้ถือว่าคณะกรรมการการประถมศึกษาแห่งชาติ สำนักงานคณะกรรมการ
 การประถมศึกษาแห่งชาติ เลขานุการคณะกรรมการการประถมศึกษาแห่งชาติ
 คณะกรรมการการประถมศึกษาจังหวัด สำนักงานการประถมศึกษาจังหวัด ผู้อำนวยการ
 การประถมศึกษาจังหวัด คณะกรรมการการประถมศึกษากรุงเทพมหานคร สำนักงาน
 การประถมศึกษากรุงเทพมหานคร ผู้อำนวยการการประถมศึกษากรุงเทพมหานคร
 คณะกรรมการการประถมศึกษาอำเภอ สำนักงานการประถมศึกษาอำเภอ หัวหน้าการ
 ประถมศึกษาอำเภอ คณะกรรมการการประถมศึกษากิ่งอำเภอ สำนักงานการประถมศึกษา
 กิ่งอำเภอ หรือหัวหน้าการประถมศึกษากิ่งอำเภอ แล้วแต่กรณี ได้ดำเนินการไปแล้วหรือ
 กำลังดำเนินการอยู่ตามพระราชบัญญัตินี้

ผู้รับสนองพระบรมราชโองการ

พลเอก ป. ตติยสุลานนท์

นายกรัฐมนตรี

ประวัติผู้เขียน

ชื่อ นายบุญเสริม ฤทธิเดช

วัน เดือน ปีเกิด 16 มิถุนายน พ.ศ. 2487

วุฒิการศึกษา

วุฒิ	ชื่อสถาบัน	ปีที่สำเร็จการศึกษา
ม.6	โรงเรียนระโนดวิทยามูลนิธิ	2505
พ.กศ.	-	2509
พ.ม.	-	2513
ศศ.บ. (ศึกษาศาสตร์)	มหาวิทยาลัยสงขลานครินทร์	2519

ตำแหน่งและสถานที่ทำงาน

อาจารย์ใหญ่ โรงเรียนบ้านปะกาชะรัง สำนักงานการประถมศึกษาอำเภอเมืองปัตตานี